

**GF SYSTEM  
INSTALLATION MANUAL**

**SYSTEME GF  
MANUEL D'INSTALLATION**

**AIBUS  
INSTALLATIONSANLEITUNG**

**SISTEMA GF  
MANUAL DE INSTALACIÓN**

**GF-SYSTEMEEM  
INSTALLATIEHANDLEIDING**

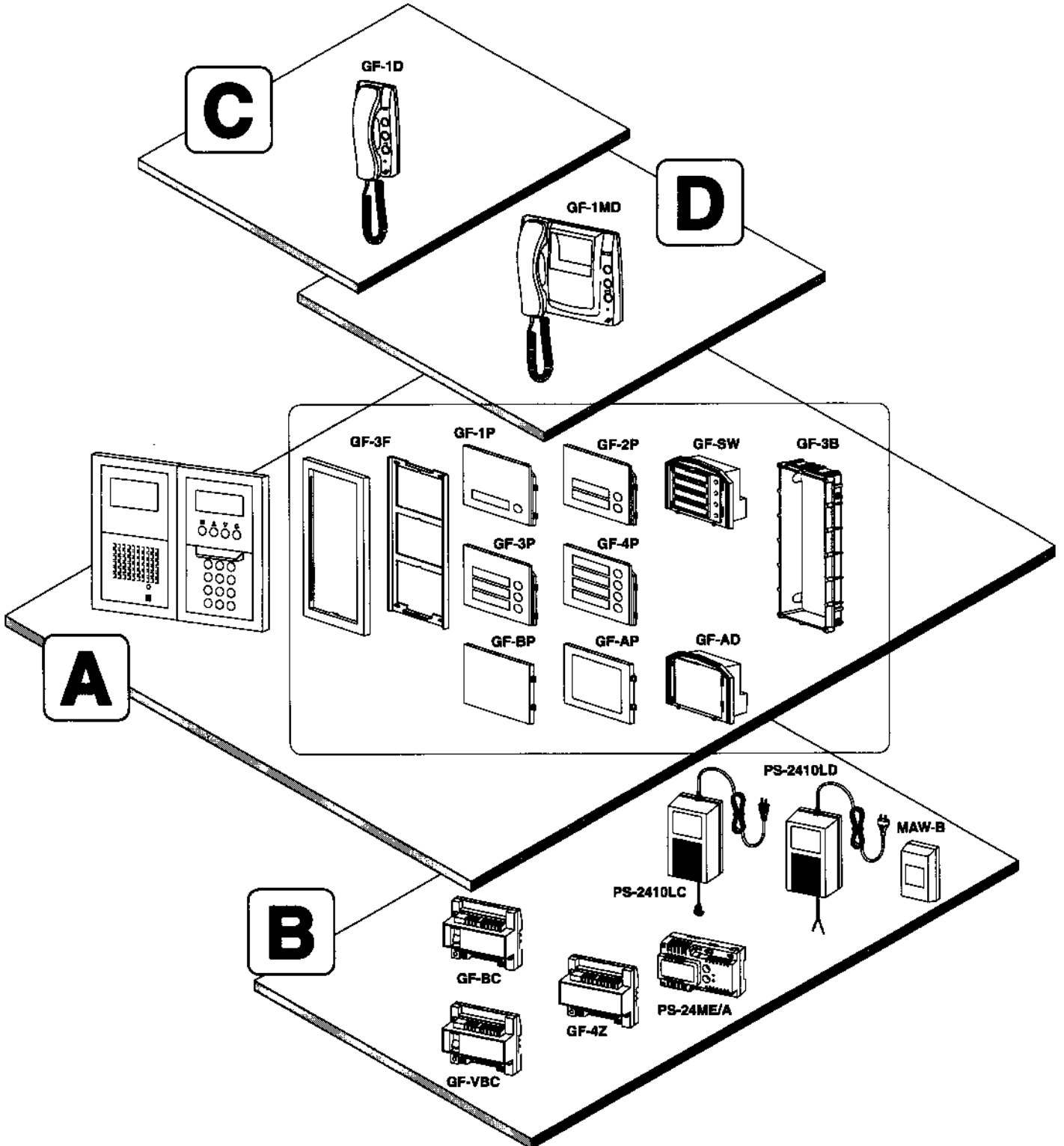

A  
B  
C  
D

## PRECAUTIONS

- ⚠ WARNING**  
(Negligence could result in death or serious injury to people)
1. These devices are electrical. Wiring must be performed by qualified personnel.
  2. Do not modify or alter the equipment.
  3. Do not connect any power source other than specified to terminals +, -, nor install two power supplies in parallel to single input. Doing so may cause fire or damage the unit.
  4. The equipment must not be exposed to water or any other liquid.
  5. Make sure wires are connected properly before plugging the power supply into an electrical outlet.
  6. AC outlet must be away from moisture and dust.
- ⚠ CAUTION**  
(Negligence could result in injury to people or damage to property)
1. Do not manually hold down hook knob on GF-1D or GF-1MD. If called, call tone sounds very loud near your ears, and could cause your hearing damage.
  2. Do not install or make any wire terminations while power supply is plugged in, or it could cause electrical shock or damage the unit.
  3. Mount the intercom on wall in a convenient location, but not where it could be bumped or jarred.

## PRECAUTIONS D'INSTALLATION ET DE CABLAGE

- ⚠ AVERTISSEMENT**  
(Le non-respect de cet avertissement risque d'entraîner des blessures graves, voire mortelles)
1. L'ensemble de ces équipements électriques doivent être câblés et installés par des personnes qualifiées.
  2. Ne pas modifier les différents éléments de l'installation.
  3. Ne pas connecter d'autre source d'alimentation aux bornes + et - que celle spécifiée dans ce manuel, le feu ou des dommages pourraient en résulter.
  4. Les équipements de la série GF à l'exception du portier ne doivent être exposés à l'eau ou à tout autre liquide.
  5. Être sûr de l'ensemble des connexions du système avant de procéder à la mise sous tension.
- ⚠ ATTENTION**  
(Le non-respect de cet avertissement risque d'entraîner des blessures ou des dégâts matériels)
1. Ne pas installer ou faire toute connexion de fils alors que l'alimentation est branchée. Cela pourrait entraîner une décharge électrique ou endommager l'appareil.
  2. Installer les combinés sur le mur à un emplacement pratique et non à un endroit où ils pourraient subir des chocs ou des heurts.
  3. Ne réaliser aucune connexion lorsque l'appareil est sous tension.
6. La prise 220 V AC ne doit pas être en contact avec de l'humidité ou de la poussière.

## VORSICHTSMASSNAHMENREGELN

- ⚠ WARNUNG**  
(Nichtbeachtung kann zu schweren Verletzungen und zum Tod führen)
1. Dies sind elektrische Geräte. Die Verdrahtung muss durch Fachpersonal erfolgen.
  2. Die Geräte keinesfalls modifizieren oder verändern.
  3. Keine andere Stromversorgung als die für die Anschlüsse + bzw. - vorgesehene anschließen und nie zwei Stromversorgungen an ein Gerät anschließen. Andernfalls besteht Brandgefahr oder die Einheit kann beschädigt werden.
  4. Die Geräte dürfen nicht mit Wasser oder anderen Flüssigkeiten in Berührung kommen.
  5. Vor Inbetriebnahme der Anlage sicherstellen, dass alle Kabel ordnungsgemäß angeschlossen sind.
  6. Die Netzgeräte müssen vor Feuchtigkeit und Staub geschützt werden.
- ⚠ VORSICHT**  
(Eine Nichtbeachtung kann zu Verletzungen und zu Sachbeschädigungen führen)
1. Während die Anlage mit Spannung versorgt wird, keine Änderungen an der Verdrahtung vornehmen. Dies kann zu Stromschlägen führen oder die Anlage beschädigen.
  2. Die Anlagenkomponenten an geeigneten Stellen, geschützt vor Schlägen / Stößen, an die Wand montieren.

## PRECAUCIONES

- ⚠ ADVERTENCIA**  
(Siga estas instrucciones para evitar provocar daños graves o incluso mortales)
1. Estos dispositivos son eléctricos. El cableado y conexiones deben ser realizados por personal técnico calificado.
  2. No modifique ni altere el equipo.
  3. Sólo conecte la fuente de poder especificada a los terminales +, -, y no instale dos fuentes de poder en paralelo a un mismo enchufe. Podría provocar un incendio o dañar la unidad.
  4. El equipo no debe exponerse al agua ni a otros líquidos.
  5. Asegúrese de que los cables estén conectados correctamente antes de enchufar la fuente de alimentación a una toma de corriente eléctrica.
  6. La toma de CA debe estar alejada de la humedad y el polvo.
- ⚠ PRECAUCIÓN**  
(Siga estas instrucciones para evitar causar daños físicos o materiales)
1. No mantenga presionado el gancho del GF-1D o GF-1MD. Si alguien llamara en ese momento, el sonido de la llamada es muy fuerte y podría dañar sus oídos.
  2. No instale ni manipule los cables mientras la fuente de poder esté enchufada, ya que podría causar un cortocircuito o dañar la unidad.
  3. Asegúrese de montar el intercomunicador en un muro donde no sufra golpes o vibraciones.



## VOORZORGSMAATREGELEN

- ⚠ WAARSCHUWING**  
(Niet-naleving kan de dood of ernstig lichamelijk letsel veroorzaken)
1. Dit zijn elektrische apparaten. Laat ze aansluiten door een vakman.
  2. Wijzig of verander de uitrusting niet.
  3. Sluit geen andere dan de voorgeschreven stroombron op de aansluitpunten + en - aan en sluit evenmin twee voedingsbronnen parallel op één ingang aan. Dit kan brand of schade aan het toestel veroorzaken.
  4. Stel de uitrusting niet bloot aan water of een andere vloeistof.
  5. Zorg ervoor dat de draden juist zijn aangesloten alvorens de voeding onder spanning te zetten.
  6. Het stopcontact mag niet aan vocht of stof blootgesteld worden.
- ⚠ OPGELET**  
(Niet-naleving kan lichamelijk letsel of materiële schade veroorzaken)
1. Houd de haakknop van de GF-1D of GF-1MD niet met de hand ingedrukt. In geval van een oproep worden uw oren dan immers blootgesteld aan een zeer luide beltoon. Dit kan gehoorbeschadiging veroorzaken.
  2. Installeer niet of sluit geen draden af terwijl de voeding is aangesloten. Dit kan een elektrische schok of schade aan het toestel veroorzaken.
  3. Monteer de intercom op een geschikte plaats op een muur, waar geen personen of voorwerpen er tegenaan kunnen stoten of schuren.

4. Do not install the unit in any of the following locations, as it may cause the system to malfunction:
- High or extreme cold temperature area: under direct sunlight, near equipment that varies in temperature, in front of air-conditioner, inside a refrigerated area, etc.
  - Places subject to moisture or humidity extremes.
  - Places subject to environmental conditions, such as oil, dust, chemicals, salt, etc.
  - Places subject to constant vibration or impact.

#### GENERAL PRECAUTIONS

1. The equipment, except the entrance station, is designed for indoor use only. Do not install them outdoors.
2. The system is not operable during a power failure.
3. In areas where broadcasting station antennas are close by, intercom system may be affected by radio frequency interference.
4. Keep all wiring at least 30cm, 1' away from AC100 ~ 240V wiring, fluorescent lighting, or dimmer switches. Otherwise, cross AC wiring at a 90° angle.

-  General Prohibitions
-  Prohibitions to dismantle the unit
-  Prohibitions to subject the unit to water

4. Ne pas installer l'ensemble des produits à l'un des emplacements suivants, cela pourrait entraîner un mauvais fonctionnement du système.
- Zone à température élevée ou extrêmement froide : en plein soleil, près d'un appareil à variation de température, en face d'un climatiseur, à l'intérieur d'une zone réfrigérée, etc.
  - Emplacements soumis à une humidité extrême.
  - Emplacements soumis à des environnements tels que pétrole, poussière, produits chimiques, sels, etc.
  - Emplacements soumis à des vibrations ou impacts constants.
  - Emplacements où les dispositifs générateurs de fréquences sont à proximité, tels récepteur TV ou radio.
  - Emplacements sujets à la vapeur ou à la fumée (à proximité d'équipements de chaleur ou cuisine)

#### PRECAUTIONS GENERALES



1. L'ensemble des produits à l'exception des différents éléments composant la platine de rue sont conçus pour un usage intérieur. Ne pas les installer à l'extérieur.
2. Le système GF n'est pas opérationnel pendant les pannes d'électricité.
3. Dans les zones à proximité d'antennes de stations émettrices, le système d'interphone peut être affecté par des parasites haute fréquence.
4. Maintenir tout le câblage c.c à plus de 30 cm des câbles secteur de 110 V AC à 240 V AC, des éclairages fluorescents et des variateurs de lumières. Sinon croiser le câblage secteur à un angle de 90°.

-  Interdictions générales
-  Interdictions de démonter
-  Éviter l'humidité

4. Die Geräte nicht in folgenden Bereichen montieren, da es Fehlfunktionen verursachen kann.
- Bereiche mit hoher oder extrem niedriger Temperatur: unter direkter Sonneneinstrahlung, in der Nähe von Geräten mit wechselnder Temperatur, vor Klimaanlage, in einem Kühlhaus/raum etc.
  - Bereiche, die extremer Feuchtigkeit oder Nässe ausgesetzt sind.
  - Bereiche, die Öl, Staub, Chemikalien, Salz etc. ausgesetzt sind.
  - Bereiche, die Vibrationen / Stößen ausgesetzt sind.

#### ALLGEMEINE HINWEISE

1. Die Geräte, mit Ausnahme der Türstellen, sind nur für Verwendung in Innenräumen bestimmt. Nicht in Außenbereichen montieren.
2. Die Anlage ist während eines Netzausfalles nicht betriebsbereit.
3. In unmittelbarer Nähe von Sendeanlagen kann es zu Beeinträchtigungen der Anlage kommen.
4. Die Anlagenverdrahtung mindestens 30 cm von 240 V-Leitungen, Neonbeleuchtung oder Dimmerschaltern entfernt halten. 240 V-Leitungen möglichst in einem Winkel von 90° kreuzen.

-  Allgemeine Verbote
-  Zerlegungsverbote
-  Verbote zum Schutz vor Wasser

4. No instale la unidad en ninguno de los siguientes lugares, ya que podría provocar un mal funcionamiento en el sistema:
- Ambientes con temperaturas altas o extremadamente bajas, directa exposición a la luz solar, cerca de equipos cuya temperatura sea variable, frente a equipos de aire acondicionado, dentro de un área refrigerada, etc.
  - Ambientes extremadamente húmedos.
  - Ambientes aceitosos, polvorientos, químicos, salinos, etc.
  - Ambientes donde sufra constantes vibraciones o golpes.

#### PRECAUCIONES GENERALES

1. El equipo está concebido sólo para uso en interiores, excepto la estación de entrada. No los instale a la intemperie.
2. El sistema no funciona cuando se produce un corte de energía eléctrica.
3. En áreas próximas a antenas de radioemisoras el sistema de intercomunicación puede sufrir interferencias provocadas por las radiofrecuencias.
4. Mantenga todos los cables alejados al menos 30 cm del cableado de 100 ~ 240 V de CA, de luces fluorescentes o de los interruptores variables. De no ser posible, cruce la trayectoria de los cables de CA en un ángulo de 90°.

-  Prohibiciones generales
-  Prohibición de desarmar la unidad
-  Prohibición de exponer la unidad al agua

4. Installeer het toestel niet op één van de volgende plaatsen, om een slechte werking van het systeem te voorkomen:
- Een plaats waar de temperatuur zeer hoog of zeer laag is: in rechtstreekse zonlicht, dicht bij uitrusting waarvan de temperatuur varieert, voor de airconditioning, in een koelruimte, enz.
  - Plaatsen die blootgesteld zijn aan vocht of waar de vochtigheidsgraad hoog is.
  - Plaatsen die blootgesteld zijn aan omgevingsomstandigheden, bv. olie, stof, chemische producten, zout, enz.
  - Plaatsen die blootgesteld zijn aan voortdurende trillingen of schokken.

#### ALGEMENE VOORZORGSMAATREGELEN

1. De uitrusting, met uitzondering van de buitenpost, is uitsluitend bedoeld voor gebruik binnenshuis. Monteer ze niet buiten.
2. Het systeem zal niet werken tijdens een stroomonderbreking.
3. Wanneer er een radiozendmast in de buurt is, kan het intercomsysteem nadelig beïnvloed worden door radiofrequentiestoringen.
4. Zorg ervoor dat alle draden minstens 30 cm verwijderd blijven van 100 ~ 240 V-wisselstroomdraden, fluorescentieverlichting of dimmerschakelaars. Als dit niet mogelijk is, moet de wisselstroombedrading worden gekruist in een hoek van 90°.

-  Algemeen verbod
-  Verboden het toestel te demonteren
-  Verboden het toestel bloot te stellen aan water

**A**

P.6 ~ 15

① GF-DA/A + GF-SW

GF-1D

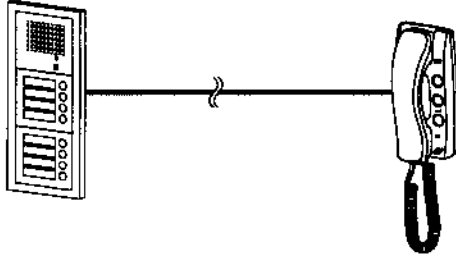

② GF-DA/A + GF-NS, GF-10K

GF-1D

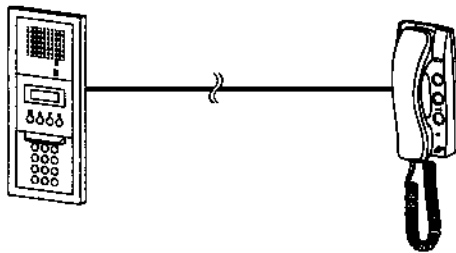

③ GF-VA + GF-DA/A + GF-SW

GF-1MD

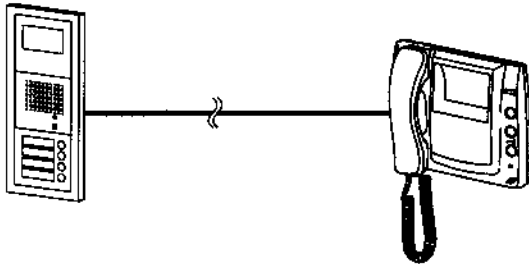

④ GF-VA + GF-DA/A + GF-NS, GF-10K

GF-1MD

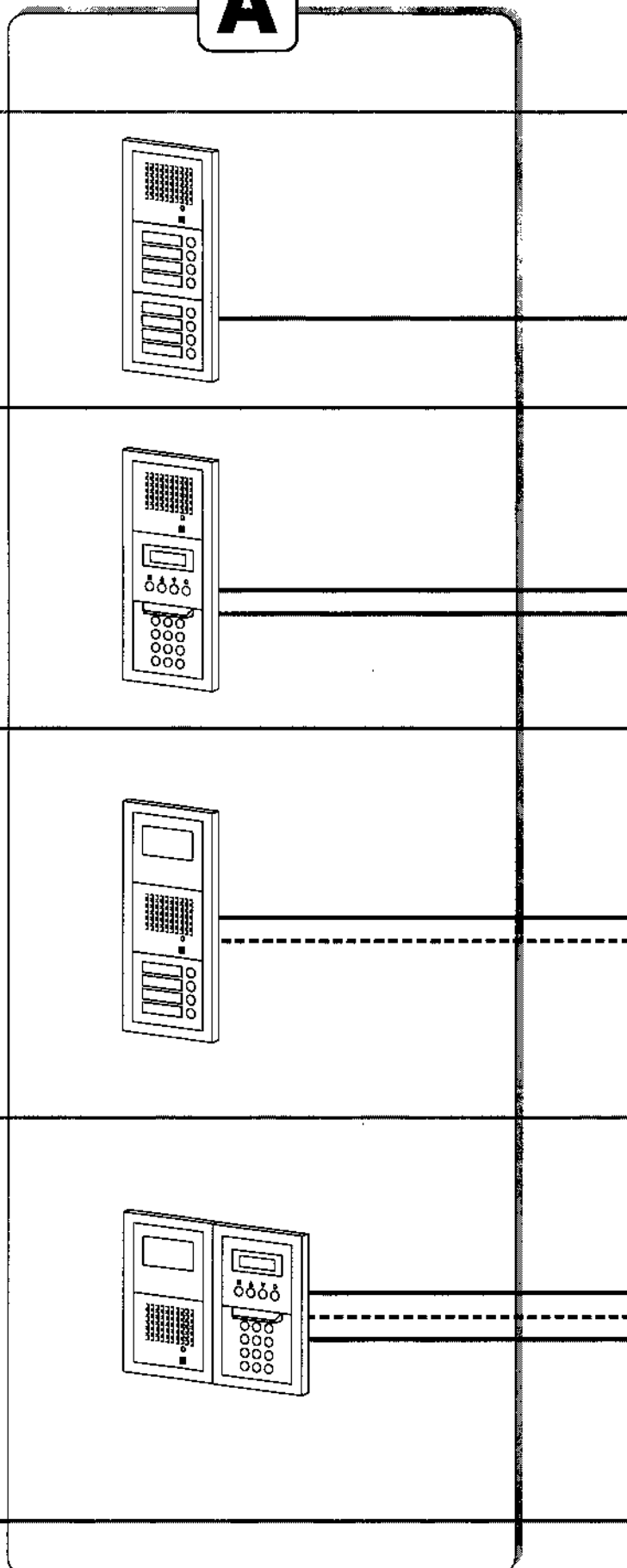
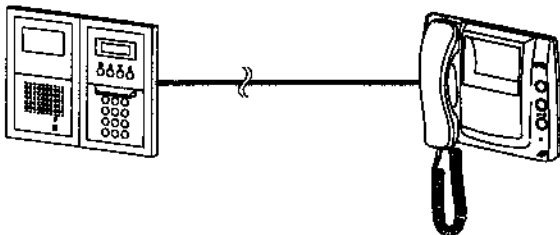

**B** P.16 ~ 21

**C** P.22 ~ 23

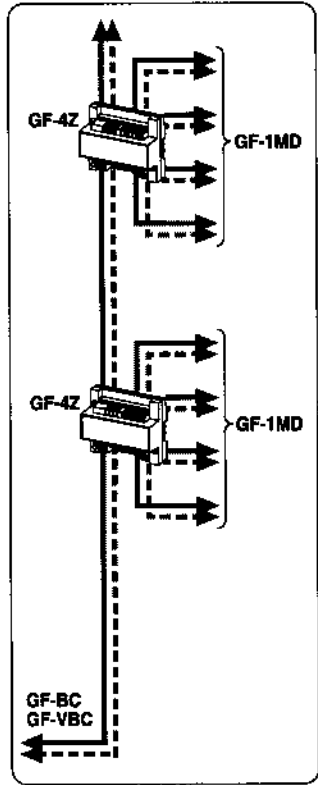
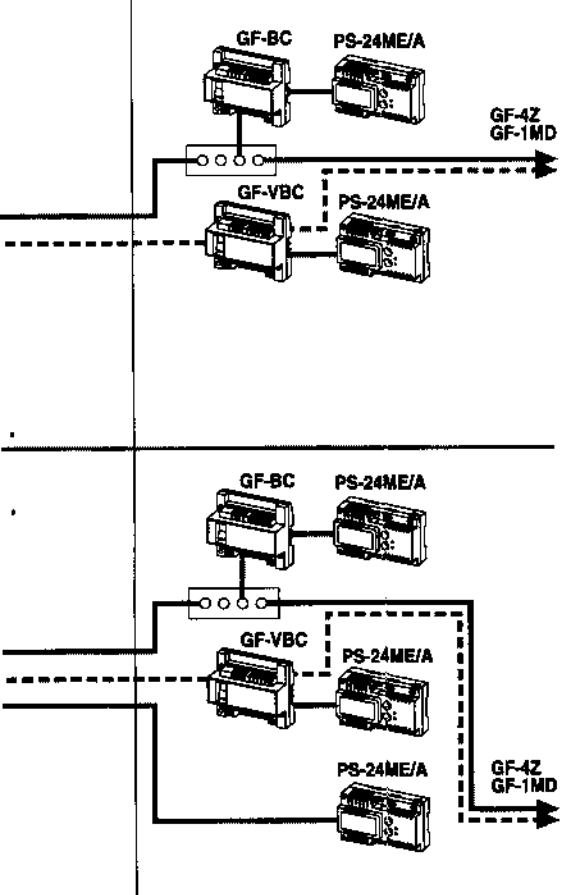
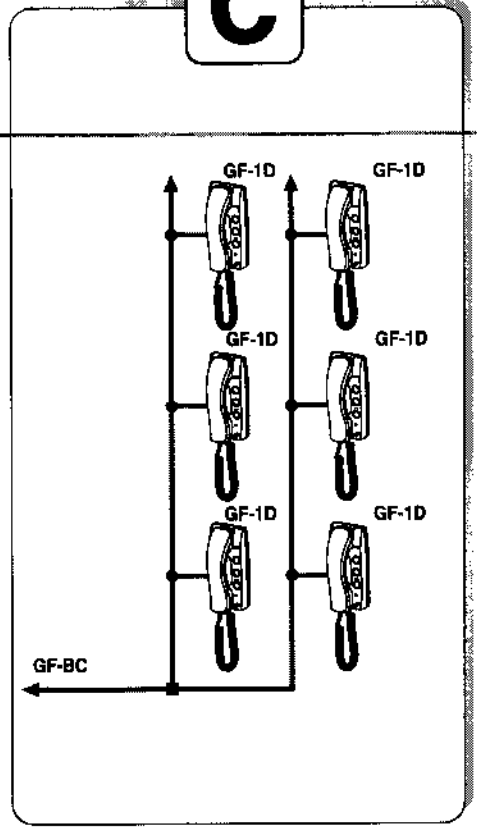
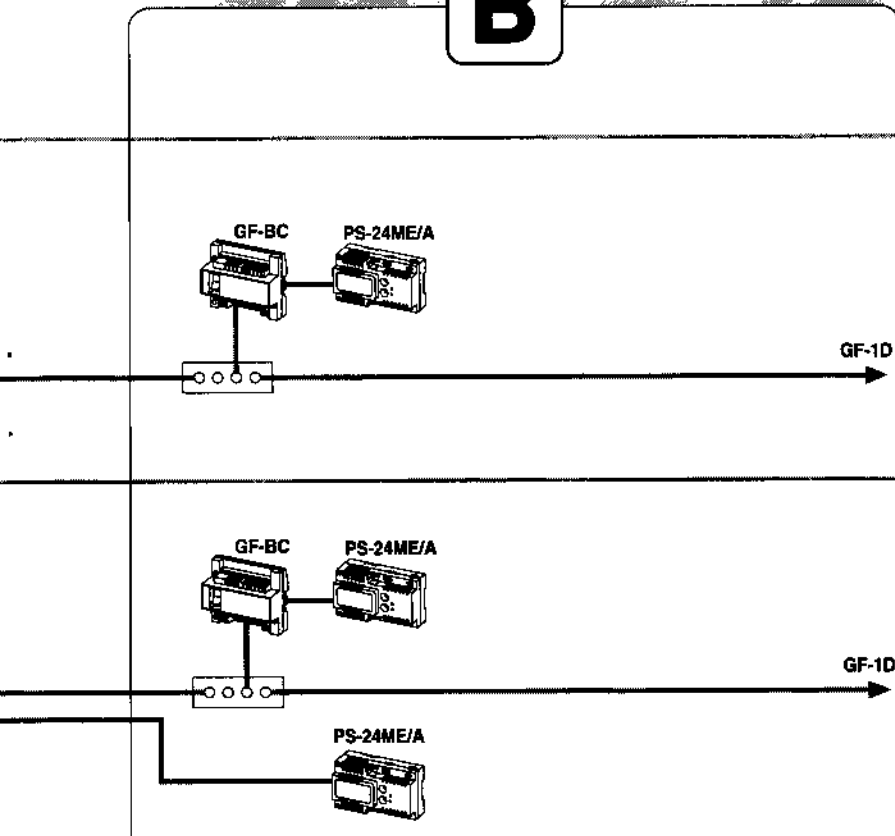

**D** P.24 ~ 25

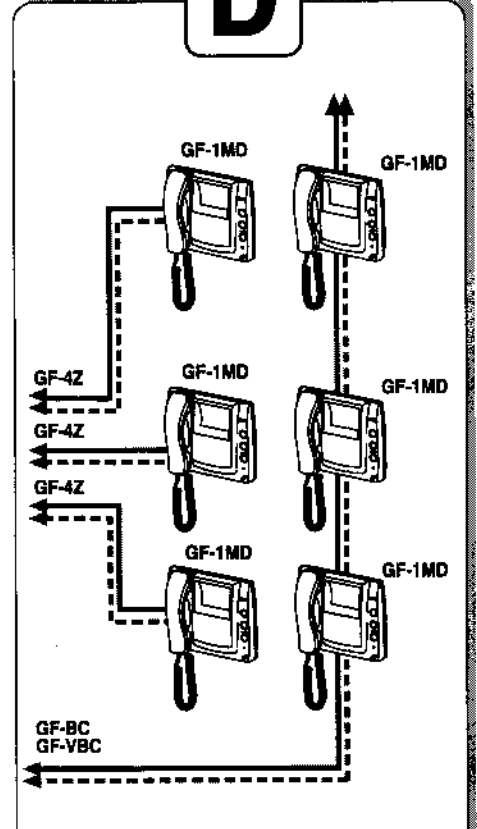

A  
B  
C  
D

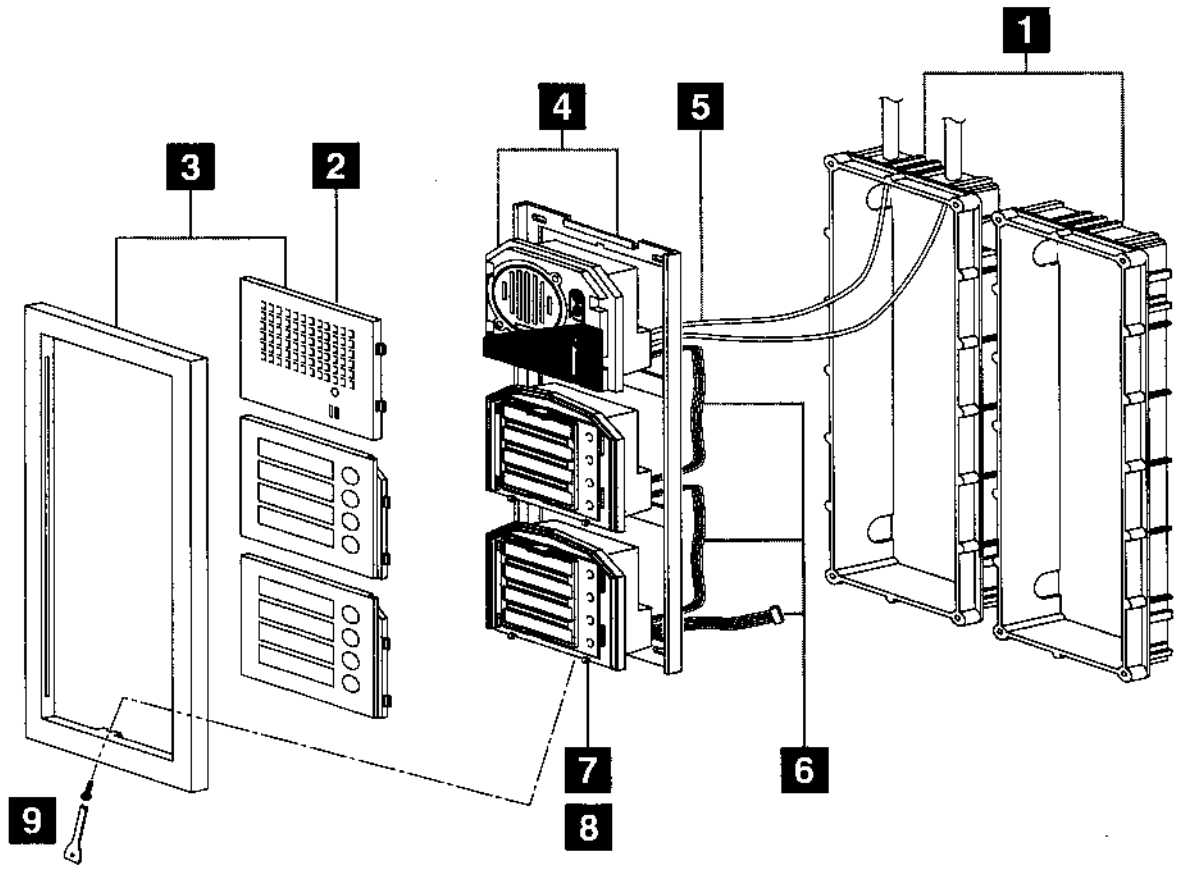

### MOUNTING ENTRANCE STATION

- 1 Mount back box in wall with not more than 15mm in recess.
- 2 Configure modules.
- 3 Assemble Panels of Audio & Call SW. Modules into front frame from the back.
- 4 Attach the modules to mounting bracket to click.
- 5 Connect the wires to Modules.
- 6 Interconnect the Modules with plug-in connectors.
- 7 Program for linking a Call button with a residential station.
- 8 Make necessary adjustments, such as camera angle, fill in directories, etc.
- 9 Special driver (supplied w/GF-BC) Mount front frame to the bracket, tightening a screw at bottom.

### MONTAGE DE LA PLATINE DE RUE

- 1 Encastrer le boîtier arrière sachant que la partie supérieure du boîtier d'encastrement ne doit pas être à plus de 15 mm de la surface du mur.
- 2 Configurer les modules.
- 3 Monter les différentes façades par l'arrière sur le module d'encadrement.
- 4 Fixer les différents modules sur le support de montage métallique en s'assurant qu'un dé clic se fait entendre.
- 5 Connecter les câbles au bornier prévu à cet effet sur le module micro H.P.
- 6 Relier les différents modules entre eux à l'aide du connecteur fourni sur chacun d'eux.
- 7 Programmation des différents boutons d'appel à leur combiné respectif.
- 8 Effectuer tous les réglages nécessaires : angle de la caméra, remplissage des répertoires de nom, etc.....
- 9 Clef antivandale (fournie avec la centrale GF-BC). Monter le module d'encastrement sur son support en le fixant à l'aide de la vis antivandale située sur sa partie inférieure.

### MONTAGE DER TÜRSTELLE

- 1 Unterputzkasten in die Wand setzen, nicht mehr als 15 mm versenken. (siehe S. 7)
- 2 Notwendige Einstellungen am Sprechmodul GF-DA vornehmen. (siehe S. 13)
- 3 Frontplatten von hinten in den Modulrahmen einsetzen & einrasten. (siehe S. 9)
- 4 Module von vorne in den Zwischenrahmen einsetzen & einrasten. (siehe S. 9)
- 5 Module untereinander mit BUS-Kabel verbinden. (siehe S. 12)
- 6 Abgehende Kabel an Modulen anschließen. (S. 10/11) Danach Zwischenrahmen mit den Modulen auf u.P.-Kasten schrauben. (siehe S. 13)
- 7 Anlagenprogrammierung (Zuordnung der Klingelstufen auf die Wohnungstellen) vornehmen (Nach Fertigstellung der kompletten Installation) (ab S. 26)
- 8 Notwendige Anpassungen, wie Kameraeinstellung, Namensverzeichnis ausfüllen usw. vornehmen. (S. 14/15)
- 9 Spezialschlüssel (im GF-BC-Karton), zur Montage des Modulrahmens mit den Frontplatten auf den Zwischenrahmen. (siehe S. 15)

### MONTAJE DE LA ESTACION DE ENTRADA

- 1 Instale la carcasa posterior en la pared a una profundidad no superior a 15 mm.
- 2 Configure los módulos.
- 3 Monte los paneles de audio y botoneras en el marco frontal desde atrás.
- 4 Fije los módulos en el soporte de montaje (deberá oír un clic cuando encajen).
- 5 Conecte los cables a los módulos.
- 6 Conecte entre sí los módulos con los conectores enchufables.
- 7 Programe para asociar cada botón con una estación de apartamento.
- 8 Haga los ajustes necesarios, como la fijación del ángulo de la cámara, la colocación de los nombres en los directorios, etc.
- 9 Atornillador especial (suministrado con el GF-BC). Monte el panel frontal en el soporte, atornillando desde abajo.

### MONTEREN VAN DE BUITENPOST

- 1 Monteer de achterkast maximaal 15 mm verzonken in de muur.
- 2 Configureer de modules.
- 3 Plaats de panelen van de audio- en oproepknoppenmodules, vanaf de achterkant in het voorframe.
- 4 Klik de modules vast in de montagesteun.
- 5 Sluit de draden op de modules aan.
- 6 Sluit de modules op elkaar aan met de stekkers.
- 7 Programmeer het systeem om een oproepknop te koppelen aan een binnenpost.
- 8 Maak de nodige instellingen, bv. de camerahoek, vul de adresplaatjes in, enz.
- 9 Speciale sleutel (bij GF-BC geleverd) Monteer het voorframe op de steun door een schroef onderaan vast te draaien.

1

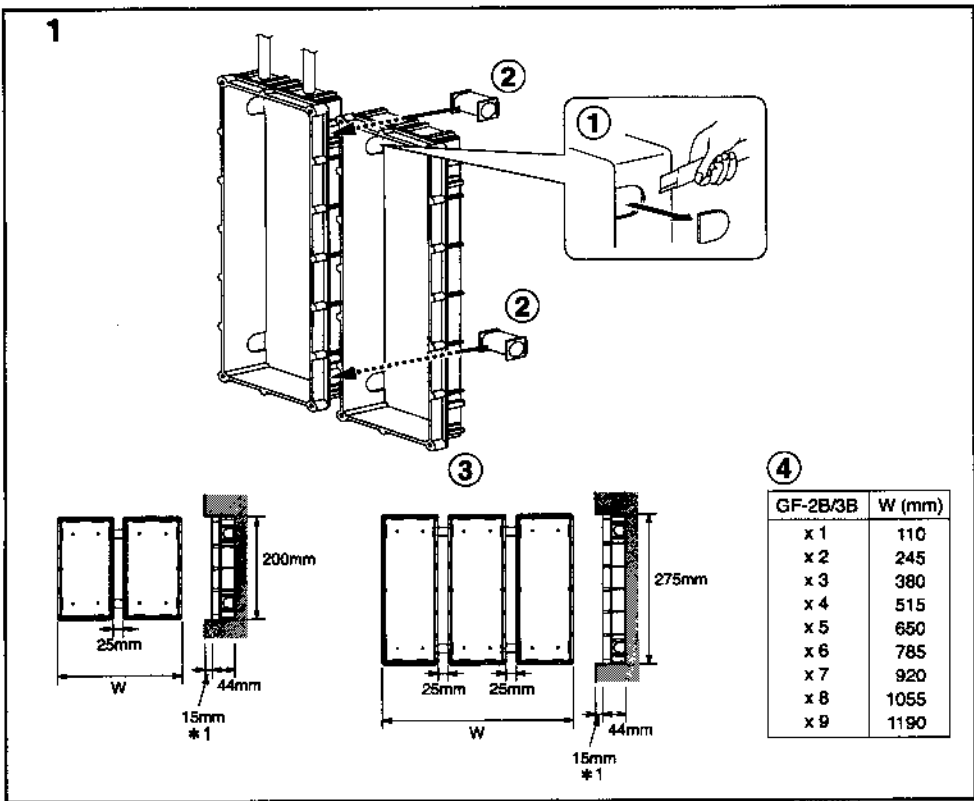

1 Back box & Option 1. Mounting back box

- ① Open cable pass holes.
- ② Assemble back boxes with joint pipes.
- ③ For best results, the back box(es) must be mounted strictly horizontally.

It is suggested to mount Camera & GF-NS modules at the height of average adults' eyelevel.  
\*1 Mount back box not more than 15mm in recess.  
④ Back box assembly dimensions.

1 Boîtier arrière et options 1. Montage du boîtier arrière

- ① Ouvrir les orifices de passage de câble.
- ② Monter les boîtiers d'encastrement entre eux à l'aide des joints de fixation livrés avec chacun d'eux.
- ③ Pour de meilleurs résultats, les boîtiers arrière doivent être montés exclusivement à l'horizontal.

Il est conseillé d'installer la caméra et le module GF-NS à hauteur des yeux d'un adulte de taille moyenne.  
\*1 La partie supérieure du boîtier d'encastrement ne doit pas être à plus de 15 mm de la surface du mur.  
④ Dimensions d'encastrement suivant le nombre de module.

1 Montage u.P.-Kasten 1. Montage u.P.-Kasten

- ① Stanzung für Kabeldurchführung entfernen.
- ② U.P.-Kästen mit Verbindungsstücken verbinden.
- ③ U.P.-Kästen in der Wand möglichst genau ausrichten.

Kamera- & Display-Module auf ca. durchschnittliche Augenhöhe für Erwachsene montieren.  
\*1 Unterputzkasten in die Wand setzen, nicht mehr als 15 mm versenken.  
④ Breite von einem oder mehreren u.P.-Kästen.

1 Caja posterior y elementos opcionales 1. Montaje de la caja posterior

- ① Quite las cubiertas de los orificios de paso de cables.
- ② Ensamble las cajas con los tubos de acoplamiento.
- ③ Para que la instalación sea óptima, el montaje de las cajas debe ser alineado en posición totalmente horizontal.

Se sugiere montar los módulos de la cámara y del GF-NS a la altura media del nivel de los ojos de un adulto.  
\*1 Instale la caja posterior a una profundidad no superior a 15 mm.  
④ Dimensiones del conjunto de cajas ensambladas.

1 Achterkast & optie 1. Monteren van de achterkast

- ① Maak de kabeldoorvoergaten open.
- ② Zet de achterkasten in elkaar met verbindingsbuisjes.
- ③ Voor een optimaal resultaat mag (mogen) de achterkast(en) uitsluitend naast elkaar worden gemonteerd.

Het is aan te raden de camera- en GF-NS-modules te monteren op de gemiddelde ooghoogte van een volwassene.  
\*1 De achterkast mag niet meer dan 15 mm verzonken worden gemonteerd.  
④ Montageafmetingen voor de achterkast.

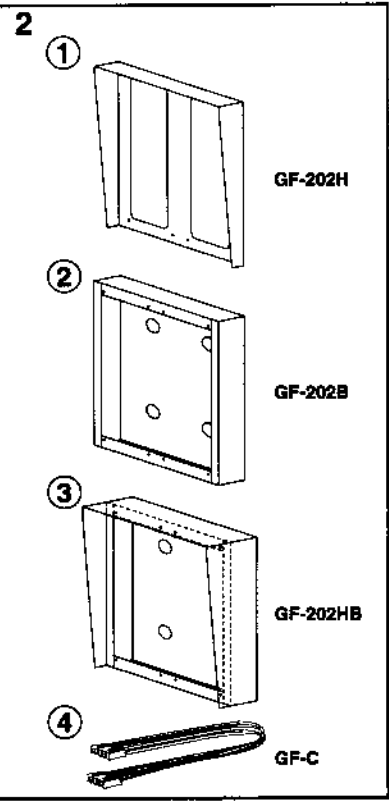

2. OPTION
- ① Rain hood for flush-mounting
  - ② Surface mount box
  - ③ Hooded surface mount box, each for 2- & 3-module panel in 1/2/3 rows
  - ④ 80cm connecting wire

2. OPTIONS
- ① Visière anti-pluie pour montage encastré
  - ② Boîtier saillie
  - ③ Boîtier saillie avec visière
  - ④ Câble de 80 cm pour application spéciale

2. OPTIONAL
- ① Regendach für Unterputz-Einbau
  - ② Aufputzkasten
  - ③ Aufputzkasten mit Regendach für 2er- & 3er-Modulrahmen, 1/2/3 reihig.
  - ④ 80 cm BUS-Verbindungskabel

2. ELEMENTOS OPCIONALES
- ① Visera protectora de lluvia para montaje empotrado
  - ② Caja de montaje superficial
  - ③ Caja de montaje superficial con visera, para panel de 2 y 3 módulos en 1/2/3 filas
  - ④ Cable de conexión de 80 cm

2. OPTIE
- ① Regenkap voor inbouwmontage
  - ② Kast voor opbouwmontage
  - ③ Kast voor opbouwmontage met regenkap, elk voor een paneel met 2 & 3 modules in 1/2/3 rijen
  - ④ Aansluitdraad van 80 cm

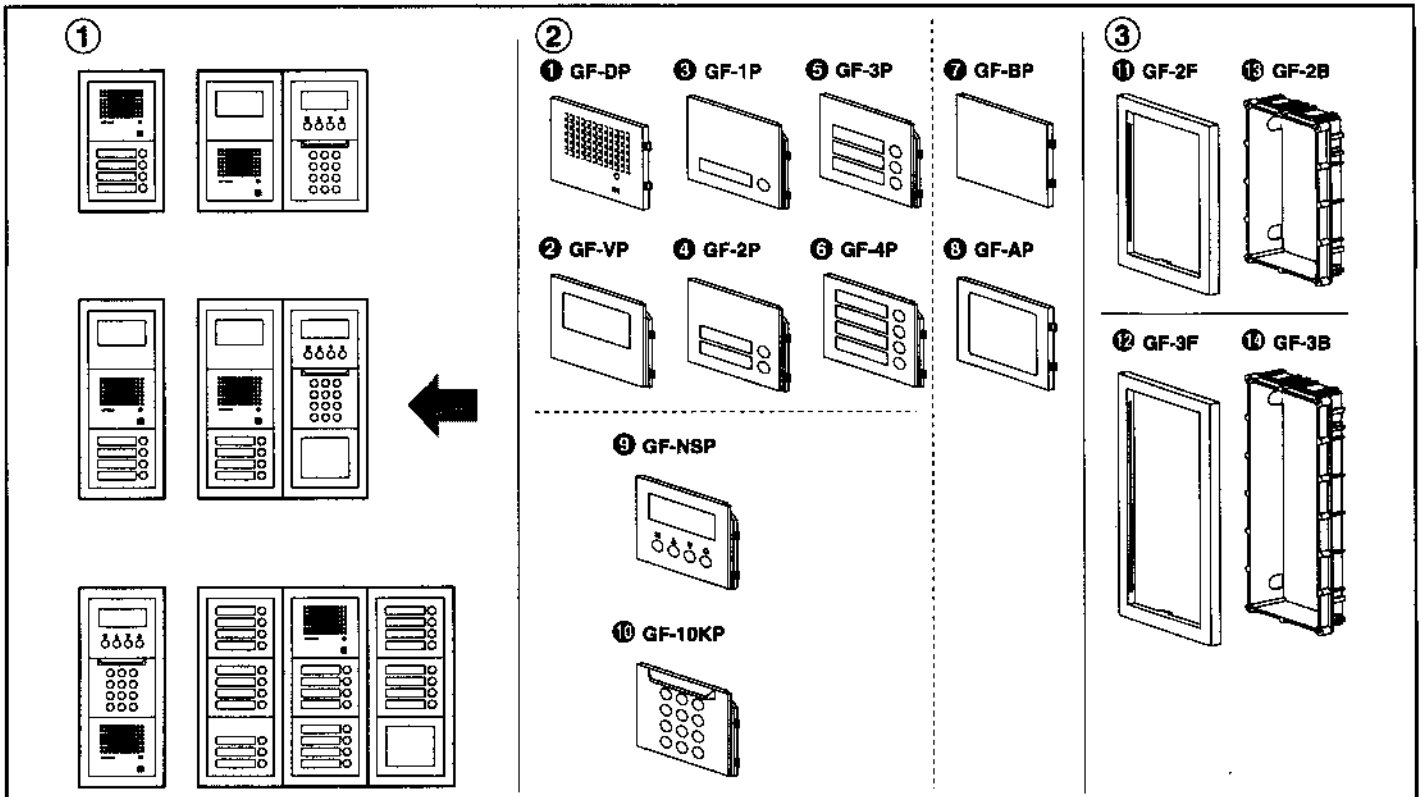

ENGLISH

### 2 Configure Module Panels

#### 1 Combination Examples

### 2 Panels available

- 1 GF-DP Audio module panel
- 2 GF-VP Camera module panel
- 3 GF-1P 1-call button panel
- 4 GF-2P 2-call button panel
- 5 GF-3P 3-call button panel

- 6 GF-4P 4-call button panel
- 7 GF-BP Blank panel
- 8 GF-AP Address panel
- 9 GF-NSP Name scroll module panel
- 10 GF-10KP Digital keypad module panel

### 3 Frames & Back boxes

- 11 GF-2F 2-module Front frame
- 12 GF-3F 3-module Front frame
- 13 GF-2B 2-module Back box
- 14 GF-3B 3-module Back box

FRANCAIS

### 2 Configuration des modules

#### 1 Exemples de combinaison

### 2 Façades disponibles

- 1 GF-DP Façade pour GFDA/A
- 2 GF-VP Façade pour GFVA
- 3 GF-1P Façade 1 bouton appel
- 4 GF-2P Façade 2 boutons appel
- 5 GF-3P Façade 3 boutons appel

- 6 GF-4P Façade 4 boutons appel
- 7 GF-BP Façade vierge
- 8 GF-AP Façade pour GFAD
- 9 GF-NSP Façade pour GFNS
- 10 GF-10KP Façade pour GF10K

### 3 Boîtier d'encadrement et d'encastrement

- 11 GF-2F Encadrement pour 2 modules
- 12 GF-3F Encadrement pour 3 modules
- 13 GF-2B Boîtier d'encastrement pour 2 modules
- 14 GF-3B Boîtier d'encastrement pour 3 modules

DEUTSCH

### 2 Frontplatten & Rahmen

#### 1 Kombinationsbeispiele

### 2 Erhältliche Frontplatten

- 1 GF-DP Frontplatte für Sprechmodul
- 2 GF-VP Frontplatte für Kameramodul
- 3 GF-1P Tastenplatte 1-Ruftaste
- 4 GF-2P Tastenplatte 2-Ruftasten
- 5 GF-3P Tastenplatte 3-Ruftasten

- 6 GF-4P Tastenplatte 4-Ruftasten
- 7 GF-BP Leermoduleplatte
- 8 GF-AP Frontplatte für Infomodul
- 9 GF-NSP Frontplatte für Displaymodul
- 10 GF-10KP Frontplatte für Codeschlossmodul

### 3 Rahmen & u.P.-Kästen

- 11 GF-2F 2er-Modulrahmen
- 12 GF-3F 3er Modulrahmen
- 13 GF-2B 2er-u.P.-Kasten
- 14 GF-3B 3er-u.P.-Kasten

ESPAÑOL

### 2 Configuración de los paneles de los módulos

#### 1 Ejemplos de combinaciones

### 2 Paneles disponibles

- 1 GF-DP Panel para módulo de audio
- 2 GF-VP Panel para módulo de cámara
- 3 GF-1P Panel de 1 botón para módulo botonera
- 4 GF-2P Panel de 2 botones para módulo botonera
- 5 GF-3P Panel de 3 botones para módulo botonera

- 6 GF-4P Panel de 4 botones para módulo botonera
- 7 GF-BP Panel en blanco
- 8 GF-AP Panel de direcciones
- 9 GF-NSP Panel de módulo de nombres (visualización por desplazamiento)
- 10 GF-10KP Panel de módulo de teclado digital

### 3 Marcos y cajas posteriores

- 11 GF-2F Marco frontal para 2 módulos
- 12 GF-3F Marco frontal para 3 módulos
- 13 GF-2B Caja posterior para 2 módulos
- 14 GF-3B Caja posterior para 3 módulos

NEDERLANDS

### 2 Configuratie van de modulepanelen

#### 1 Voorbeelden van combinaties

### 2 Beschikbare panelen

- 1 GF-DP Audiomodulepaneel
- 2 GF-VP Camera modulepaneel
- 3 GF-1P Paneel met 1 oproepknop
- 4 GF-2P Paneel met 2 oproepknoppen
- 5 GF-3P Paneel met 3 oproepknoppen

- 6 GF-4P Paneel met 4 oproepknoppen
- 7 GF-BP Leeg paneel
- 8 GF-AP Adrespaneel
- 9 GF-NSP Paneel voor LCD-module
- 10 GF-10KP Paneel voor digitale klaviermodule

### 3 Frames & achterkasten

- 11 GF-2F Voorframe voor 2 modules
- 12 GF-3F Voorframe voor 3 modules
- 13 GF-2B Inbouwdoos voor 2 modules
- 14 GF-3B Inbouwdoos voor 3 modules



3

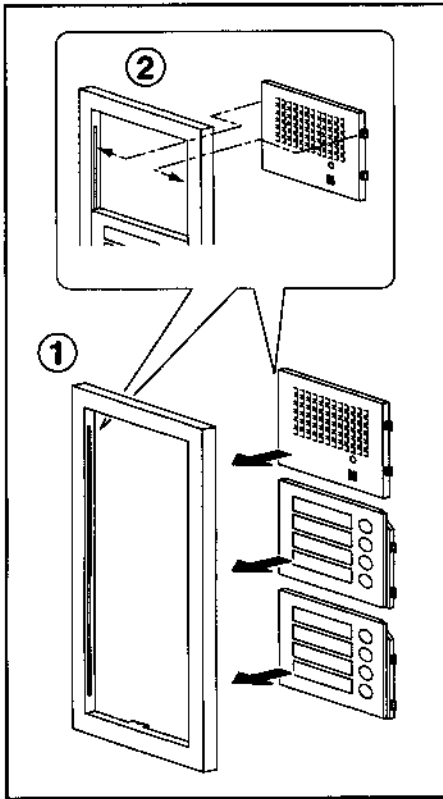

- 3 Attach each module panel to front frame.**
- ① Attach the panel from back.
  - ② Put the holder into the slot on both sides and slide down.

- 3 Fixer les différentes façades au module d'encadrement**
- ① Fixer les façades par l'arrière.
  - ② Les pattes de fixation des façades doivent s'insérer dans les rainures situées des 2 côtés du module d'encadrement.

- 3 Einsetzen der Frontplatten in den Modulrahmen.**
- ① Frontplatten von hinten in den Modulrahmen einsetzen.
  - ② Frontplatten mit den Seitenbefestigungen im Rahmen einrasten.

- 3 Fijación de los paneles al marco frontal**
- ① Fije el panel desde atrás.
  - ② Coloque las pestañas introduciéndolas en las ranuras laterales y deslizando hacia abajo.

- 3 Maak elk modulepaneel aan het voorframe vast.**
- ① Bevestig het paneel vanaf de achterkant.
  - ② Plaats de houder aan beide zijden in de gleuf en schuif hem omlaag.

4

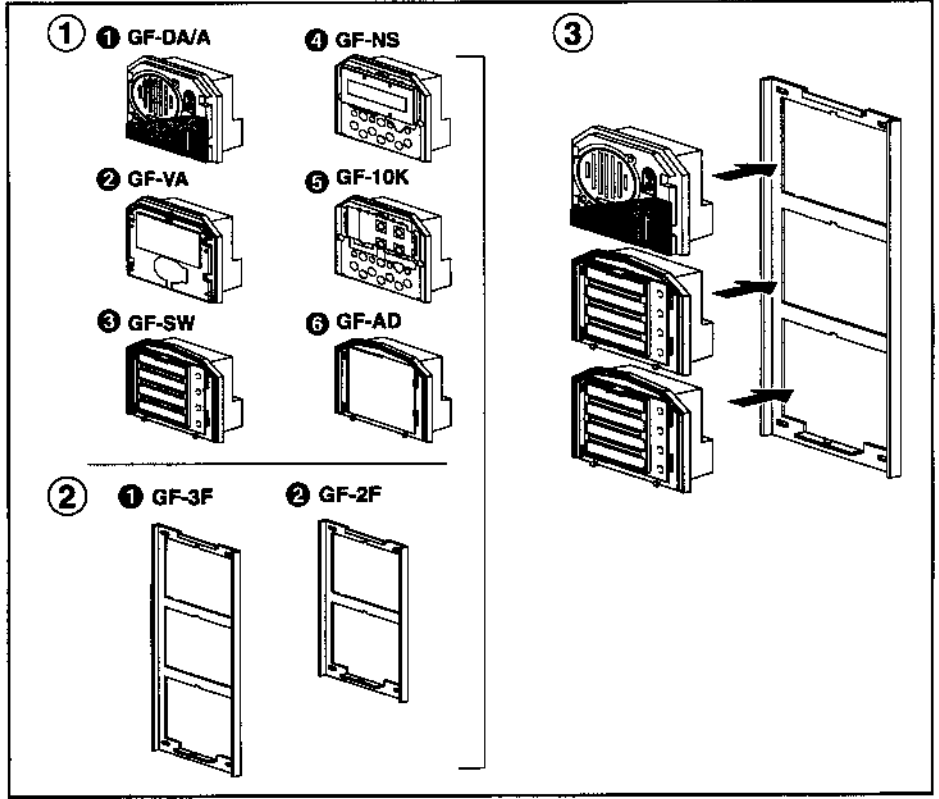

- 4 Attach each module on the mounting bracket.**
- ① Modules available GF-DA is not compatible with GF-DA/A.**
- |                             |                                     |
|-----------------------------|-------------------------------------|
| ① GF-DA/A, Audio module     | ④ GF-NS, Digital name scroll module |
| ② GF-VA, Camera module      | ⑤ GF-10K, Digital keypad module     |
| ③ GF-SW, Call switch module | ⑥ GF-AD, Address module             |

- ② Mounting brackets for 2-and 3-module front frames.
- ③ Attach the module on the mounting bracket to click.

- 4 Fixer chaque module sur le support de montage**
- ① Modules disponibles Le module GF-DA n'est pas compatible avec le module GF-DA/A**
- |                                   |                                     |
|-----------------------------------|-------------------------------------|
| ① GF-DA/A, module audio           | ④ GF-NS, module à défilement de nom |
| ② GF-VA, module caméra            | ⑤ GF-10K, module clavier            |
| ③ GF-SW, module 4 boutons d'appel | ⑥ GF-AD, module adresse             |

- ② Supports de montage pour cadres à 2 et 3 modules.
- ③ Fixer les différents modules sur le support de montage en s'assurant qu'un déclic se fait entendre.

- 4 Module in Zwischenrahmen einsetzen.**
- ① Erhältliche Module (GF-DA ist nicht mit GF-DA/A kompatibel.)**
- |                        |                            |
|------------------------|----------------------------|
| ① GF-DA/A, Sprechmodul | ④ GF-NS, Displaymodul      |
| ② GF-VA, Kameramodul   | ⑤ GF-10K, Codeschlossmodul |
| ③ GF-SW, Tasten-Modul  | ⑥ GF-AD, Infomodul         |

- ② Zwischenrahmen von 2er und 3er Modulrahmen.
- ③ Module von vorne in Zwischenrahmen einsetzen & einrasten.

- 4 Fijación de los módulos en el soporte de montaje**
- ① Módulos disponibles EL GF-DA no es compatible con el GF-DA/A.**
- |                            |   |
|----------------------------|---|
| ① GF-DA/A, Módulo de audio | ④ GF-NS, Módulo de nombres (visualización por desplazamiento) |
| ② GF-VA, Módulo de cámara  | ⑤ GF-10K, Módulo de teclado digital                           |
| ③ GF-SW, Módulo botonera   | ⑥ GF-AD, Módulo de direcciones                                |

- ② Soportas de montaje para marcos frontales de 2 y 3 módulos.
- ③ Fije el módulo en el soporte de montaje (deberá oír un clic cuando encaje).

- 4 Bevestig elke module op de montagesteun.**
- ① Beschikbare modules GF-DA kan niet worden gebruikt in combinatie met GF-DA/A.**
- |                           |                                  |
|---------------------------|----------------------------------|
| ① GF-DA/A, audiomodule    | ④ GF-NS, digitale LCD-module     |
| ② GF-VA, cameramodule     | ⑤ GF-10K, digitale klaviermodule |
| ③ GF-SW, oproepknopmodule | ⑥ GF-AD, adresmodule             |

- ② Montagesteunen voor voorframes voor 2 en 3 modules.
- ③ Klik de module vast op de montagesteun.

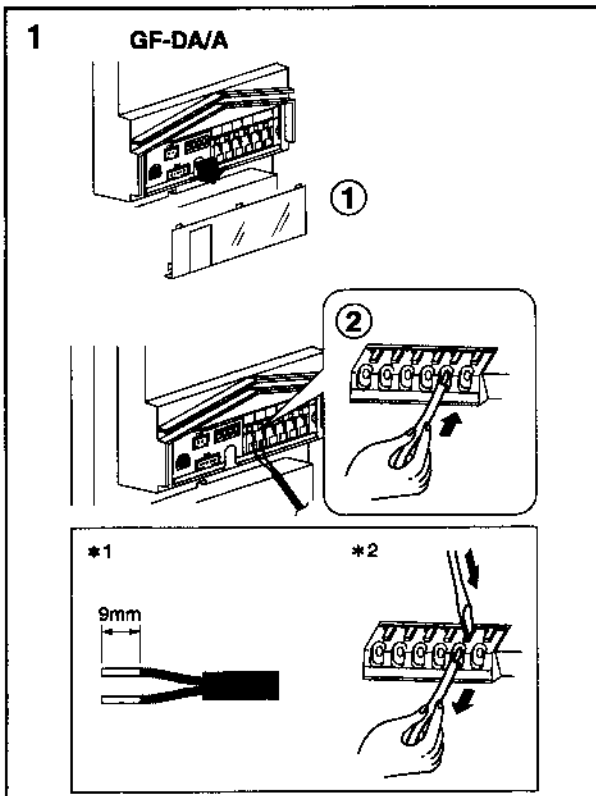

### 5 1. Connect wires for audio

- ① Pull off the cover and away.
  - ② Put the wire into slot until locked.
- \*1. Strip wire end by 9mm.  
\*2. Unlock the button to pull off wire.

### 5 1. Connexion des câbles au module audio

- ① Retirer la couvercle cache-bornier.
  - ② Introduire le câble à l'endroit désiré sur le bornier.
- \*1. Dénuder l'extrémité du câble sur 9 mm.  
\*2. Appuyer à l'aide d'un tournevis sur le bouton de fermeture du bornier et introduire le câble. Pour retirer le câble, appuyer à nouveau sur le bouton de fermeture.

### 5 1. Anschluss Sprechmodul GF-DA(/A)

- ① Abdeckung vorübergehend entfernen.
  - ② Kabel in die Öffnung stecken bis es fest sitzt.
- \*1. Kabel 9 mm abisolieren.  
\*2. Taste drücken, um das Kabel herauszuziehen.

### 5 1. Conexión de los cables del sistema de audio

- ① Saque la cubierta y déjela a un lado.
  - ② Introduzca el cable en la ranura hasta que quede insertado.
- \*1. Pele unos 9 mm del extremo del cable.  
\*2. Suelte el botón para sacar el cable.

### 5 1. Aansluiten van de audiodraden

- ① Verwijder het afdekplaatje.
  - ② Zet de draad in de gleuf vast.
- \*1. Verwijder 9 mm isolatie van de draad.  
\*2. Ontgrendel de knop om de draad weg te trekken.

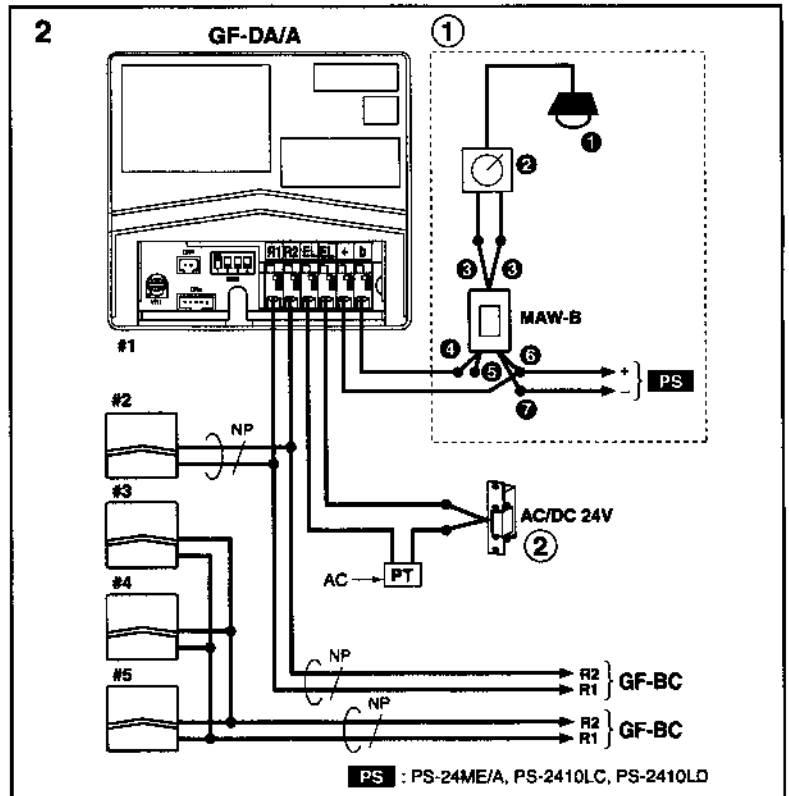

### 2. Connect GF-DA/A NP: Non-polarized OPTION: ① External light

- ① Light
- ② Light on timer
- ③ Orange wire (x2)
- ④ White wire
- ⑤ Blue wire (unused)
- ⑥ Red (+) wire
- ⑦ Black (-) wire
- ① & ②: Locally available

- ② Door release  
Powered by an AC transformer.  
Rated AC/DC 24V, less than 4A  
(resistance load)

### 2. Branchement du module GF-DA/A NP: non polarisé

- OPTION: ① Éclairage extérieur
- ① Eclairage
  - ② Minuterie de l'éclairage
  - ③ 2 fils orange
  - ④ Fil blanc
  - ⑤ Fil bleu (inutilisé)
  - ⑥ Fil rouge (+)
  - ⑦ Fil noir (-)
  - ① et ②: A fournir séparément

- ② Commande d'ouverture  
Prévoir un transformateur correspondant à la gâche utilisée

### 2. GF-DA(/A) anschließen NP: nicht polarisiert

- OPTION: ① Außenlicht
- ① Beleuchtung
  - ② Lichttimer
  - ③ Kabel orange (x2)
  - ④ Kabel weiß
  - ⑤ Kabel blau (frei / unbenutzt)
  - ⑥ Kabel rot (+)
  - ⑦ Kabel schwarz (-)
  - ① & ②: Bauseits stellen

- ② Türöffner  
bauseits stellen, max. AC/DC 24 V, < 4 A  
PT = Türöffnerversorgung

### 2. Conecte el GF-DA/A NP: no polarizados

- OPCIONAL: ① Luz externa
- ① Luz
  - ② Temporizador de luz
  - ③ Cable naranja (x2)
  - ④ Cable blanco
  - ⑤ Cable azul (no utilizado)
  - ⑥ Cable rojo (+)
  - ⑦ Cable negro (-)
  - ① y ②: Disponga de ellos localmente.

- ② Apertura de puerta  
Alimentada por un transformador de CA. Corriente nominal de 24 V de CA/CC, menos de 4 A (carga de resistencia)

### 2. Aansluiten van GF-DA/A NP: niet gepolariseerd

- OPTIE: ① Buitenverlichting
- ① Verlichting
  - ② Verlichtingstimer
  - ③ Oranje draad (x2)
  - ④ Witte draad
  - ⑤ Blauwe draad (niet gebruikt)
  - ⑥ Rode (+) draad
  - ⑦ Zwarte (-) draad
  - ① & ②: Plaatselijk beschikbaar

- ② Deurontgrendeling  
Van stroom voorzien door een wisselstroomtransformator. Nominale wisselspanning/geelkspanning van 24 V, minder dan 4 A (resistieve belasting)

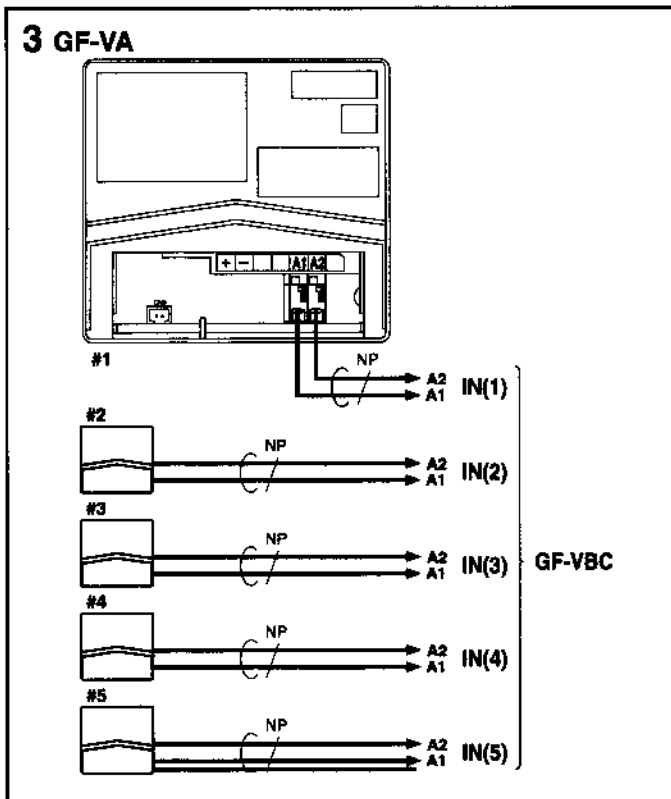

**3. Connect GF-VA**  
Connect GF-VA with GF-VBC.

**3. Brancher le GF-VA**  
Brancher le GF-VA au GF-VBC.

**3. Anschluss Kameramodul GF-VA**  
GF-VA mit 2 Adern mit GF-VBC verbinden.

**3. Conexión del GF-VA**  
Conecte el GF-VA con el GF-VBC.

**3. Aansluiten van GF-VA**  
Sluit GF-VA op GF-VBC aan.

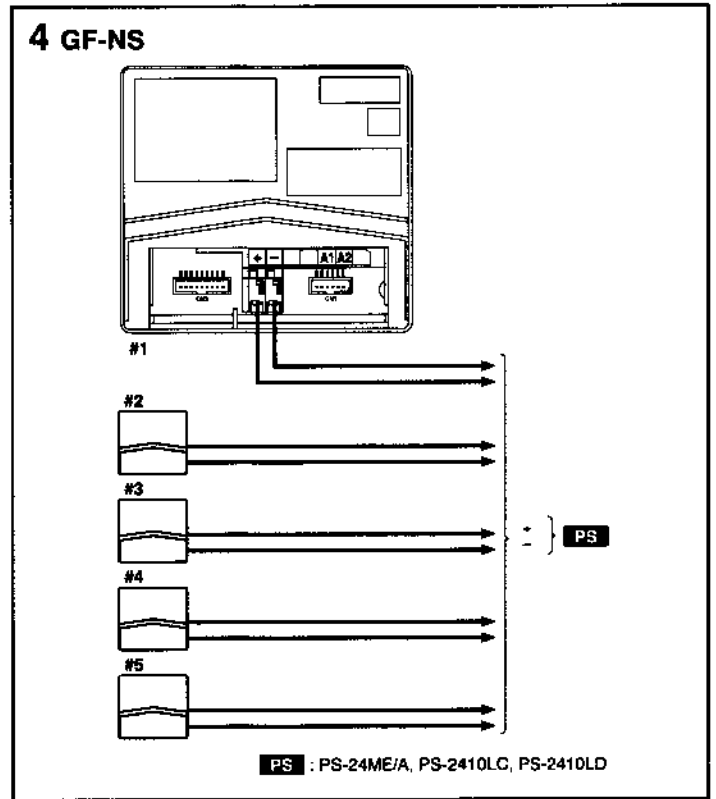

**4. Connect GF-NS**  
Connect GF-NS with Power supply.

**4. Brancher le GF-NS**  
Brancher le GF-NS à la source d'alimentation.

**4. Anschluss Displaymodul GF-NS**  
GF-NS an sep. PS-24ME Netzgerät anschließen.

**4. Conexión del GF-NS**  
Conecte el GF-NS a la fuente de alimentación.

**4. Aansluiten van GF-NS**  
Sluit GF-NS op de voedingsbron aan.

A  
B  
C  
D

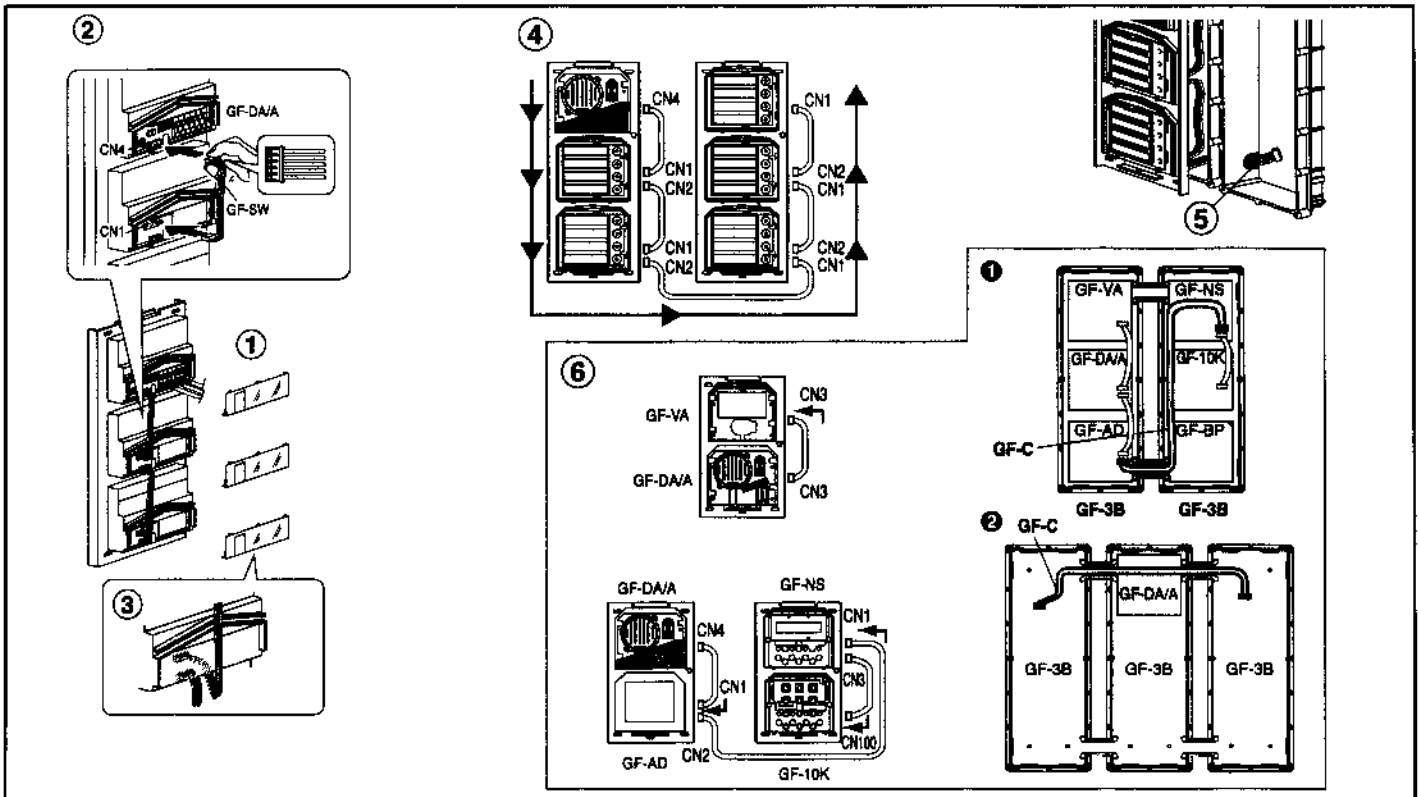

### 6 Interconnect Modules

- ① Remove the terminal cover.
- ② Plug the supplied connector into the socket, from Audio module to next modules.
- ③ Always run the wire under the plastic cover for drainage.

④ Plug the wires into connectors between the Modules.

⑤ Pass the connecting wire through joint pipe (pre-opened), and plug to CN1 of Call SW. of next row.

### ⑥ Examples

- ① Use GF-C's to connect up to Name scroll module.
- ② When locating Audio module in the middle row of panels, pass GF-C through joint pipes in advance.

### 6 Interconnection des modules

- ① Enlever le cache-borne.
- ② Relier les différents modules à l'aide du connecteur fourni avec chacun d'eux.
- ③ Toujours positionner les câbles par-dessous le cache plastique pour le drainage de l'eau.

④ Brancher les différents modules entre eux.

⑤ Faire passer le câble de connexion par le joint de fixation (ouvert au préalable) et le brancher au connecteur CN1 du module d'appel suivant.

### ⑥ Exemples

- ① Utilisation du câble spécial 80 cm pour certaines applications particulières avec le module de nom par exemple.
- ② Si le module audio GFDA/A est positionné au milieu d'une configuration, faire passer à l'avance le câble spécial de 80 cm par les joints de fixation.

### 6 Module miteinander verbinden.

- ① Anschluss-Abdeckung abnehmen.
- ② Am Sprechmodul beginnend, mit den mitgelieferten BUS-Kabeln, die Module miteinander verbinden.
- ③ Kabelausgang immer unten an der Anschlussabdeckung!

④ Von Modul zu Modul mit den BUS-Kabeln alle Module miteinander verbinden.

⑤ Das Verbindungskabel zum nächsten Rahmen, durch das Verbindungsstück führen, auf CN1 des unteren Moduls.

### ⑥ Beispiele

- ① 80cm BUS-Kabel GF-C verwenden, um Displaymodul GF-NS anzuschließen.
- ② Bei Montage des Sprechmoduls GF-DA im mittleren Rahmen, im voraus das 80cm BUS-Kabel GF-C, durch die Verbindungsstücke führen.  
! Alle Anschlussabdeckungen wieder montieren!

### 6 Interconexión de módulos

- ① Saque la cubierta de los terminales.
- ② Inserte los conectores en los enchufes, de módulo en módulo, comenzando por el módulo de audio.
- ③ El cable debe estar siempre bajo la cubierta de plástico para drenaje.

④ Enchufe en los conectores los cables que van entre los módulos.

⑤ Pase el cable de conexión a través de los tubos de acoplamiento (previamente abiertos) y enchúfelo al terminal CN1 del módulo botonera de la siguiente fila.

### ⑥ Ejemplos

- ① Utilice el cable GF-C para conectar el módulo de visualización de nombres por desplazamiento.
- ② Si instala el módulo de audio en la fila central de paneles, pase el cable GF-C por los tubos de acoplamiento, por la parte delantera.

### 6 Onderling aansluiten van de modules

- ① Verwijder het afdekplaatje van de aansluitingen.
- ② Steek de bijgeleverde stekker in de aansluiting, vanaf de audiomodule naar de volgende modules.
- ③ Leid de draad steeds onder de plastic afdekplaat voor de afvoer van water.

④ Steek de draden in de stekkers tussen de modules.

⑤ Leid de aansluitdraad door het verbindingsbuisje (vooraf opengemaakt) en sluit hem aan op CN1 van de oproepknopmodule van de volgende rij.

### ⑥ Voorbeelden

- ① Gebruik GF-C's voor aansluiting op de LCD-module.
- ② Wanneer u de audiomodule in de middelste rij van de panelen plaatst, dient u vooraf GF-C door de verbindingsbuisjes te leiden.

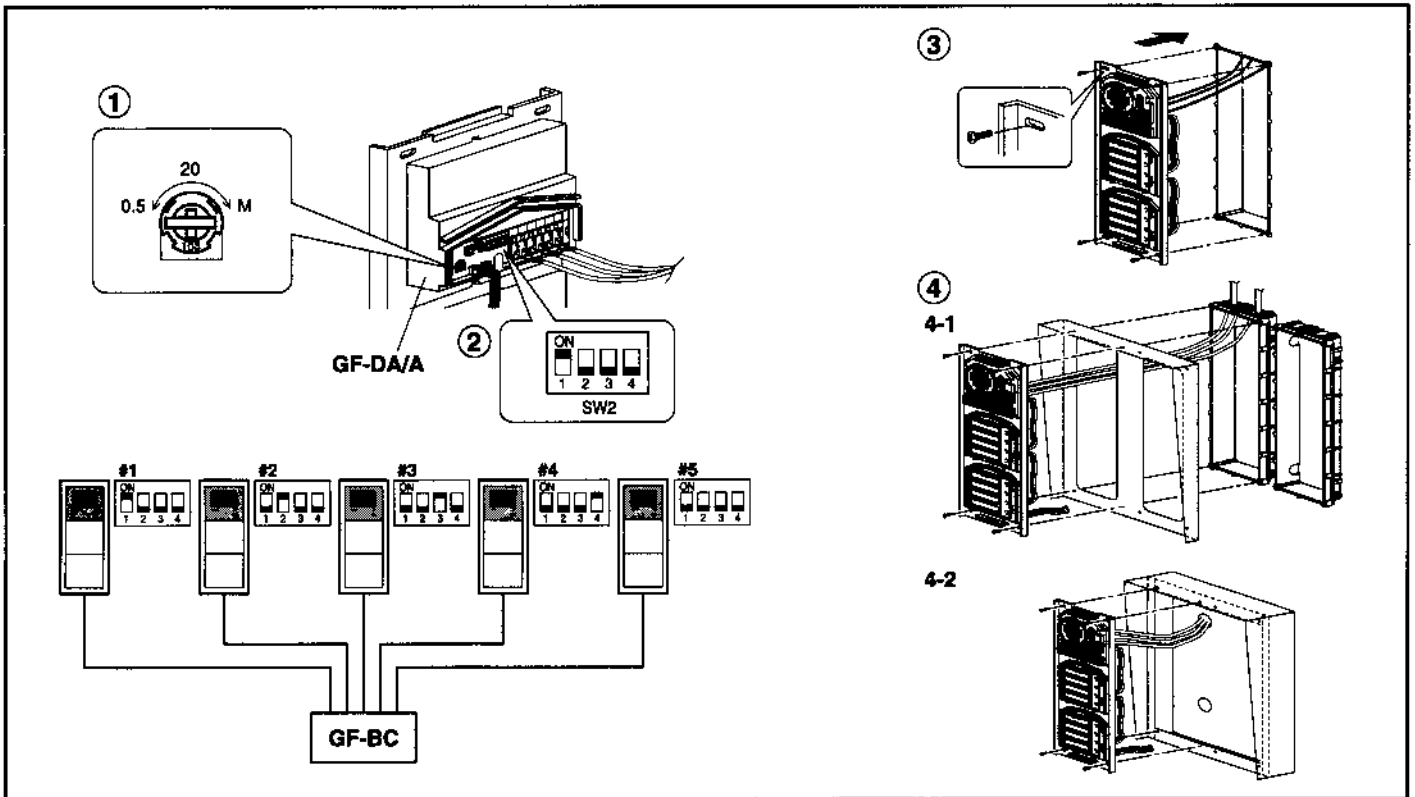

### 7 Set up GF-DA/A & Mounting

- ① Door release 0.5~20 sec duration; Turn control counterclockwise.  
"M"; Turn control clockwise completely.  
(Shipped in MOMENTARY position.)
- ② Entrance station # Up to 5 Entrance stations. Locate DIP sw. (SW2) per Entrance #.

③ Attach the mounting bracket on back box temporarily.

- ④ **OPTIONS**  
4-1. with Rain hood (GF-H)  
4-2. with Hooded surface mount box (GF-HB)

### 7 Programmation et montage du GFDA/A

- ① Temporisation du contact sec de commande d'ouverture Durée de 0.5 à 20 s : tourner le potentiomètre dans le sens inverse des aiguilles d'une montre.  
M : Mode impulsional tourner le potentiomètre jusqu'en butée dans le sens des aiguilles d'une montre (système livré en mode impulsional.)
- ② Switches de programmation Maximum 5 platines de rue. Positionner les switches 1 à 4 de chaque module micro HP GFDA/A comme représenté ci-dessus.

③ Fixer temporairement le support de montage au boîtier arrière.

- ④ **OPTIONS**  
4-1. Avec visière anti-pluie  
4-2. Avec boîtier sailli

### 7 Einstellungen am Sprechmodul GF-DA(A) vornehmen & Montage

- ① Türöffner Auslösedauer 0,5 - 20 Sek., Poti zwischen Links- & Mittelstellung.  
"M" = Auslösung auf Tastendruck; Poti zwischen Mittel- & Rechtsstellung.  
(ab Werk auf "M" eingestellt.)
- ② Bis zu 5 Türstellen möglich. Einstellung der Türstellennummer mit SW2 (wenn mehr als eine Türstelle).

③ Zwischenrahmen mit Modulen montieren (siehe auch S. 15)

- ④ **OPTIONEN**  
4-1. mit Regendach (GF-H)  
4-2. mit a..P.-Kasten mit Regendach (GF-HB)

### 7 Configuración y montaje del GF-DA/A

- ① Apertura de puerta 0,5~20 seg. de duración: gire el mando de control en el sentido contrario al de las agujas del reloj.  
"M": gire el mando de control en el sentido de las agujas del reloj hasta el máximo.  
(la posición por defecto inicial es la MOMENTÁNEA).  
Hasta 5 estaciones de entrada. Asigne el N° de estación de entrada con el interruptor DIP (SW2).
- ② N° de la estación de entrada

③ Fije temporalmente el soporte de montaje en la caja posterior.

- ④ **ELEMENTOS OPCIONALES:**  
4-1. con visera protectora de lluvia (GF-H)  
4-2. con caja de montaje superficial y visera (GF-HB)

### 7 Instellen en monteren van GF-DA/A

- ① Daurontgrendeling duur van 0,5~20 sec.; draai de regelaar tegen de wijzers van de klok in.  
"M"; draai de regelaar volledig met de wijzers van de klok mee.  
(De stand KORTSTONDIG is de fabrieksinstelling.)  
Maximaal 5 buitenposten. Stel in met de DIP-schakelaar (SW2) per buitenpost.
- ② Aantal buitenposten

③ Maak de montagesteun voorlopig vast aan de achterkast.

- ④ **OPTIES**  
4-1. met regenkap (GF-H)  
4-2. met overkapte kast voor opbouwmontage (GF-HB)

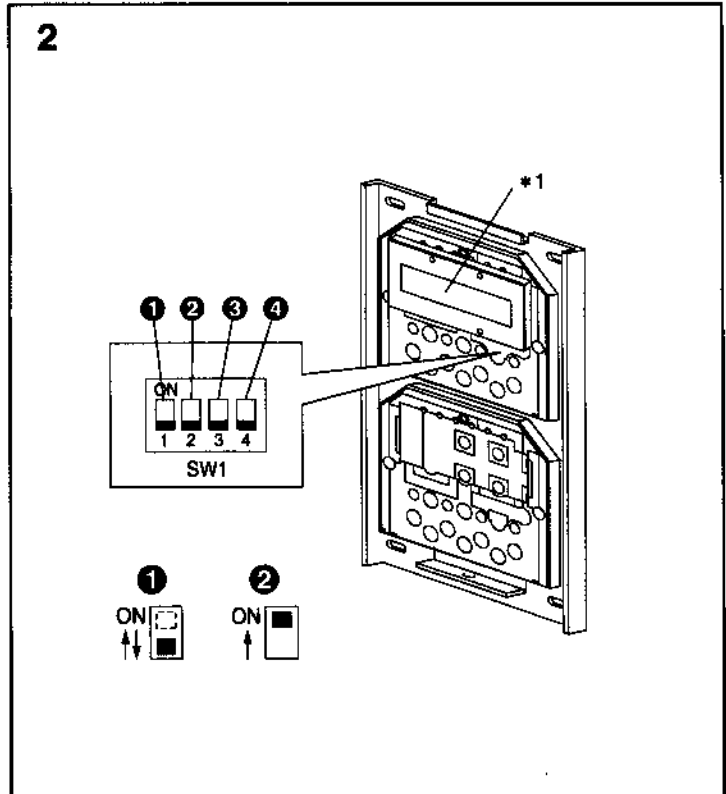
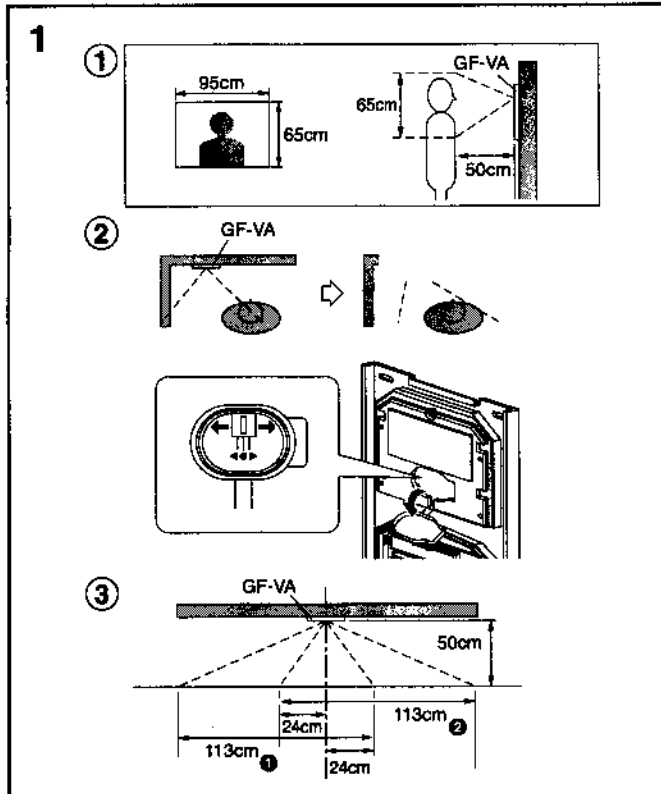

ENGLISH

### 8 PRIOR ARRANGEMENTS 1. Adjust camera angle

- ① Viewing from initial camera position
- ② Changing camera angle  
Open the rubber cap. Move the lever to desired direction.  
\* Do not forget to replace the cap.
- ③ Image view area when adjusted to the left (ⓐ) or to the right (ⓑ).

FRANÇAIS

### 8 MESURES PRÉALABLES 1. Réglage de l'angle de la caméra

- ① Positionner la caméra de façon à avoir la vision désirée
- ② Pour modifier l'angle de la caméra, enlever l'opercule en caoutchouc situé en façade et déplacer le curseur vers la gauche ou la droite de façon à modifier l'angle.  
\* ne pas oublier de remettre l'opercule en caoutchouc.
- ③ Vérification de l'angle de vue lorsque la caméra est positionnée vers la gauche ou vers la droite

DEUTSCH

### 8 NOTWENDIGE ANPASSUNGEN

#### 1. Kameraeinstellung (17° links / 17° rechts)

- ① Sicht bei Mittelstellung der Kamera (Lieferzustand).
- ② Kameraeinstellung ändern.  
Gummiabdeckung öffnen. Schieber in gewünschte Richtung bewegen.  
\* Gummiabdeckung unbedingt wieder schließen!
- ③ Kamera nach links (ⓐ) oder Kamera nach rechts (ⓑ) eingestellt.

ESPAÑOL

### 8 AJUSTES PREVIOS 1. Ajuste del ángulo de la cámara

- ① Vista desde la posición inicial de la cámara.
- ② Cambio del ángulo de la cámara  
Abra la tapa de goma. Mueva la palanca a la posición deseada.  
\* No olvide volver a colocar la tapa.
- ③ Área de visión de la imagen al ajustarla a la izquierda (ⓐ) o a la derecha (ⓑ).

NEDERLANDS

### 8 VOORBEREIDINGEN 1. Instellen van de camerahoek

- ① Kijken vanuit de oorspronkelijke camerapositie
- ② Veranderen van de camerahoek  
Open de rubberdop. Plaats de hendel in de gewenste richting.  
\* Vergeet niet de dop terug te plaatsen.
- ③ Gezichtsveld bij instelling naar links (ⓐ) of naar rechts (ⓑ).

### 2. Enter resident names Refer to the GF-NS Operation Manual. For use with GF-NS, program resident names in advance.

- ① - When you forgot your ID code  
Turn the switch 1 on for approx. 2 sec.  
→ The ID code returns to initial \*1111.
  - ② - To have Room # not displayed (when called)
- Put the switch 2 to ON position. \* 1; Peel off film
- ③ ④ Remain unused.

### 2. Entrée des noms de résidents (se reporter au manuel d'utilisation du GFNS) Pour l'utilisation avec le GFNS programmer le nom des résidents à l'avance

- ① - En cas d'oubli du code maître  
Positionner le switch 1 sur ON pendant 2 s environ  
→ Le code gardien redevient au code initial \*1111.
  - ② - Si l'on désire empêcher l'affichage du numéro d'appel (au moment de l'appel)  
Positionner le switch 2 sur ON. \* 1: Enlever le film protecteur
- Switch ③ et ④ inutilisés

### 2. Namen der Teilnehmer eingeben Siehe GF-NS Bedienungsanleitung.

Die Namen der Teilnehmer können beim GF-NS im voraus programmiert werden.

- ① - Wenn Sie Ihren ID-Code vergessen haben  
Schalter 1 für ca. 2 Sek. einschalten.  
→ Der ID-Code wird auf \*1111 zurückgesetzt.
  - ② - Um die WE-Nummer nicht anzuzeigen (wenn angerufen),  
Schalter 2 auf Position ON. \* 1; Schutzfilm entfernen
- ③ ④ Ohne Funktion

### 2. Introduzca los nombres de los residentes Consulte el manual de uso del GF-NS

Si utiliza el GF-NS, programe previamente los nombres de los residentes.

- ① - Si olvida su código ID  
Pulse el interruptor 1 durante 2 segundos aproximadamente.  
→ El código ID volverá al inicial \*1111.
  - ② - Para que no aparezca en pantalla el número de habitación (al efectuar una llamada)  
Coloque el interruptor 2 en posición ON.  
\* 1; Saque la lámina de plástico.
- ③ ④ quedan libres.

### 2. Namen van bewoners invoeren Raadpleeg de gebruikshandleiding van GF-NS. Bij gebruik van GF-NS moet u de namen vooraf programmeren.

- ① - Wanneer u uw ID-code vergeten bent  
Zet schakelaar 1 gedurende ong. 2 sec. aan.  
→ De begincode \*1111 wordt opnieuw ingesteld.
  - ② - Om het apartementnr. niet weer te geven (bij een oproep)  
Zet schakelaar 2 op ON. \* 1; Verwijder de film
- ③ ④ blijven ongebruikt.

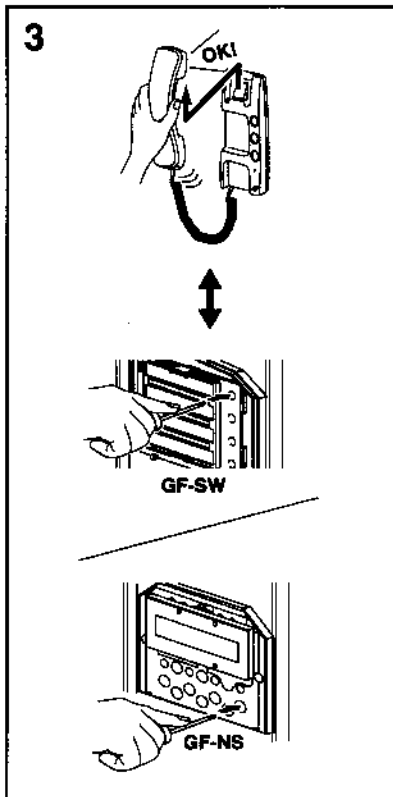

### 3. Program Residence No.

Before attaching Front frame & Panels, program Residence No.  
 → Refer to Pages 26-27.

### 3. Programmation des numéros de résident

Avant de placer le cadre avant et les panneaux, programmer les numéros de résident.  
 → Se reporter aux pages 26-27.

### 3. Teilnehmer-Nr. programmieren

Vor dem Befestigen der Modulrahmen & Frontplatten, die Anlage programmieren.  
 → Siehe Seite 26-28.

### 3. Programación de Nos. de residencia

Antes de instalar marcos frontales y paneles programe los Nos. de residencia.  
 → Consulte las páginas 26-27.

### 3. Programmeren van appartementnr.

Programmeer het appartementnr. alvorens het voorframe en de panelen te bevestigen  
 → Zie bladzijden 26-27.

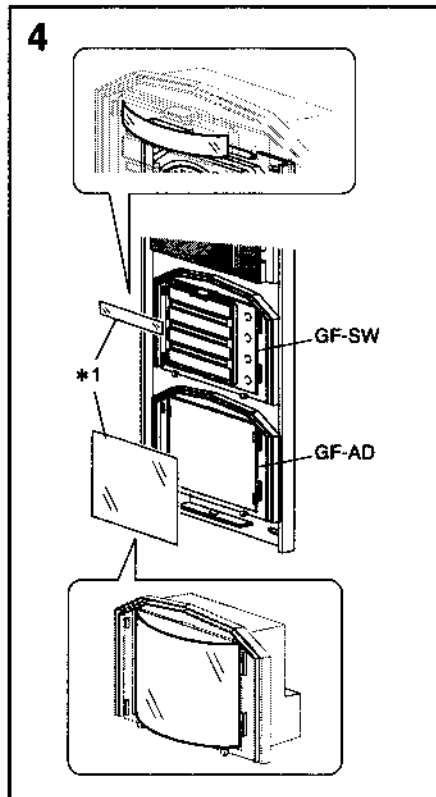

### 4. Fill In name & address

Pressing on either side, remove directory/address plate (\*) or paper.  
 Fill in directory or address on the transparent plate with an oil-soluble pen, etc. and attach the plate to module.  
 \*1: Peel off film.

### 4. Introduction des noms et des adresses

En appuyant sur l'un des côtés, enlever la plaque ou la fiche de répertoire/adresse (\*). Remplir le répertoire ou noter l'adresse sur la plaque transparente avec un stylo à bille à encre soluble dans l'huile, par exemple, et fixer la plaque sur le module.  
 \*1: Enlever le film.

### 4. Name & Infofeld ausfüllen

Von beiden Seiten zusammendrücken, Verzeichnis/Adressplättchen (\*) oder Papier herausnehmen. Beschriftung vornehmen und Plättchen / Papier einsetzen.  
 \*1: Schutzfilm ablösen.

### 4. Coloque el nombre y dirección

Presionando en cada lado, saque la placa (\*) de directorio/dirección. Escriba el directorio o la dirección en la placa transparente con un lápiz plumón, por ejemplo y coloque la placa en el módulo.  
 \*1: Saque la lámina de plástico.

### 4. Invullen van naam en adres

Druk op beide zijden om het adresplaatje (\*) of het papier te verwijderen. Schrijf het adres op het doorschijnende plaatje met een pen met onuitwisbare inkt en bevestig het plaatje op de module.  
 \*1: Verwijder de film.

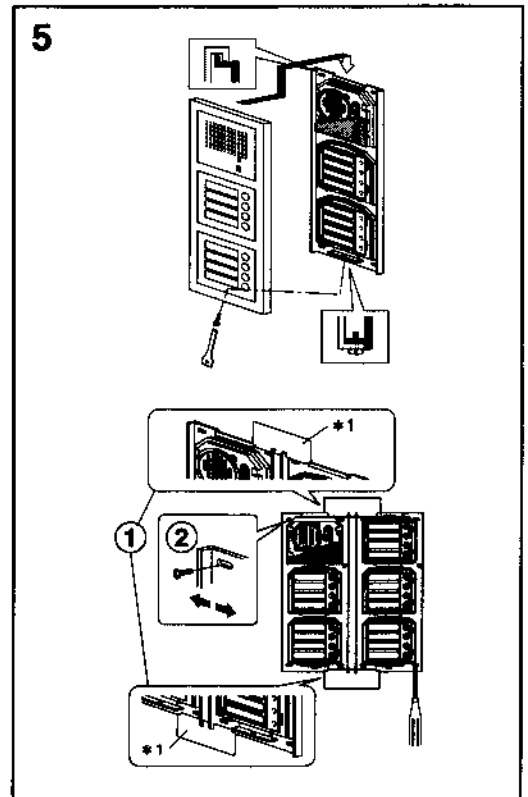

### 5. Attach Front frame(s) to the mounting bracket.

① When mounting two or more rows of panels, apply the mounting gauge on the mounting bracket.  
 ② Tighten screws firmly adjusting with mounting gauges.  
 \*1 Metal plate: Supplied with GF-2B, GF-3B Built-in back box.

### 5. Fixer le(s) cadre(s) avant sur le support de montage.

① Lors du montage de deux rangées de panneaux ou plus, fixer le calibre de montage sur le support de montage.  
 ② Serrer correctement les vis en réglant les calibres de montage.  
 \*1 Plaque de métal: fournie avec les boîtiers arrière intégrés GF-2B et GF-3B.

### 5. Modulrahmen auf Zwischenrahmen montieren.

① Werden mehrere Modulrahmen nebeneinander montiert, mit Hilfe der Metallplatte den korrekten Abstand zwischen den Rahmen einstellen.  
 ② Metallplatte entfernen, Schrauben anziehen.  
 \*1 Jedem u.P.-Kasten liegt 1 Metallplatte bei.

### 5. Instale el o (los) marco(s) frontal(es) en el soporte de montaje.

① Cuando monte dos o más filas de paneles, coloque la placa metálica en el soporte de montaje.  
 ② Apriete bien los tornillos ajustándolos con las placas metálicas.  
 \*1 placa metálica: suministrada con las cajas GF-2B, GF-3B.

### 5. Bevestig het (de) voorframe(s) op de montagesteun.

① Wanneer u twee of meer rijen panelen monteert, dient u het montagesjabloon aan de montagesteun te bevestigen.  
 ② Zet de schroeven stevig vast, ervoor zorgend dat de montagesjablonen goed op hun plaats zitten.  
 \*1 Metalen plaatje: bijgeleverd bij GF-2B, GF-3B ingebouwde achterkast.

A

B

C

D

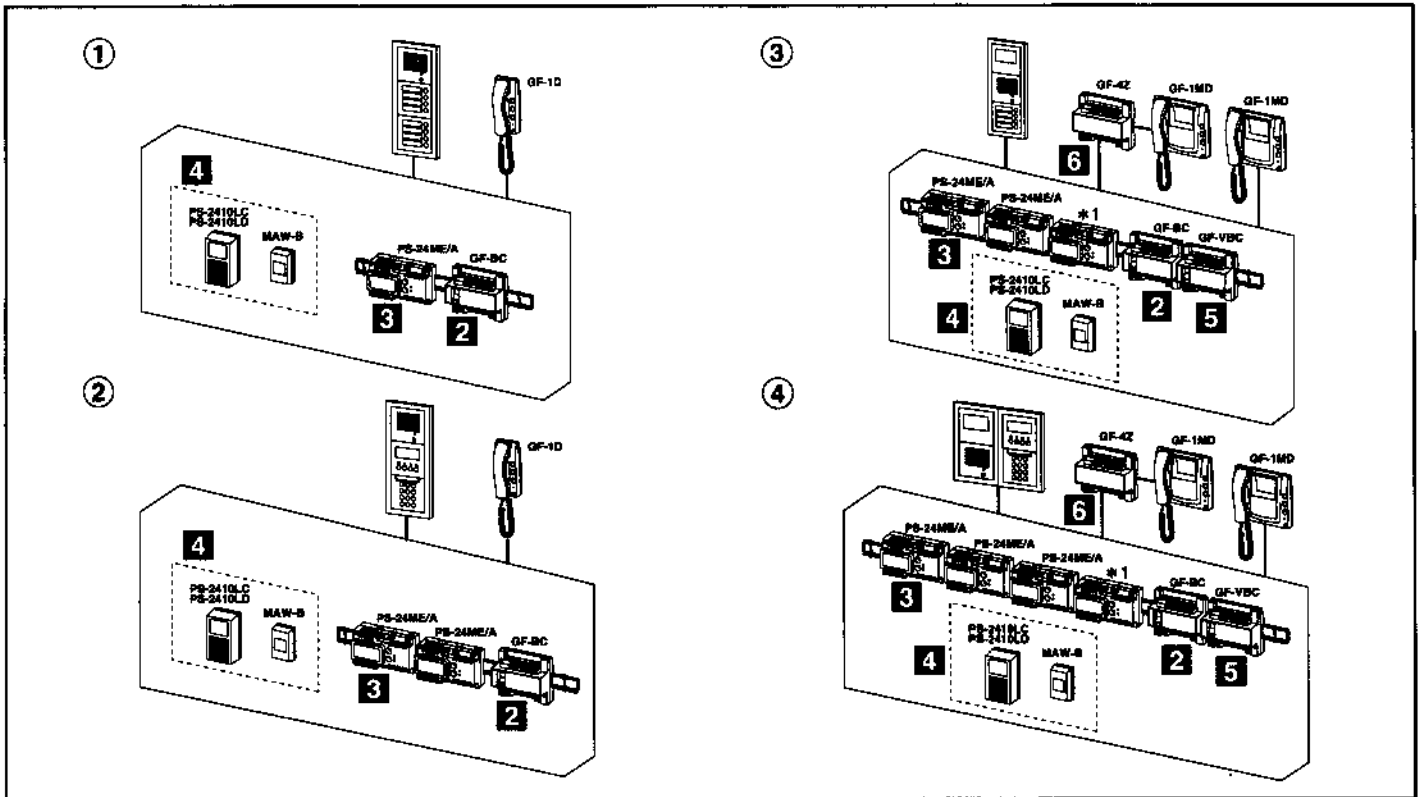

## B Control units & Power supplies

### 1 System variations

- ① Audio communication
- ② Audio + Digital name scrolling
- ③ Audio/Video communication
- ④ Audio/Video + Digital name scrolling

\*1 Install an add-on power supply when 2nd GF-1MD is installed.

⚠ Do not mix both wiring methods: monitor-to-monitor and homerun to GF-4Z's for any residential trunk line.

## B Unités de commande et source d'alimentation

### 1 Combinaisons du système

- ① Communication audio
- ② Module audio + défilement de nom
- ③ Communication audio / vidéo
- ④ Module audio/vidéo + défilement de nom

\*1 Prévoir une source d'alimentation supplémentaire lorsqu'un second GF1MD est positionné sur un même bouton d'appel.

⚠ Ne pas mélanger les 2 méthodes de câblage sur un même bus. Il est impossible de mettre des moniteurs en série sur un bus utilisant des GF4Z.

## B BUS-Kontrolleinheiten & Netzgeräte

### 1 Systemvarianten

- ① AIBUS (nur sprachen)
- ② AIBUS mit LCD-Türstelle
- ③ VIDEO-AIBUS
- ④ VIDEO-AIBUS mit LCD-Türstelle

\*1 Ein zusätzliches Netzgerät PS-24ME, am zweiten Spannungseingang des GF-VBC vorsehen, wenn bei einem oder mehreren Teilnehmern zwei GF-1MD installiert werden.

⚠ Innerhalb einer BUS-Linie nicht zwei Verdrahtungsmethoden mischen: BUS-Verdrahtung ("Monitor-zu-Monitor", ohne GF-4Z) oder "Verteiler"-Verdrahtung (mit GF-4Z).

## B Unidades de control y fuentes de alimentación

### 1 Variantes del sistema

- ① Comunicación por audio
- ② Audio + Desplazamiento digital de nombres
- ③ Comunicación por audio/vidéo
- ④ Audio/vidéo + Desplazamiento digital de nombres

\*1 Instale una fuente de alimentación suplementaria cuando configure una segunda unidad GF-1MD.

⚠ No mezcle los dos métodos de cableado, es decir, el de monitor a monitor y el de cableado directo a las unidades GF-4Z, en ninguna línea principal.

## B Controle-eenheden & voedingsbronnen

### 1 Mogelijke systeemcombinaties

- ① Audiocommunicatie
- ② Audio + digitale naam-zoekmodule
- ③ Audio-/videocommunicatie
- ④ Audio/vidéo + digitale naam-scrollmodule

\*1 Installeer een bijkomende voedingsbron wanneer een 2de GF-1MD wordt aangesloten.

⚠ Gebruik beide aansluitmethoden niet door elkaar: monitor-naar-monitor en sterbekabeling naar GF-4Z's in dezelfde stijllijn.



2

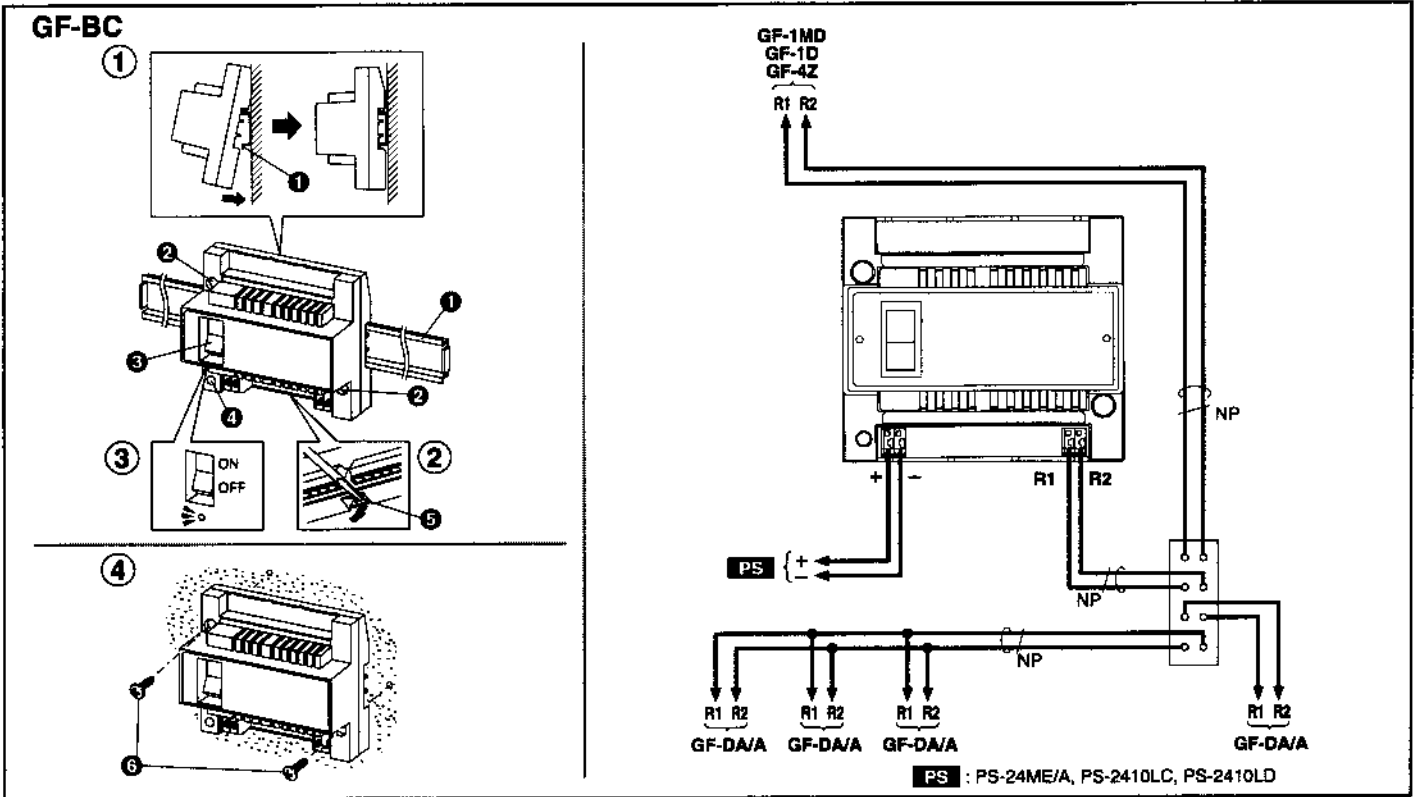

2 Mounting and Wiring GF-BC

- ① Attach GF-BC on DIN rail. Clicks to lock.
- ② Pull down lever to detach GF-BC.

- ③ How to RESET BREAKER (power switch)  
When system malfunctions, check the wiring and the fuse of power supply. Turn off power switch of GF-BC & GF-VBC and turn on after 4 seconds. Resets the whole system.
- ④ Mounting GF-BC on wall directly

- ① DIN rail
- ② Screw hole
- ③ Power switch
- ④ Power on LED(green)
- ⑤ Unlock lever
- ⑥ Screw (x2) for direct wall mounting
- NP: Non-Polarized

2 Montage et câblage du GF-BC

- ① Monter le GF-BC sur un rail DIN. Il se verrouille en place en émettant un bruit sec.
- ② Tirer le levier vers le bas pour détacher le GF-BC.

- ③ REINITIALISATION DE L'INTERRUPTEUR (contacteur d'alimentation)  
En cas d'anomalie de fonctionnement du système, vérifier le câblage et le fusible de la source d'alimentation. Désactiver le GF-BC et le GF-VBC avec le contacteur d'alimentation, puis les réactiver après 4 secondes. Le système complet est réinitialisé.
- ④ Montage du GF-BC directement sur le mur

- ① Rail DIN
- ② Orifice de vis
- ③ Contacteur d'alimentation
- ④ Diode électroluminescente d'activation (verte)
- ⑤ Levier de déverrouillage
- ⑥ Vis (x2) pour le montage direct sur le mur
- NP: non polarisé

2 Montage und Verdrahtung GF-BC

- ① GF-BC auf Normschiene einrasten.
- ② Zur Demontage der GF-BC Hebel nach unten ziehen.

- ③ RESET-FUNKTION EIN-/AUS-SCHALTER:  
Bei Fehlfunktion bitte die Verdrahtung und die Sicherungen der Netzgeräte prüfen. Den EIN-/AUS-Schalter des GF-BC & GF-VBC ausschalten und nach 4 Sekunden wieder einschalten um RESET der kompletten Anlage durchzuführen.
- ④ Wandmontage GF-BC ohne Schiene

- ① Normschiene
- ② Schraubenloch
- ③ EIN-/AUS-Schalter
- ④ Betriebs-LED (grün)
- ⑤ Entriegelungshebel
- ⑥ Schraube (2x) für direkte Wandmontage.
- NP = nicht polarisiert (ohne Polarität)

2 Montaje y cableado del GF-BC

- ① Monte el GF-BC en un riel DIN (deberá oír un clic cuando encaje).
- ② Tire hacia abajo de la palanca para desmontar el GF-BC.

- ③ Cómo REINICIAR EL PROTECTOR AUTOMÁTICO (interruptor de encendido)  
Si se produce algún problema en el sistema, revise el cableado y el fusible de la fuente de alimentación. Apague las unidades GF-BC y GF-VBC con el interruptor en OFF y vuelva a encenderlas 4 segundos después (interruptor en ON). Esta operación reiniciará todo el sistema.
- ④ Montaje del GF-BC directamente en la pared

- ① Riel DIN
- ② Orificio para tornillos
- ③ Interruptor de alimentación
- ④ Indicador de encendido (verde)
- ⑤ Palanca de desmontaje
- ⑥ 2 Tornillos para montaje en la pared
- NP: no polarizados

2 Monteren en aansluiten van GF-BC

- ① Bevestig GF-BC op een DIN-rail. Klik vast.
- ② Trek de hendel omlaag om GF-BC los te maken.

- ③ SYSTEEM HERSTARTEN (stroomschakelaar)  
Wanneer het systeem niet werkt zoals het hoort, moet u de aansluitingen en de voedingszekerung controleren. Zet de stroomschakelaar van GF-BC & GF-VBC uit en zet hem na 4 seconden opnieuw aan. Het hele systeem wordt terug geïnitieerd.
- ④ Rechtstreekse montage van GF-BC op een muur

- ① DIN-rail
- ② Schroefgat
- ③ Stroomschakelaar
- ④ Bedrijfslichtje (groen)
- ⑤ Ontgrendelingshendel
- ⑥ Schroef (x2) voor rechtstreekse montage op een muur
- NP: niet gepolariseerd

### PS-24ME/A

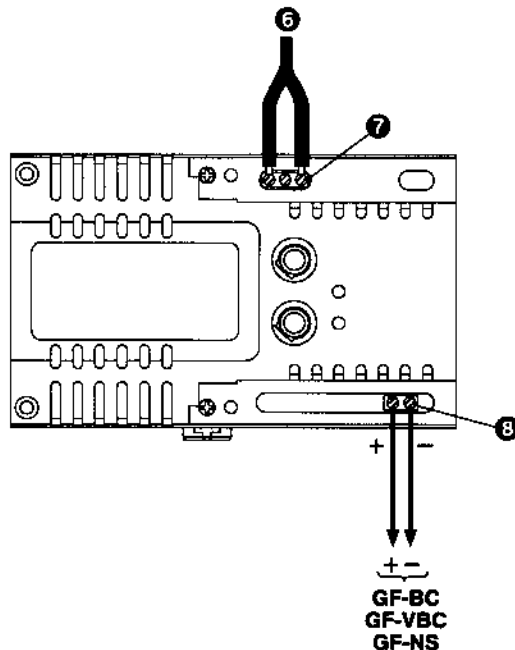
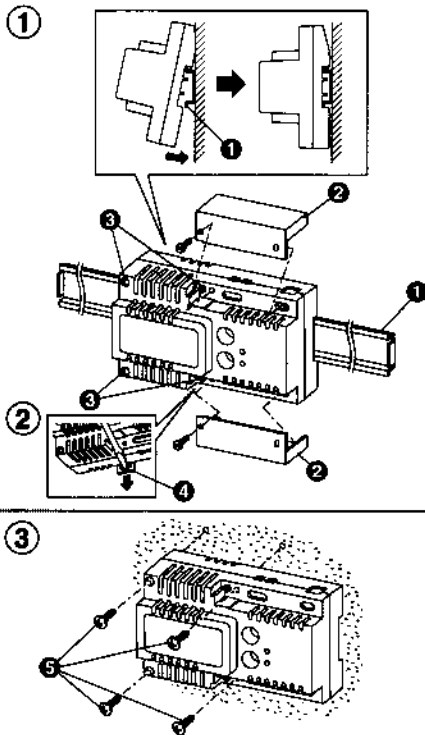

#### 3 Mounting & Wiring PS-24ME/A

- ① Mount PS-24ME/A on Din rail. Clicks to lock.
- ② Pull down lever to detach PS-24ME/A.
- ③ Mounting PS-24ME/A on wall directly.

- ① DIN rail
- ② Terminal cover (x2)
- ③ Screw hole (x4)
- ④ Unlock lever
- ⑤ Screw (x4)
- ⑥ AC power line
- ⑦ AC 230V input
- ⑧ DC24V, 0.9A output

**⚠** Do not connect any power source other than specified to terminals +, -, nor install two power supplies in parallel to single input. Doing so may cause fire or damage the unit.

#### 3 Montage et câblage du PS-24ME/A

- ① Monter le PS-24ME/A sur un rail DIN. Il se verrouille en place en émettant un bruit sec.
- ② Tirer le levier vers le bas pour détacher le PS-24ME/A.
- ③ Monter le PS-24ME/A directement sur le mur.

- ① Rail DIN
- ② Couvre-borne (x2)
- ③ Orifice de vis (x4)
- ④ Levier de déverrouillage
- ⑤ Vis (x4)
- ⑥ Câble d'alimentation CA
- ⑦ Entrée CA 230 V
- ⑧ Entrée CC 24 V; 0,9 A

**⚠** Ne pas brancher de source d'alimentation autre que la source spécifiée aux bornes + et -, et ne pas brancher deux sources d'alimentation en parallèle sur une entrée unique, sinon un incendie risque de se déclencher ou l'unité, d'être endommagée.

#### 3 Montage & Verdrahtung PS-24ME/A

- ① PS-24ME/A auf Normschiene einrasten.
- ② Zur Demontage des PS-24ME Hebel nach unten ziehen.
- ③ Wandmontage PS-24ME ohne Schiene.

- ① Normschiene
- ② Anschluss-Abdeckung (x2)
- ③ Schraubenloch (x4)
- ④ Entriegelungshebel
- ⑤ Schraube (x4)
- ⑥ AC-Netzleitung (Mittelklemme frei)
- ⑦ AC 230 V-Eingang
- ⑧ Ausgang DC 24 V / 0,9 A

**⚠** Keine anderen Netzgeräte verwenden, als die hier angegebenen. An einen Spannungseingang niemals zwei Netzgeräte parallel anschließen. Andernfalls besteht Brandgefahr, Geräte können zerstört werden.

#### 3 Montaje y cableado del PS-24ME/A

- ① Montaje del PS-24ME/A en un riel Din (deberá oír un clic cuando encaje).
- ② Tire hacia abajo de la palanca para desmontar el PS-24ME/A.
- ③ Montaje del PS-24ME/A directamente en la pared

- ① Riel DIN
- ② Cubierta de terminales (x2)
- ③ Orificio para tornillos (x4)
- ④ Palanca de desmontaje
- ⑤ Tornillos (x4)
- ⑥ Cable de CA
- ⑦ Entrada de CA 230 V
- ⑧ Salida de CC 24 V / 0,9 A

**⚠** No conecte ninguna fuente de alimentación que no sean las especificadas a los terminales + y -, ni instale dos fuentes en paralelo a una única unidad. Podría provocar un incendio o dañar la unidad.

#### 3 Monteren en aansluiten van PS-24ME/A

- ① Monteer PS-24ME/A op een DIN-rail. Klik vast.
- ② Trek de hendel omlaag om PS-24ME/A los te maken.
- ③ Rechtstreekse montage van PS-24ME/A op een muur.

- ① DIN-rail
- ② Afdekplaatje van aansluitingen (x2)
- ③ Schroefgat (x4)
- ④ Ontgrendelingshendel
- ⑤ Schroef (x4)
- ⑥ Wisselstroomleiding
- ⑦ 230 V wisselstroomingang
- ⑧ 24 V - 0,9 A gelijkstroomuitgang

**⚠** Sluit geen andere dan de voorgeschreven stroombron op de aansluitpunten + en - aan en sluit evenmin twee voedingsbronnen parallel op één ingang aan. Dit kan brand of schade aan het toestel veroorzaken.

4

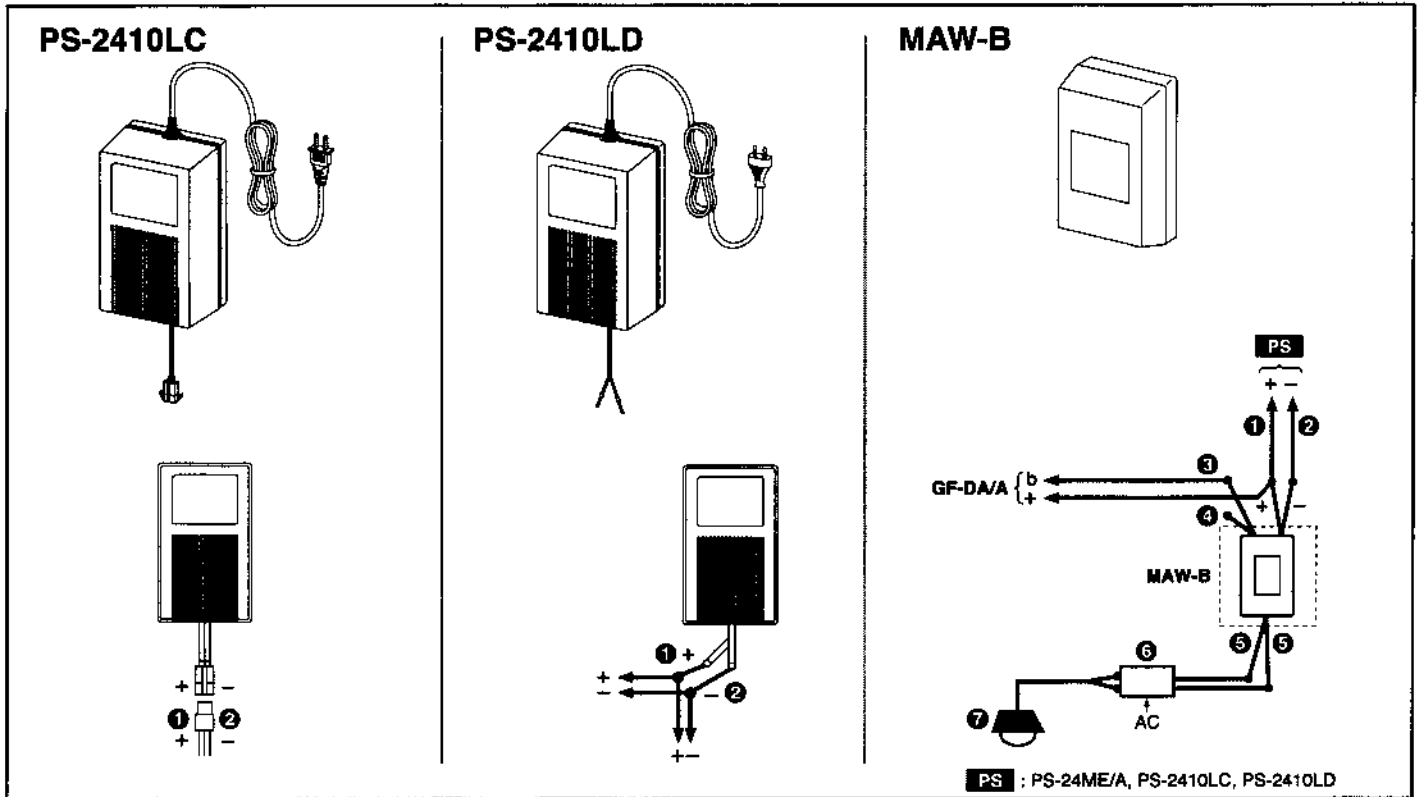

4 Mounting and Wiring Power Supplies & Relay

PS-2410LC

- 1 Red: +
- 2 Black: -

PS-2410LD

- 1 Red: +
- 2 Black: -

MAW-B

For controlling light at the entrance, use Aiphone's MAW-B relay, which provides dry closure contact.

- 1 Red
- 2 Black
- 3 White
- 4 Blue (unused)
- 5 Orange
- 6 Timer
- 7 Light
- 8 & 9: Locally available

4 Montage et câblage des sources d'alimentation électrique et du relais

PS-2410LC

- 1 Rouge: +
- 2 Noir: -

PS-2410LD

- 1 Rouge: +
- 2 Noir: -

MAWB

Pour la commande d'éclairage du hall d'entrée utiliser le relais MAWB, les 2 fils orange du relais MAWB fournissent un contact sec ayant un pouvoir de coupure de 24 CC 1 A.

- 1 Rouge
- 2 Noir
- 3 Blanc
- 4 Bleu (inutilisé)
- 5 Orange
- 6 Minuterie
- 7 Eclairage
- 8 & 9: Disponible localement

4 Montage und Verdrahtung MAW-B Relais

PS-2410LC

In Deutschland nicht erhältlich.

PS-2410LD

In Deutschland nicht erhältlich.

MAW-B

Zur Ansteuerung eines vor Ort vorhandenen Lichttimers, das Relais MAW-B verwenden. MAW-B stellt einen potentialfreien Kontakt (orange / orange) zur Verfügung.

- 1 Rot
- 2 Schwarz
- 3 Weiß
- 4 Blau (ohne Verwendung)
- 5 Orange
- 6 Timer
- 7 Licht
- 8 & 9: Vor Ort erhältlich

4 Montaje y cableado de las fuentes de alimentación y relé

PS-2410LC

- 1 Rojo: +
- 2 Negro: -

PS-2410LD

- 1 Rojo: +
- 2 Negro: -

MAW-B

Para controlar la luz de la entrada, utilice el relé MAW-B de Aiphone, que proporciona contactos secos de cierre de circuito.

- 1 Rojo
- 2 Negro
- 3 Blanco
- 4 Azul (no utilizado)
- 5 Naranja
- 6 Temporizador
- 7 Luz
- 8 & 9: Disponga de ellos localmente.

4 Monteren en aansluiten van de voedingen & het relais

PS-2410LC

- 1 Rood: +
- 2 Zwart: -

PS-2410LD

- 1 Rood: +
- 2 Zwart: -

MAW-B

Gebruik voor het activeren van de buitenverlichting het MAW-B-relais van Aiphone, dat een normaal-open, potentiaalvrij contact geeft.

- 1 Rood
- 2 Zwart
- 3 Wit
- 4 Blauw (niet gebruikt)
- 5 Oranje
- 6 Tijdschakelaar
- 7 Verlichting
- 8 & 9: Plaatselijk beschikbaar

### GF-VBC

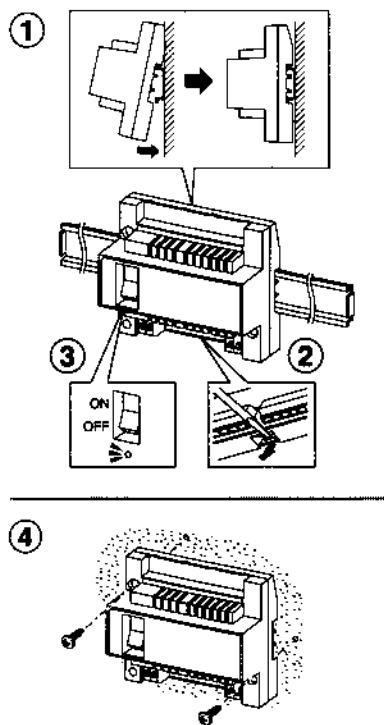

⑤

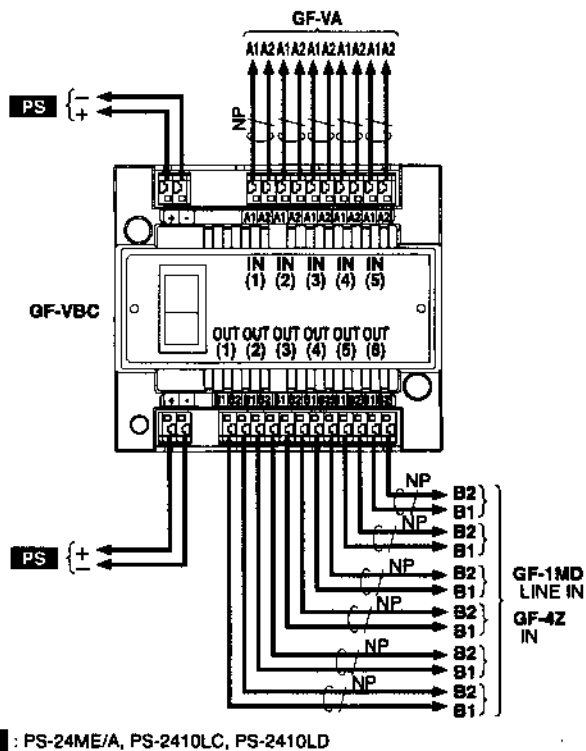

ENGLISH

#### 5 Mount and Wire GF-VBC

- ① Attach GF-VBC on Din rail.
- ② Pull down the lever to detach GF-VBC.

#### ③ HOW TO RESET BREAKER (power switch)

When system malfunctions, check the wiring and the fuse of power supply. Turn off GF-BC & GF-VBC power switch and turn on after 4 seconds. Resets the whole system.

- ④ To mount GF-VBC on wall directly.

#### ⑤ Wire GF-VBC

Connect GF-VBC with GF-VA, GF-1MD's, GF-4Z and power supply.

NP: Non-Polarized

FRENCH

#### 5 Montage et câblage du GF-VBC

- ① Monter le GF-VBC sur un rail Din.
- ② Tirer le levier vers le bas pour détacher le GF-VBC.

#### ③ REINITIALISATION DE L'INTERRUPTEUR (contacteur d'alimentation)

En cas d'anomalie du système, vérifier le câblage et les fusibles de la source d'alimentation. Désactiver le GF-BC et le GF-VBC avec le contacteur d'alimentation, puis les réactiver après 4 secondes. Le système complet est réinitialisé.

- ④ Montage du GF-VBC directement sur le mur.

#### ⑤ Câblage du GF-VBC

Brancher le GF-VBC sur le GF-VA, le GF-1MD, le GF-4Z et la source d'alimentation.

NP: non polarisé

GERMAN

#### 5 Montage und Verdrahtung GF-VBC

- ① GF-VBC auf Normschiene einrasten.
- ② Zur Demontage der GF-VBC Hebel nach unten ziehen.

#### ③ RESET-FUNKTION EIN-/AUS-SCHALTER:

Bei Fehlfunktion bitte die Verdrahtung und die Sicherungen der Netzgeräte prüfen. Den EIN-/AUS-Schalter des GF-BC & GF-VBC ausschalten und nach 4 Sekunden wieder einschalten, um RESET der kompletten Anlage durchzuführen.

- ④ Wandmontage GF-VBC ohne Schiene

#### ⑤ GF-VBC verdrahten

GF-VBC mit GF-VA, GF-1MD's & ggf. GF-4Z und Netzgerät(en) verbinden.

NP = nicht polarisiert

SPANISH

#### 5 Montaje y cableado del GF-VBC

- ① Montaje del GF-VBC en un riel Din.
- ② Tire hacia abajo de la palanca para desmontar el GF-VBC.

#### ③ CÓMO REINICIAR EL PROTECTOR AUTOMÁTICO (interruptor de encendido)

Si se produce algún problema en el sistema, revise el cableado y el fusible de la fuente de alimentación. Apague las unidades GF-BC y GF-VBC con el interruptor en OFF y vuelva a encenderlas 4 segundos después (interruptor en ON). Esta operación reiniciará todo el sistema.

- ④ Montaje del GF-BC directamente en la pared.

#### ⑤ Cableado del GF-VBC

Conecte el GF-VBC con GF-VA, GF-1MD's, GF-4Z y la fuente de poder.

NP: No polarizados.

NEDERLANDS

#### 5 Monteren en aansluiten van GF-VBC

- ① Bevestig GF-VBC op een DIN-rail.
- ② Trek de hendel omlaag om GF-VBC los te maken.

#### ③ SYSTEEM HERSTARTEN (stroomschakelaar)

Wanneer het systeem niet werkt zoals het hoort, moet u de bedrading en de voedingszekerheid controleren. Zet de stroomschakelaar van GF-BC & GF-VBC uit en zet hem na 4 seconden opnieuw aan. Het hele systeem wordt terug geïnitieerd.

- ④ Rechtstreekse montage van GF-VBC op een muur.

#### ⑤ Aansluiting aan GF-VBC

Verbind GF-VBC met GF-VA, GF-1MD's, GF-4Z en de voedingsbron.

NP: niet gepolariseerd

6

GF-4Z

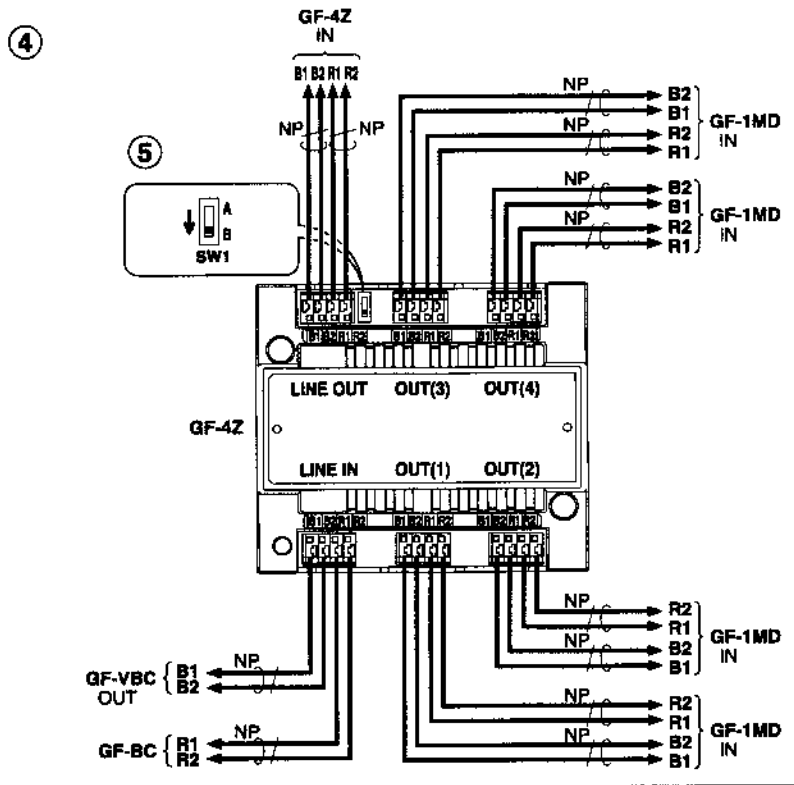
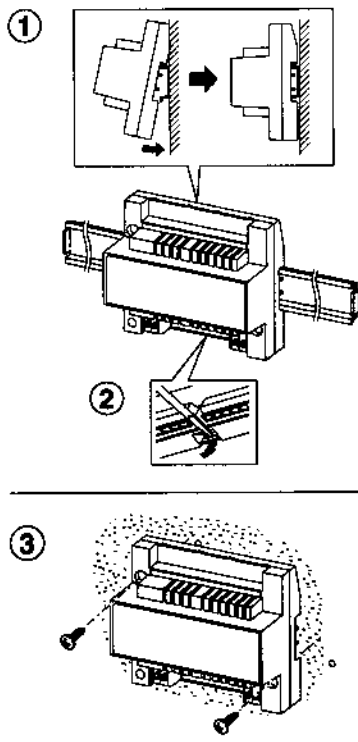

6 Mount and Wire GF-4Z

- ① Attach GF-4Z on Din rail.
- ② Pull down the lever to detach GF-4Z.
- ③ To mount GF-4Z on wall directly.

- ④ Connecting GF-4Z  
Connect GF-4Z with GF-BC, GF-VBC and GF-1MD's.
- ⑤ Put SW1 to B position except on the last GF-4Z. (Shipped in A position)  
NP: Non-Polarized

6 Montage et câblage du GF-4Z

- ① Monter le GF-4Z sur un rail Din.
- ② Tirer le levier vers le bas pour détacher le GF-4Z.
- ③ Montage du GF-4Z directement sur le mur.

- ④ Branchement du GF-4Z  
Brancher le GF-4Z sur le GF-BC, le GF-VBC et le GF-1MD.
- ⑤ Placer le contacteur 1 (SW1) en position B, sauf sur le dernier GF-4Z (livré en position A).  
NP: non polarisé

6 GF-4Z montieren und verdrahten

- ① GF-4Z auf Normschiene einrasten.
- ② Zur Demontage der GF-4Z Hebel nach unten ziehen.
- ③ Wandmontage GF-VBC ohne Schiene.

- ④ GF-4Z verdrahten  
GF-4Z mit GF-BC, GF-VBC und GF-1MD's verbinden.
- ⑤ SW1 auf Stellung B, nur am letzten GF-4Z auf Stellung A. (Ab Werk Stellung A!)  
NP = nicht polarisiert

6 Montaje y cableado del GF-4Z

- ① Monte el GF-4Z en un riel Din.
- ② Tire hacia abajo de la palanca para desmontar el GF-4Z.
- ③ Montaje del GF-4Z directamente en la pared.

- ④ Conexión del GF-4Z  
Conecte el GF-4Z con GF-BC, GF-VBC y GF-1MD's.
- ⑤ Coloque el SW1 en la posición B, excepto en el último GF-4Z. (De fábrica en posición A).  
NP: no polarizado

6 Monteren en aansluiten van GF-4Z

- ① Bevestig GF-4Z op een DIN-rail.
- ② Trek de hendel omlaag om GF-4Z los te maken.
- ③ Rechtstreekse montage van GF-4Z op een muur.

- ④ Aansluiting van GF-4Z  
Verbind GF-4Z met GF-BC, GF-VBC en GF-1MD's.
- ⑤ Zet SW1 in stand B, behalve op de laatste GF-4Z. (Stand A is de fabrieksinstelling.)  
NP: niet gepolariseerd

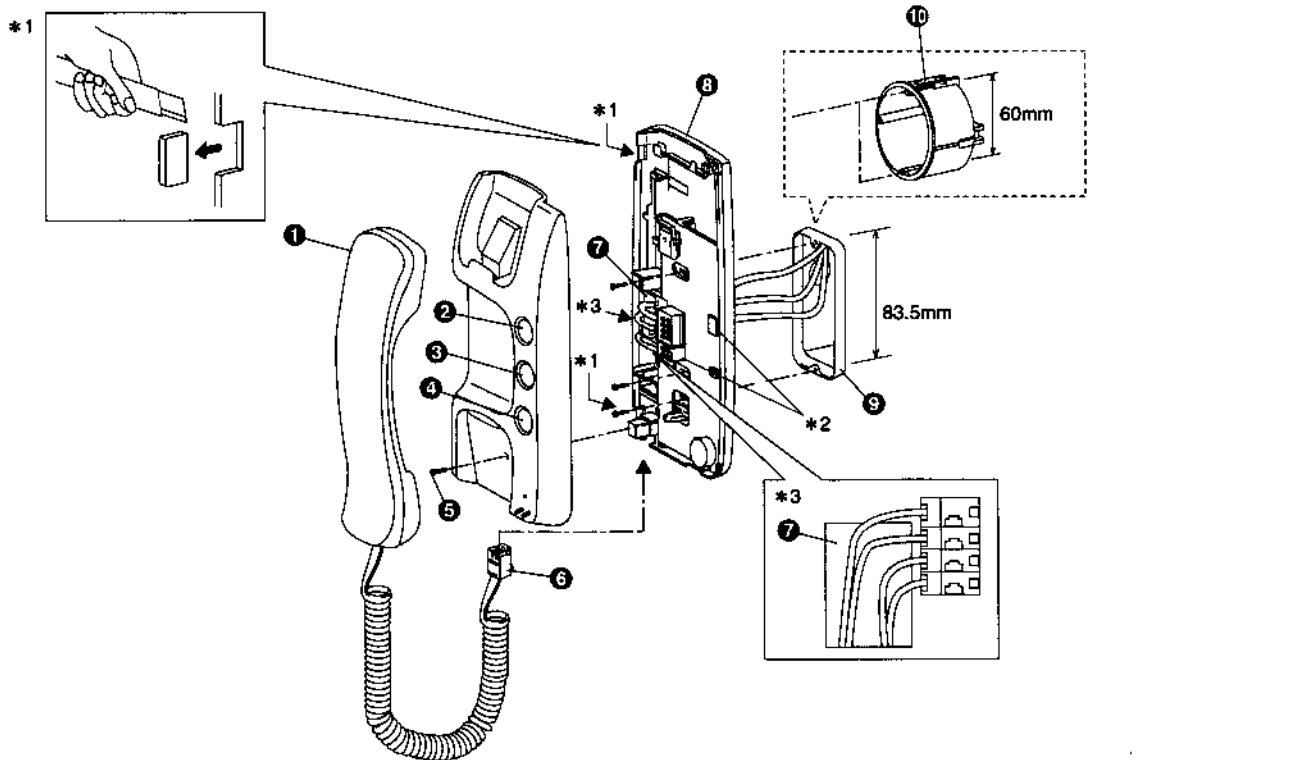

### C GF-1D 1 Mounting

1. Loosen a screw on front case. Lift the front case off the chassis, and pull it away.
2. Mount chassis on box.
3. Connect incoming wires on terminal block.
4. Remount front case on chassis, tightening the screw.

#### Notes:

- \*1: Cut out a hole for surface cable run.
- \*2: Terminal block & switch for SERVICE button are optional.
- \*3: To avoid pinching, keep wires away from PC board section.

- 1 Handset
- 2 Service button (Option)
- 3 Light button
- 4 Door release button
- 5 Front screw

- 6 Modular plug
- 7 Cable inlet hole
- 8 Chassis
- 9 Single-gang box
- 10 Round gang-box

### C GF-1D 1 Montage Il est suggéré de monter le combiné à environ 1.5 m du sol

1. Dévisser la vis se trouvant sur la partie inférieure du capot du combiné GF1D. Enlever le capot en le tirant du châssis.
2. Monter le châssis sur le mur.
3. Brancher les câbles de raccordement au bornier.
4. Remonter le capot sur son châssis et revisser la vis.

#### Notes:

- \*1: Couper la partie prévue à cet effet sur le châssis du combiné afin de permettre le passage du câble.
- \*2: Le bouton SERVICE est un BP optionnel.
- \*3: Pour éviter les câbles pincés, faites passer les fils au travers du trou prévu sur le circuit imprimé.

- 1 Combiné
- 2 Bouton service (option)
- 3 Bouton d'éclairage
- 4 Bouton d'ouverture de porte
- 5 Vis avant

- 6 Fiche modulaire
- 7 Orifice d'entrée du câble
- 8 Châssis
- 9 Boîtier simple
- 10 Boîtier circulaire

### C GF-1D 1 Montage

1. Schraube im Haustelefon-Oberteil lösen. Das Gehäuseoberteil vom Unterteil abheben und abnehmen.
2. Das Unterteil auf Kabelanschlussdose montieren.
3. Ankommandes Kabel an Klemmleiste anschließen.
4. Oberteil auf Unterteil montieren, Schraube festziehen, Handhörer einstecken.

#### Hinweise:

- \*1: Gehäusestanzung Kabelzuführung für a.P.-Kabel.
- \*2: Platz für Anschlussklemmen & Taste für optionale 3. Taste.
- \*3: Bitte darauf achten, dass bei Montage keine Kabel eingeklemmt werden.

- 1 Handhörer
- 2 Service-Taste (optional)
- 3 Licht-Taste (nur mit MAW-B)
- 4 Türöffner-Taste
- 5 Schraube

- 6 Handhörer-Stecker
- 7 Kabeleinführung
- 8 Gehäuseunterteil
- 9 Eckige Anschlussdose
- 10 Runde Anschlussdose

### C GF-1D 1 Montaje

1. Suelte el tornillo frontal de la carcasa superior. Levante la carcasa superior y sáquela.
2. Monte la carcasa inferior sobre la caja.
3. Conecte los cables de entrada al bloque de terminales.
4. Vuelva a montar la carcasa superior en la carcasa inferior, apretando el tornillo.

#### Notas:

- \*1: Haga un agujero para el paso de los cables.
- \*2: El interruptor y bloque de terminales del botón de SERVICIO son opcionales.
- \*3: Procure que los cables no se dañen con la placa de C's.

- 1 Mango
- 2 Botón de servicio (opcional)
- 3 Botón de luz
- 4 Botón abrepuertas
- 5 Tornillo frontal

- 6 Enchufe modular
- 7 Orificio de entrada del cable
- 8 Carcasa inferior
- 9 Caja simple
- 10 Caja redonda

### C GF-1D 1 Monteren

1. Draai de schroef op de voorste behuizing los. Neem de voorste behuizing van de montageplaat en verwijder ze.
2. Monteer de montageplaat op de muur.
3. Sluit de draden op het klemmenblok aan.
4. Monteer de voorste behuizing opnieuw op de montageplaat door de schroef vast te zetten.

#### Opmerkingen:

- \*1: Maak een gat voor het doorvoeren van de kabel in opbouw.
- \*2: Het klemmenblok & de schakelaar voor de extra bedieningsknop zijn optioneel.
- \*3: Houd de draden uit de buurt van de printplaat om te vermijden dat ze gekneld raken.

- 1 Hoorn
- 2 Extra bedieningsknop (optie)
- 3 Verlichtingsknop
- 4 Deurontgrendelingsknop
- 5 Schroef op voorste behuizing

- 6 Modulaire connector
- 7 Kabelinvoeropening
- 8 Montageplaat
- 9 Rechthoekige inbouwdoos
- 10 Ronde inbouwdoos

2

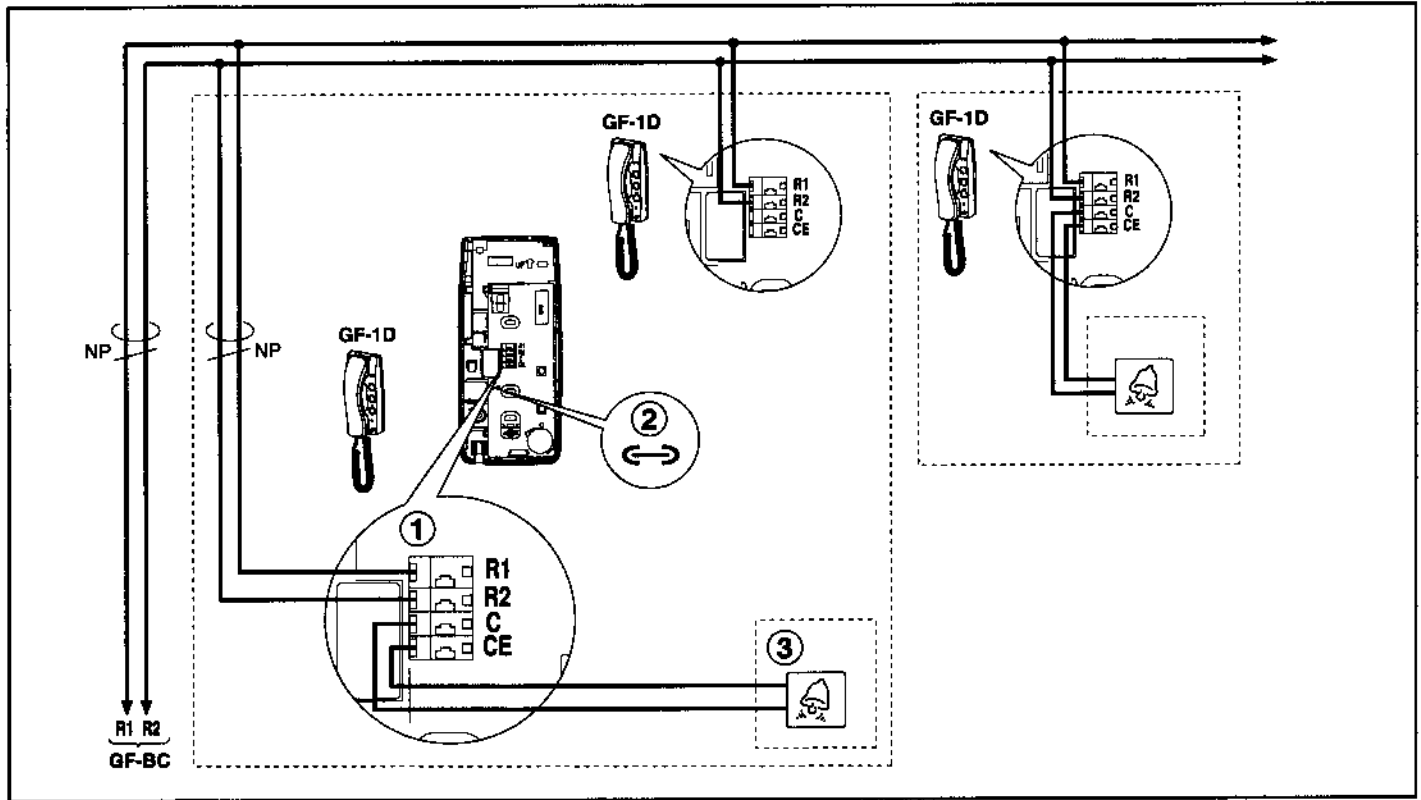

**2 Wiring**

- ① Connect GF-1D station with GF-BC.

NP: Non-Polarized

**OPTION**

- ② **Auto-Entry** ('Doctor call') At the Apartment station remove JP1 jumper. Press LIGHT button and see Call tone off LED blinks. Press LIGHT button again to release. Call tone off LED goes out.

Note: At the station set for 'Auto-Entry', it is not possible to control entrance light with LIGHT button.

- ③ Connect Doorbell Button only to either one of two apartment stations to avoid malfunction. Provides dry closure contact for ringing while the Doorbell button is held down.

- ④ When any user-optional device will be controlled with SERVICE button, it becomes necessary to mount the terminal block & switch inside each GF-1D. Contact your local Aiphone distributor for more information.

**2 Câblage**

- ① Brancher le poste GF-1D au GF-BC

NP: non polarisé

**OPTION**

- ② **Ouverture automatique** (appel du médecin) Sur le combiné GF-1D couper le strap JP1 situé sur le circuit imprimé, appuyer sur le bouton lumière pour la mise en fonction le voyant rouge situé sur le combiné clignote. Appuyer à nouveau sur le bouton lumière pour annuler cette fonction, le voyant s'éteint.

Note: Sur le combiné programmé en profession libérale il n'est pas possible d'utiliser le bouton en fonction lumière.

- ③ Pour éviter toute anomalie, brancher le bouton de la sonnette de la porte d'entrée Uniquement sur l'un des deux postes d'appartement. Le bouton d'appel porte palière doit délivrer un contact sec permettant d'activer l'appel sur le poste (BP NO).

- ④ Lorsqu'un dispositif optionnel est commandé par le bouton service il est nécessaire de prévoir le BP supplémentaire GF BPS qui devra être monté sur le combiné GF1D par le service technique Aiphone lors de la commande.

**2 Verdrahtung**

- ① GF-1D Sprechstelle mit GF-BC verbinden.

NP = nicht polarisiert

**OPTION**

- ② **Automatische Türöffnersteuerung** ("Arzt Ruf") - Türöffner wird bei Türruf autom. aktiviert (z.B. bei Ärzten). Dazu die Brücke JP1 im Haustelefon unterbrechen. Durch drücken der Licht-Taste wird dann die autom. Türöffnersteuerung aktiviert (LED-blinkt), durch erneutes Drücken wieder abgeschaltet (LED erlischt).

ACHTUNG: Haustelefone mit Aktivierungsmöglichkeit für autom. Türöffnersteuerung (JP1 unterbrochen), können mit der Lichttaste keine eventuell vorhandene Außenbeleuchtung schalten. Das Blinken der LED bei aktivierter autom.

Türöffnersteuerung hat Vorrang, gegenüber Blinken bei abgeschaltetem Rufton.

- ③ Anschluss eines Etagenruf-Tasters.
- ④ Anschlussklemmen und Taste, zur Bestückung der Service-Taste (Kontakt zur freien Verfügung, über separate Adem), erhalten Sie gegen geringen Aufpreis bei Ihrer AIPHONE-Vertretung.

**2 Cableado**

- ① Conecte la estación GF-1D con el GF-BC.

NP: No polarizados

**OPCIONES**

- ② **Entrada automática** ("Llamada de Doctor") En la estación de apartamento, extraiga el puente de conexión JP1. Apriete el botón de Luz y observe si parpadea el indicador de desactivado del tono de llamada. Apriete de nuevo el botón de Luz. El indicador de desactivado del tono de llamada se apagará.

Nota: si se ha configurado la 'Entrada automática' en la estación, no se podrá controlar la luz de la entrada con el botón de Luz.

- ③ Para evitar un mal funcionamiento, conecte el botón de timbre sólo a una de las 2 estaciones de apartamento. Se dispone de contactos secos de cierre de circuito para el sonido del timbre se mantiene presionado.

- ④ Cuando algún dispositivo opcional sea controlado con el botón de SERVICIO, se hace necesario montar el bloque de terminales y el interruptor dentro de cada GF-1D. Para mayor información, contactese con su distribuidor Aiphone.

**2 Aansluiting**

- ① Sluit de GF-1D-post aan op GF-BC.

NP: niet gepolariseerd

**OPTIE**

- ② **Automatische toegang** ('Doktersoproep') Verwijder de jumper JP1 op de binnenpost. Druk op de verlichtingsknop. Het beltoon uit-lichtje begint te knipperen. Druk nogmaals op de verlichtingsknop om te annuleren. Het beltoon uit-lichtje gaat uit.

Opmerking: op de binnenpost die voor 'Automatische toegang' is ingesteld, kan de buitenverlichting niet met de verlichtingsknop worden geactiveerd.

- ③ Sluit de deurbelknop slechts op één van de twee binnenposten aan om een slechte werking te vermijden. Gebruik een drukknoop met een normaal-open, potentiaalvrij contact.

- ④ Om een optioneel apparaat met de bedieningsknop te kunnen activeren, dient men in elke GF-1D het klemmenblok en de schakelaar te monteren. Neem contact op met uw plaatselijke Aiphone-verdeler voor meer informatie.

## 1

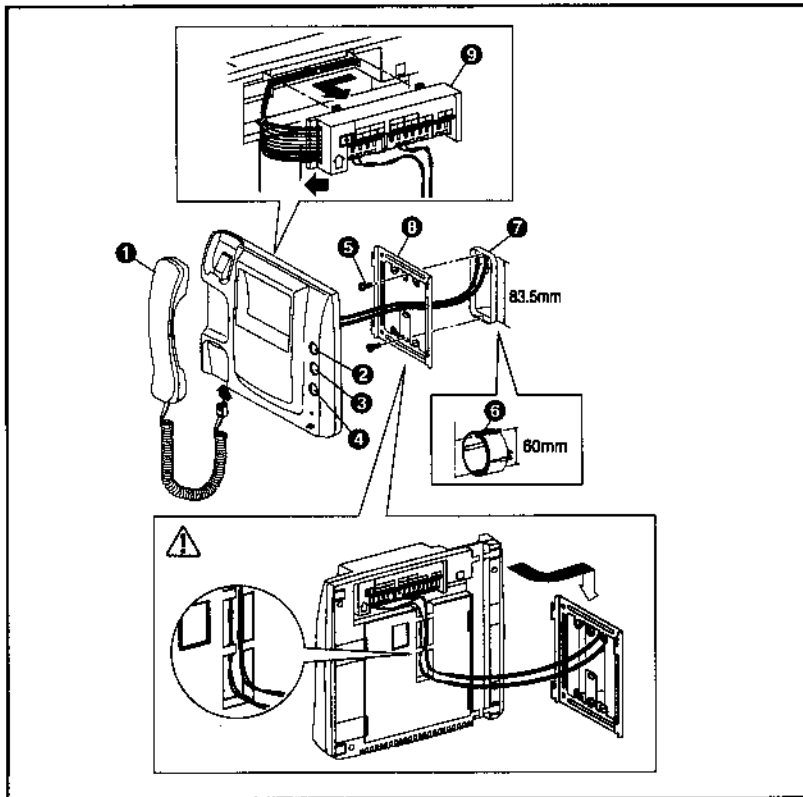

### D GF-1MD 1 Mounting

⚠ Strip jacket of cables, and put all the wires neatly into slot, otherwise damages the wires by pinching.

- 1 Handset
- 2 Service button (Option)
- 3 Light button
- 4 Door release button
- 5 Screw
- 6 Round gang-box OR
- 7 Single-gang box
- 8 Mounting bracket
- 9 Terminal block (detachable)

ENGLISH

### D GF-1MD 1 Montage

⚠ Dénuder les câbles et les positionner à l'endroit désiré dans le boîtier.

- 1 Combiné
- 2 Bouton service (Option)
- 3 Bouton d'éclairage
- 4 Bouton d'ouverture de porte
- 5 Vis
- 6 Boîtier circulaire OU
- 7 Boîtier simple
- 8 Support de montage
- 9 Bloc de jonction (détachable)

FRANÇAIS

### D GF-1MD 1 Montage

⚠ Ankommende Kabel abisolieren und alle Adern sorgfältig dem Gerät zuführen, damit keine Adern bei der Montage gequetscht werden.

- 1 Handhörer
- 2 Service-Taste (optional)
- 3 Licht-Taste
- 4 Türöffner-Taste
- 5 Schraube
- 6 Runde Dose ODER
- 7 Einfache Dose
- 8 Gerätehalterung
- 9 Klemmleiste (abnehmbar)

DEUTSCH

### D GF-1MD 1 Montaje

⚠ Saque la envoltura de los cables y póngalos ordenadamente en el sitio acanalado. De lo contrario se pueden dañar.

- 1 Mango
- 2 Botón de servicio (opcional)
- 3 Botón de luz
- 4 Botón abrepuertas
- 5 Tornillo
- 6 Caja redonda O BIEN
- 7 Caja simple
- 8 Soporte de montaje
- 9 Bloque de terminales (desmontable)

ESPAÑOL

### D GF-1MD 1 Monteren

⚠ Verwijder de isolatie van de kabels en plaats alle draden mooi in de gleuf om te voorkomen dat ze door bekneling beschadigd raken.

- 1 Hoorn
- 2 Extra bedieningsknop (optie)
- 3 Verlichtingsknop
- 4 Deurontgrendelingsknop
- 5 Schroef
- 6 Ronde inbouwdoos OF
- 7 Kast met enkele deurvoer
- 8 Montagesteun
- 9 Klemmenblok (afneembaar)

NEERLANDS

## 2

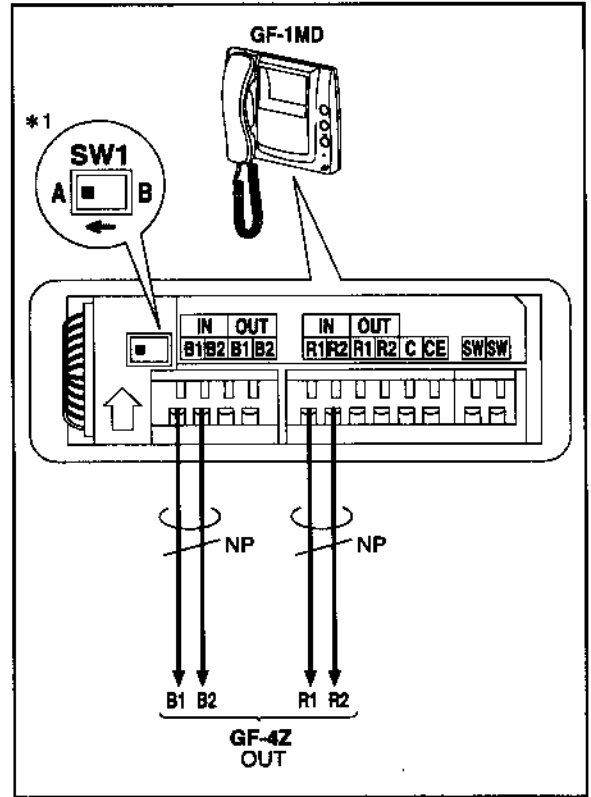

### 2 Wiring from 4-way Bus Junction unit

Connect GF-1MD with GF-4Z.  
\*1. Set SW1 to A pos. to terminate.

NP: Non-Polarized

### 2 Câblage du distributeur vidéo pour 4 logements GF4Z

Brancher le moniteur GF1MD sur le distributeur GF4Z.  
\*1. Positionner le contacteur SW1 en position A pour terminer l'opération.

NP: non polarisé

### 2 Verdrahtung mit Video-BUS-Verteiler GF-4Z

GF-1MD mit GF-4Z verbinden.  
\*1. SW1 am Monitor auf Stellung A stellen, um abzuschließen.

NP = nicht polarisiert  
\* Innerhalb eines BUS-Stammes nicht zwischen Verdrahtung mit oder ohne GF-4Z wechseln!

### 2 Cabelado a partir de la unidad de distribución de BUS a 4 hilos

Conecte el GF-1MD con el GF-4Z.  
\*1. Para finalizar, coloque el interruptor SW1 en la posición A.

NP: No polarizados.

### 2 Aansluiting vanaf 4-kanals videoverdeiler

Sluit GF-1MD aan op GF-4Z.  
\*1. Zet SW1 in stand A op de laatste GF-4Z om de lijn af te sluiten.

NP: niet gepolariseerd



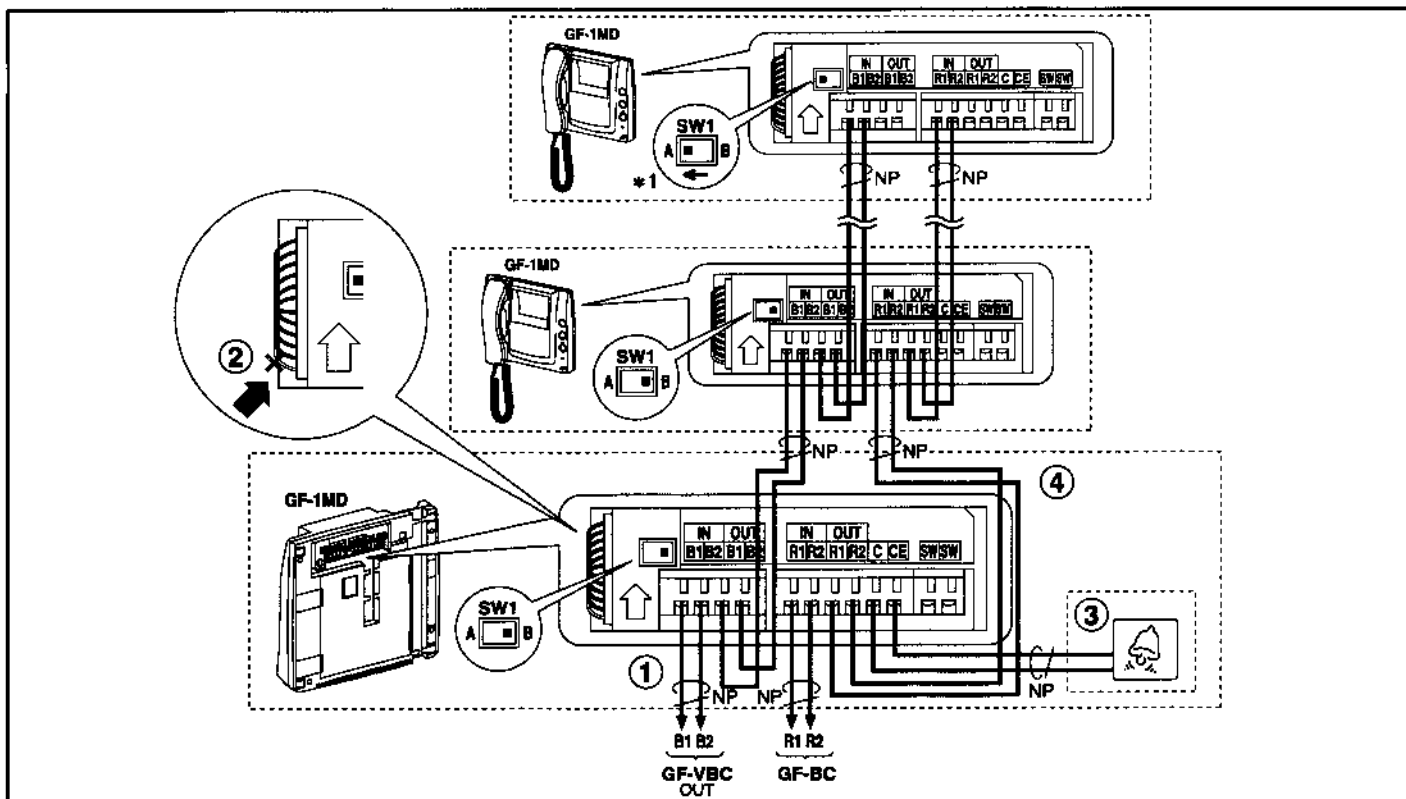

### 3 Wiring

- ① Connect GF-1MD with GF-BC & GF-VBC.

\*1 Set SW1 to A pos. on the farthest monitor station to terminate.

#### Options Auto-Entry ('Doctor call')

- ② At the Apartment station cut off WHITE wire. Press LIGHT button and see Call tone off LED blinks. To release; Press LIGHT button again. Call tone off LED goes out.

Note: At the station set for 'Auto-Entry', it is not possible to control entrance light with LIGHT button.

- ③ Connect Doorbell Button

See Page 23 ③.

- ④ When any user-optional device will be controlled with SERVICE button, it becomes necessary to mount the terminal block & switch on each GF-1MD. Contact your local Alphone distributor for more information.

### 3 Câblage

- ① Brancher le poste GF-1MD aux centrales GF-BC et GF-VBC.

\*1 Positionner le switch 1 (SW1) en position A sur le dernier poste vidéo.

#### Ouverture automatique en option (appel du médecin)

- ② Sur le moniteur GF-1MD couper le fil blanc situé à l'arrière du poste reliant le moniteur à son bornier amovible, appuyer sur le bouton lumière pour la mise en fonction le voyant rouge situé sur le moniteur clignote. Appuyer à nouveau sur le bouton lumière pour annuler cette fonction, le voyant s'éteint. Pour éviter toute anomalie, brancher le bouton de la sonnette de la porte d'entrée uniquement sur l'un des deux postes d'appartement.

Note: Sur le moniteur programmé en profession libérale il n'est pas possible d'utiliser le bouton en fonction lumière.

- ③ Le bouton d'appel porte palière doit délivrer un contact sec permettant d'activer l'appel sur le poste (BP NO).

- ④ Lorsqu'un dispositif optionnel est commandé par le bouton service il est nécessaire de prévoir le BP supplémentaire GF BPS qui devra être monté sur le moniteur GF-1MD par le service technique Alphone lors de la commande.

### 3 Verdrahtung ohne Video-BUS-Verteiler GF-4Z

- ① GF-1MD mit GF-BC & GF-VBC verbinden.

\*1 SW1 am entferntesten Monitor des Stammes auf Stellung A stellen um abzuschließen.

#### Optionen automatische Türöffnung ('Arzt Ruf')

- ② Um autom. Türöffnersteuerung zu ermöglichen, am Monitor das weiße Kabel durchtrennen. LICHT-Taste drücken um zu aktivieren (LED blinkt), LICHT-Taste erneut drücken um autom. Türöffnersteuerung wieder abzuschalten (LED erlischt).

ACHTUNG: Monitore mit Aktivierungsmöglichkeit für autom. Türöffnersteuerung, können mit der Lichttaste keine eventuell vorhandene Außenbeleuchtung schalten.

- ③ Anschluss eines Etagenruf-Tasters.

- ④ Anschlussklemmen und Taste, zur Bestückung der Service-Taste (Kontakt zur freien Verfügung, über separate Adern), erhalten Sie gegen geringen Aufpreis bei Ihrer ALPHONE-Vertretung.

### 3 Cableado de monitor a monitor

- ① Conecte GF-1MD con GF-BC y GF-VBC

\*1 Finalmente, coloque el interruptor SW1 en la posición A, en la estación con monitor más alejada.

#### Opción de Entrada automática ('Llamada de Doctor')

- ② En la estación de apartamento, corte el cable BLANCO. Presione y suelte el botón de Luz y verifique si parpadea el indicador de desactivado del tono de llamada. A continuación, vuelva a presionar y soltar el botón de Luz. El indicador de desactivado del tono de llamada se apagará.

Nota; si se ha configurado la 'Entrada automática' en la estación, no se podrá controlar la luz de la entrada con el botón de Luz.

- ③ Conexión del Timbre

Consulte la página 23 ③.

- ④ Si se va a controlar algún otro dispositivo opcional, con el botón de Servicio, será necesario instalar el interruptor y el bloque de terminales en cada GF-1MD. Póngase en contacto con su distribuidor local Alphone si desea obtener más información.

### 3 Aansluiting

- ① Sluit GF-1MD aan op GF-BC & GF-VBC.

\*1 Zet SW1 van de verste monitor in stand A om de lijn af te sluiten.

#### Optionele automatische toegang ('Doktersoproep')

- ② Knip de WITTE draad van de binnenpost door. Druk op de verlichtingsknop. Het beltoon uit-lichtje begint te knipperen. Om te annuleren; druk nogmaals op de verlichtingsknop. Het beltoon uit-lichtje gaat uit.

Opmerking; op de binnenpost die voor 'Automatische toegang' is ingesteld, kan de buitenverlichting niet met de verlichtingsknop worden geactiveerd.

- ③ Sluit de deurbelknop aan

Zie pagina 23 ③.

- ④ Om een optioneel apparaat met de extra bedieningsknop te kunnen activeren, dient men op elke GF-1MD het klemmenblok en de schakelaar te monteren. Neem contact op met uw plaatselijke Alphone-verdeler voor meer informatie.

1

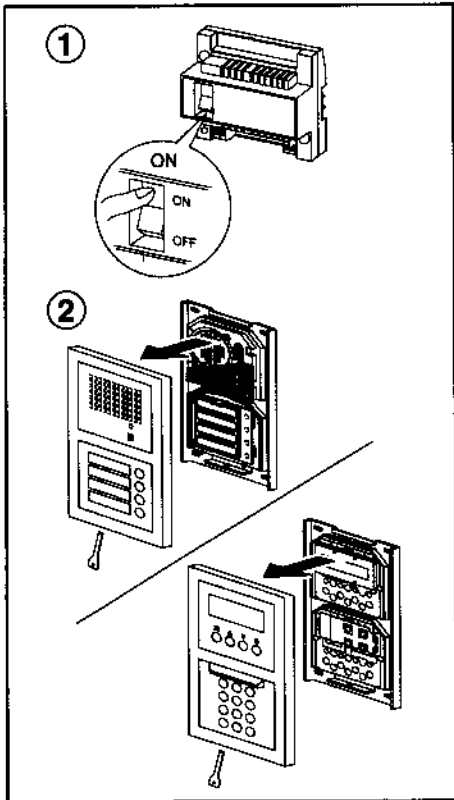

2

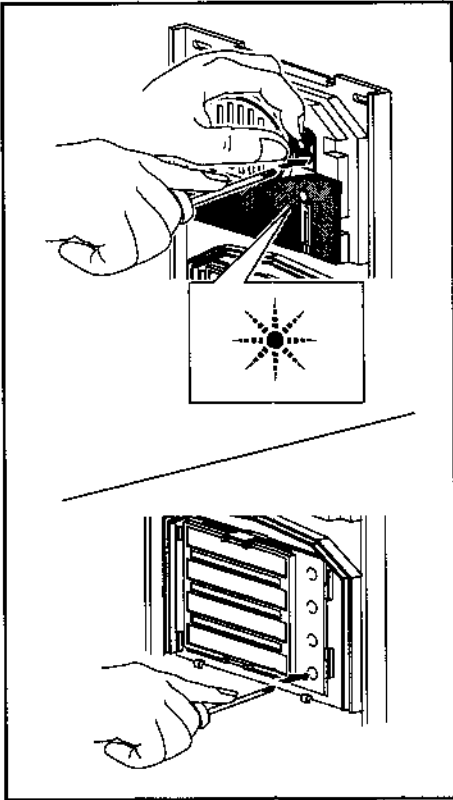

3

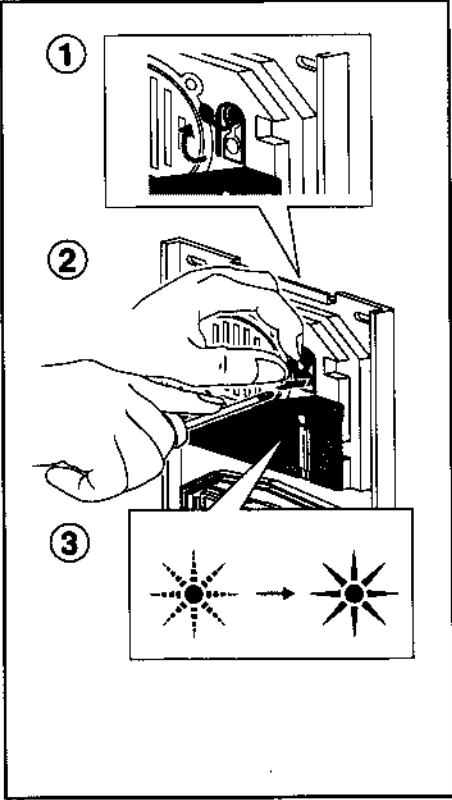

**1 Prior to setting up system**  
 ① Make sure all the stations have been installed and wired in proper manner. Turn on power switch of GF-BC.  
 ② Open front panels, unscrewing the bottom screw.

**1 Avant de programmer le système**  
 ① S'assurer que tous les postes ont été correctement montés et câblés. Activer le GF-BC à l'aide du contacteur d'alimentation.  
 ② Ouvrir les panneaux avant, en desserrant la vis inférieure.

**1 Vor der Programmierung**  
 ① Sicherstellen, dass alle Sprechstellen installiert und ordnungsgemäß verdrahtet wurden. EIN-/AUS-Schalter der GF-BC & GF-VBC einschalten.  
 ② Rahmen mit Frontplatten entfernen (falls schon montiert).

**1 Antes de configurar el sistema**  
 ① Asegúrese de que todas las estaciones se han instalado y cableado correctamente. Encienda el GF-BC poniendo el interruptor de encendido en ON.  
 ② Saque los paneles frontales destornillándolos del fondo.

**1 Alvorens het systeem in te stellen**  
 ① Zorg ervoor dat alle posten juist zijn gemonteerd en aangesloten. Zet de stroomschakelaar van GF-BC aan.  
 ② Maak de voorpanelen los door de onderste schroef los te draaien.

**2 Set for 'LIGHT' button (On GF-SW)**  
 While in-use LED blinka(within 15 sec. in Program mode), press the LIGHT assigned Call switch. Beeps once.

**2 Réglage du bouton d'éclairage (sur le GF-SW)**  
 Lorsque la diode électroluminescente utilisée clignote (pendant 15 secondes en mode de programmation), appuyer sur le bouton d'appel assigné à l'éclairage. Un bip est émis.

**2 Freie Klingeltaste als Lichttaste programmieren**  
 Während LED blinkt (ca. 15 Sek. im Programm-Modus), die Klingeltaste drücken, die Licht-Funktion ausführen soll (wie Lichttaste am Haustelefon), Quietschton ertönt.  
 Bei LED-Dauerleuchten, mit Anlagenprogrammierung fortfahren oder Programm-Modus beenden.

**2 Configuración del botón de 'Luz' (opcional)**  
 Cuando el el indicador en uso parpadea (unos 15 seg. en el modo de programación), presione el botón de Llamada asignado al de la LUZ (sonará un tono corto).

**2 Instelling als verlichtingsknop (op GF-SW)**  
 Terwijl het in-bedrijftichtje knippert (binnen 15 sec. in de programmeermodus), drukt u op de drukknoop die u als verlichtingsknop wilt instellen. U hoort één pieptoon.

**3 Put system into Program mode**  
 ① Open the rubber cap.  
 ② Momentarily press PROGRAM switch. Use a thin-rod screwdriver.  
 ③ In-use LED turns steadily lit in approx. 15 sec.

**3 Mettre le système en mode de programmation**  
 ① Enlever la couverture en caoutchouc.  
 ② Appuyer brièvement sur la touche PROGRAM. Utiliser un tournevis à pointe fine.  
 ③ La diode électro luminescente signalant la mise en programmation du système clignote pendant environ 15 s et reste ensuite allumé en rouge fixe.

**3 Anlage in Programm-Modus versetzen**  
 ① Gummiabdeckung öffnen.  
 ② PROGRAMM-Taste kurz drücken (kleinen Schraubendreher verwenden).  
 ③ LED blinkt für ca. 15 Sek., danach Dauerleuchten. PROGRAMM-Taste erneut drücken (bei Dauerleuchten), um Programm-Modus zu verlassen.

**3 Poniendo al sistema en modo de Programación**  
 ① Abra la tapa de goma.  
 ② Presione brevemente el botón de PROGRAMA. Ayúdese de un destornillador fino.  
 ③ El indicador en uso se encenderá en unos 15 segundos y permanecerá encendido.

**3 Zet het systeem in de programmeermodus**  
 ① Open de rubberdop.  
 ② Druk de programmaschakelaar kortstondig in. Gebruik hiervoor een dunne schroevendraaier.  
 ③ Het in-bedrijftichtje blijft constant branden na ong. 15 sec.

## 4

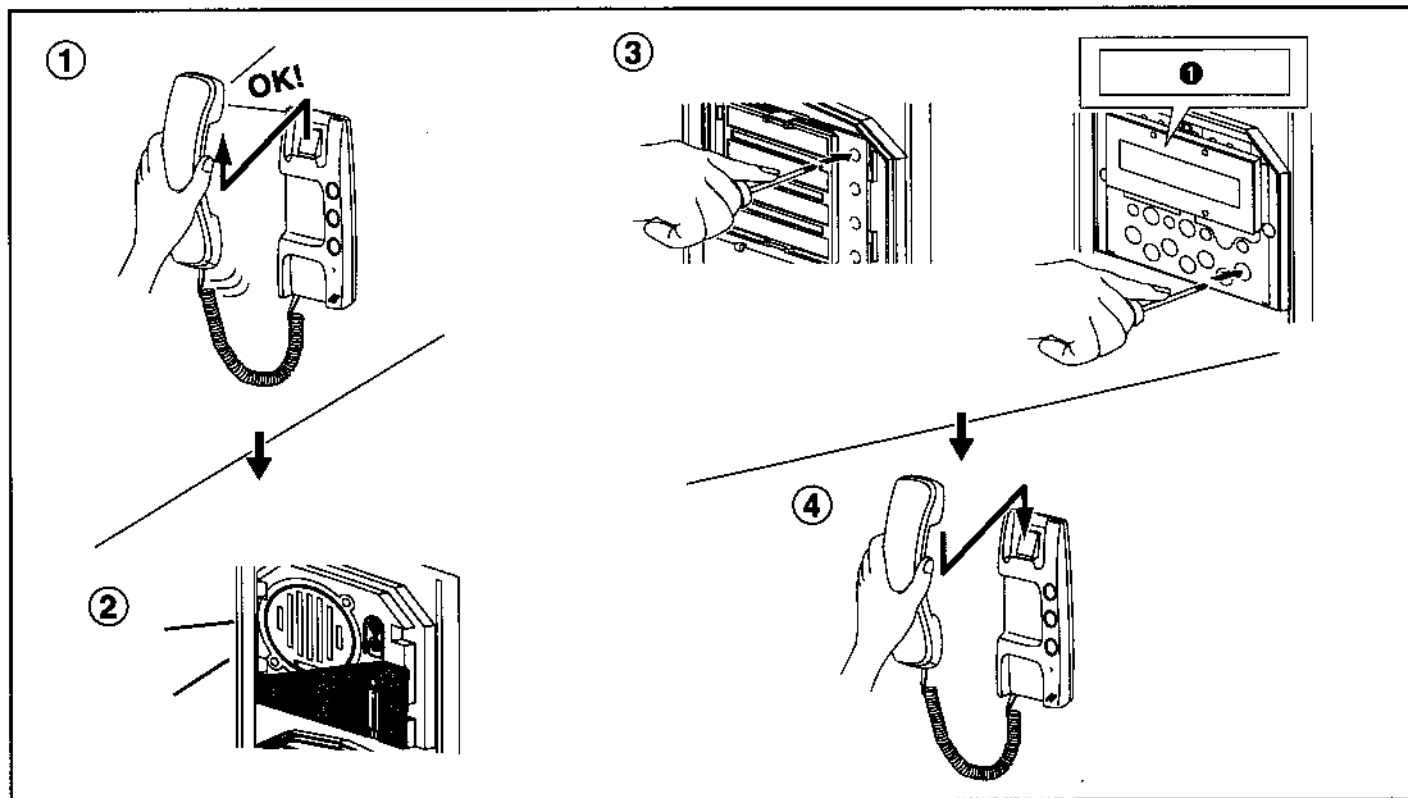

### 4 Program the first station in Apartment 1

- ① Lift handset at first station.
- ② Talk channel is established.
- ③ Press a first Call button.  
(Beeps once.)
- ④ Hang up handset.

### 4 Programmer le premier poste dans l'appartement 1

- ① Décrocher le combiné du premier poste.
- ② Le canal de communication s'établit.
- ③ Appuyer sur un premier bouton d'appel.  
(Un bip est émis.)
- ④ Raccrocher le combiné.

### 4 Das erste Haustelefon / Monitor programmieren

- ① Hörer an erstem Gerät abnehmen.
- ② Sprechmöglichkeit zur Türstelle.
- ③ Klingeltaste an der Türstelle drücken (für GF-NS siehe rechts). (Quittungston ertönt)
- ④ Hörer wieder auflegen. Dieses Gerät ist nun der Klingeltaste zugeordnet.

### 4 Programando la primera estación en el Apartamento 1

- ① Descuelgue el mango de la primera estación.
- ② El canal de comunicación queda configurado.
- ③ Apriete el primer botón de llamada (sonará un tono corto).
- ④ Cuelgue el mango.

### 4 Programmeer de eerste post in appartement 1

- ① Neem de hoorn van de eerste post van de haak.
- ② Het spreekkanaal wordt geactiveerd.
- ③ Druk een eerste oproepknop kortstondig in.  
(U hoort één piepton.)
- ④ Haak de hoorn in.

### ⑤ Program all the stations repeating the process.

Note: Program the second station, if included, in apartment 1, in the same manner as ①~④. (Beeps twice.)

### ⑤ Programmer tous les postes en suivant la même procédure.

Remarque: Dans l'appartement 1, programmer le deuxième poste, s'il y en a un, en reproduisant les étapes ①~④. (Deux bips sont émis.)

### ⑤ Alle Sprechstellen auf gleiche Weise programmieren.

Hinweis: Bei zwei Geräten in einer WE, den Vorgang am 2. Gerät wiederholen. Es ertönt ein doppelter Quittungston.

### ⑤ Programe todas las estaciones repitiendo el mismo procedimiento.

Nota: Programe la segunda estación, si está incluida, en el apartamento 1, siguiendo los mismos pasos de ①~④. (sonarán dos tonos cortos).

### ⑤ Programmeer alle posten op dezelfde manier.

Opmerking: Programmeer de tweede post, indien aanwezig, in appartement 1 op dezelfde manier als in ①~④. (U hoort 2 pieptonen.)

For GF-NS Digital name scrolling, have an assigned ROOM # displayed, and press ④ button.

④ 101  
SMITH

Pour le défilement des noms du GF-NS, afficher le numéro d'appel assigné et appuyer sur le bouton ④.

④ 101  
SMITH

Bei Türstellen mit Displaymodul GF-NS, gewünschten Namen anzeigen und ④ Taste drücken.

④ 101  
SMITH

En el visor digital de nombres por desplazamiento del GF-NS, verá asignado un número de residencia, apriete el botón ④.

④ 101  
SMITH

Geef voor de digitale naam-zoekmodule GF-NS een toegewezen appartementsnr. weer op het display en druk op de knop ④.

④ 101  
SMITH

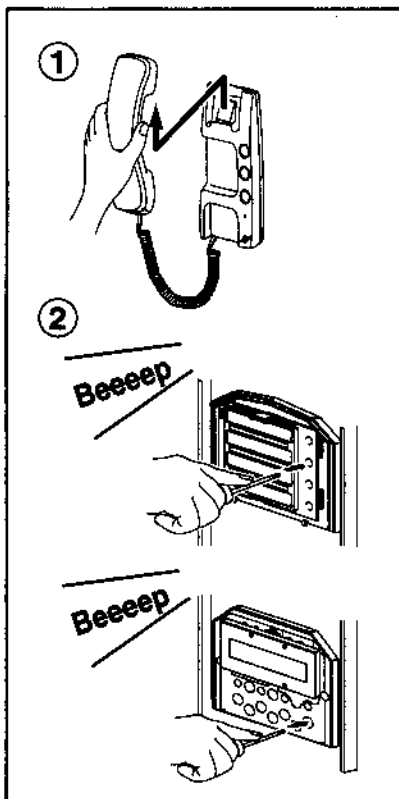
**5****5 To correct/change setting**

- ① Lift handset.
- ② Keep pressing a Call switch until a continuous tone is heard. Reprogram.

**5 Pour corriger/modifier le réglage**

- ① Décoller le combiné.
- ② Maintenir enfoncé un bouton d'appel jusqu'à ce qu'un son continu se fasse entendre. Programmer de nouveau.

**5 Zuordnung Löschen / Ändern Anlage in Programm-Modus versetzen.**

- ① Hörer abheben.
- ② Entsprechende Klingeltaste gedrückt halten bis ein anhaltender Quittungston hörbar ist. Dann neu programmieren.

**5 Para corregir/cambiar la configuración**

- ① Descuelgue el mango.
- ② Mantenga presionado el botón de Llamada hasta que se oiga un tono continuo. Vuelva a programar.

**5 De instelling corrigeren/veranderen**

- ① Neem de hoorn van de haak.
- ② Druk de oproepknop in tot u een ononderbroken toon hoort. Programmeer opnieuw.

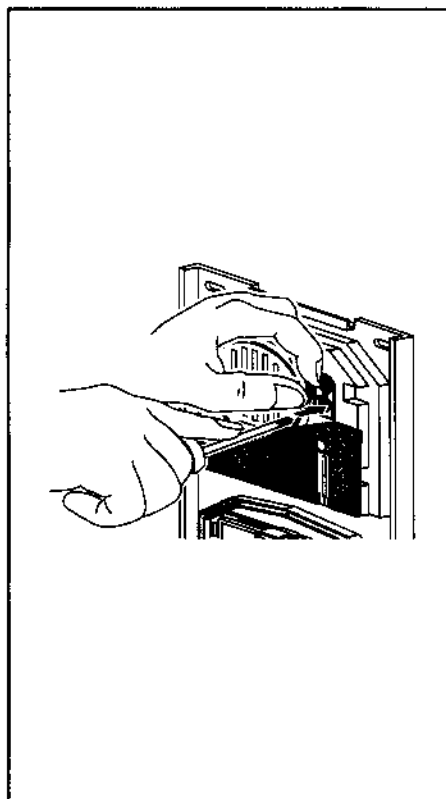
**6****6 End programming**

Press PROGRAM SWITCH ON GF-DA/A.  
Replace the cap.

**6 Fin de la programmation**

Appuyer sur la touche PROGRAM. du GF-DA/A.  
Remettre le couvercle en place.

**6 Programm-Modus beenden**

Nachdem Programm-Modus beendet wurde (PROGRAMM-Taste drücken), unbedingt Gummiaabdeckung wieder schließen.

**6 Salir del Modo Programación**

Presione el Botón PROGRAMA del GF-DA/A.  
Coloque nuevamente la tapa de goma.

**6 Het programmeren beëindigen**

Druk op de programmaschakelaar van GF-DA/A.  
Plaats de dop terug.

**7 Instructions**

- (1) Before programming, connect Camera module, if included, with the other modules.
- (2) When Digital name scrolling module is included, be sure to program Residence info (Names & Room #) in advance.

**7 Instructions**

- (1) Avant la programmation, brancher le module caméra, s'il y en a un, avec les autres modules.
- (2) Si l'appareil est équipé du module à défilement de nom, veiller à programmer à l'avance la liste des résidents (noms et numéros d'appel).

**7 Hinweise**

- (1) Vor dem Programmieren das Kameramodul an die anderen Module anschließen, falls enthalten.
- (2) Bei Türstellen mit Displaymodul, die Teilnehmer-Infos (Namen & WE-Nummern) im voraus programmieren.

**7 Instrucciones**

- (1) Antes de realizar la programación, conecte el módulo de la cámara, si está incluido, con los otros módulos.
- (2) Si la unidad dispone de módulo de visualización digital de nombres por desplazamiento, no olvide programar los datos de los residentes (nombres y números de apartamento) previamente.

**7 Aanwijzingen**

- (1) Sluit vóór het programmeren de cameramodule, indien aanwezig, op de andere modules aan.
- (2) Wanneer de digitale naam-zoekmodule wordt gebruikt, dient u vooraf de woninginfo (namen & appartementnummers) te programmeren.

## TECHNICAL PRECAUTIONS

<b>Temperature</b>	GF Entrance station: $-10^{\circ}\text{C} \sim +60^{\circ}\text{C}$ . GF-BC: $0^{\circ}\text{C} \sim +40^{\circ}\text{C}$ . GF-1D: $0^{\circ}\text{C} \sim +40^{\circ}\text{C}$ .
<b>Mounting location</b>	Do not install the Entrance station in places where a caller is strongly backlit (bright background), or where sunlight or strong light comes into the camera lens directly.
<b>Rain hood (option)</b>	GF Entrance station is weather-resistant, but for best results, it should be protected from direct weather conditions. Install a rain hood (GF-H) to protect it from direct rainfall.
<b>Set up after replacement</b>	In case an apartment station is replaced after all the wiring is done, turn the power switch off and back on again on GF-BC. Then reprogram that apartment station only.
<b>Operations</b>	<ul style="list-style-type: none"> <li>• At end of communication, hang up the handset on cradle. If a handset is off the hook, call tone will still ring at two stations. Momentarily hang up handset, and resume communication.</li> <li>• While an apartment station is being called from an entrance station, a call from the doorbell will not be heard.</li> </ul>
<b>Cleaning</b>	<ul style="list-style-type: none"> <li>• Clean GF equipment with a soft cloth dampened with neutral household cleanser. Never use any abrasive cleaner or cloth.</li> <li>• Do not spray high-pressure water on Entrance station.</li> </ul>

## PRECAUTIONS TECHNIQUES

<b>Température</b>	Poste d'entrée GF: de $-10^{\circ}\text{C}$ à $+60^{\circ}\text{C}$ . GF-BC: $0^{\circ}\text{C}$ à $+40^{\circ}\text{C}$ . GF-1D: $0^{\circ}\text{C}$ à $+40^{\circ}\text{C}$ .
<b>Emplacement de montage</b>	Ne pas monter le poste d'entrée aux emplacements où la personne qui appelle est fortement éclairée par l'arrière, (arrière-plan lumineux), où le soleil ou une lumière forte atteignent directement la lentille de la caméra.
<b>Couvercle anti-pluie (option)</b>	Le poste d'entrée GF est résistant aux intempéries mais, pour garantir de meilleurs résultats, il devrait être protégé de l'exposition directe aux intempéries. Monter si nécessaire une visière anti-pluie pour protéger le portier.
<b>Programmation après remplacement</b>	En cas de remplacement d'un poste d'appartement une fois le câblage déjà terminé, désactiver et réactiver le GF-BC à l'aide du contacteur d'alimentation. Puis reprogrammer uniquement ce poste d'appartement.
<b>Fonctionnement</b>	<ul style="list-style-type: none"> <li>• Lorsque la communication est terminée, reposer le combiné sur son support. Si un combiné reste décroché, la tonalité d'appel retentira toujours sur les deux postes. Raccrocher brièvement le combiné et reprendre la communication.</li> <li>• Lorsqu'un poste d'appartement est appelé par un poste d'entrée, la sonnette de la porte d'entrée n'est pas fonctionnelle.</li> </ul>
<b>Nettoyage</b>	<ul style="list-style-type: none"> <li>• Nettoyer l'équipement GF à l'aide d'un chiffon doux imprégné d'un détergent ménager neutre. Ne jamais utiliser de détergent ou de chiffon abrasif.</li> <li>• Ne pas vaporiser de l'eau à haute pression sur un poste d'entrée.</li> </ul>

## BITTE BEACHTEN

<b>Umgebungstemperatur</b>	GF Sprechstelle am Eingang $-10^{\circ}\text{C} \sim +60^{\circ}\text{C}$ . GF-BC: $0^{\circ}\text{C} \sim +40^{\circ}\text{C}$ . GF-1D: $0^{\circ}\text{C} \sim +40^{\circ}\text{C}$ .
<b>Montageort</b>	Video-Türstellen nicht an Stellen montieren, die starkem Gegenlicht ausgesetzt sind, z.B. sehr hellem Hintergrund oder direkter Sonneneinstrahlung.
<b>Regendach</b>	Türstellen sind wetterbeständig, sollten aber, je nach Montageort, mit einem Regendach vor direktem Regentfall geschützt werden.
<b>Programmierung nach Austausch</b>	Falls eine Wohnungs-Sprechstelle ausgetauscht wird, Anlage abschalten (Schalter GF-BC / GF-VBC), Stelle austauschen, Anlage wieder einschalten und nur diese Sprechstelle neu programmieren.
<b>Bedienung</b>	<ul style="list-style-type: none"> <li>• Am Ende der Sprechverbindung den Handhörer wieder auflegen. Ist der Handhörer nicht aufgelegt, wird bei Türruf der Rufton ausgelöst, Sprechverbindung ist aber erst möglich, nachdem der Handhörer 1 x kurz eingehängt wurde.</li> <li>• Während eines Türrufs, kann kein Etagenruf ausgelöst werden.</li> </ul>
<b>Reinigung:</b>	<ul style="list-style-type: none"> <li>• Geräte von Zeit zu Zeit mit einem weichen Lappen reinigen, der mit neutralem Haushaltsreiniger angefeuchtet ist. Keinesfalls scheuernde Reiniger oder Tücher verwenden.</li> <li>• Niemals Hochdruckreiniger direkt auf die Türstelle richten.</li> </ul>

## PRECAUCIONES DE ORDEN TÉCNICO

<b>Temperatura</b>	Estación de Entrada GF: $-10^{\circ}\text{C} \sim +60^{\circ}\text{C}$ . GF-BC: $0^{\circ}\text{C} \sim +40^{\circ}\text{C}$ . GF-1D: $0^{\circ}\text{C} \sim +40^{\circ}\text{C}$ .
<b>Lugar de montaje</b>	No instale la estación de entrada en lugares en que el visitante reciba luz desde atrás (la estación estará demasiado brillante) o en los que la luz, ya sea del sol o de otras fuentes, incida directamente sobre el lente de la cámara.
<b>Visera protectora de lluvia (opcional)</b>	La estación de entrada GF está concebida para soportar diversas condiciones climáticas; no obstante, para obtener los mejores resultados, es aconsejable protegerla de los efectos directos de las condiciones meteorológicas. Instale una visera protectora (GF-H) para proteger la unidad de la lluvia directa.
<b>Configuración después de reemplazar una estación</b>	En caso de reemplazar una estación de apartamento después de terminar el cableado, ponga en OFF y luego en ON el interruptor de encendido del GF-BC. A continuación, programe la estación de apartamento solamente.
<b>Operación</b>	<ul style="list-style-type: none"> <li>• Cuando haya terminado la comunicación, cuelgue el mango en su soporte. Si el mango queda mal colgado, al descolgar cuando reciba una llamada, la señal de llamada seguirá sonando en las dos estaciones. Cuelgue y descuelgue el mango para lograr la comunicación.</li> <li>• Cuando una estación de apartamento está siendo llamada desde una estación de entrada, no se escucharán llamados desde el timbre.</li> </ul>
<b>Limpeza</b>	<ul style="list-style-type: none"> <li>• Limpie el GF con un paño suave humedecido con limpiador neutro doméstico. Nunca utilice limpiadores ni paños abrasivos.</li> <li>• Ni vaporice agua a alta presión sobre la estación de entrada.</li> </ul>

## TECHNISCHE VOORZORGSMAATREGELEN

<b>Temperatuur op de montageplaats</b>	GF-buitenpost: $-10^{\circ}\text{C} \sim +60^{\circ}\text{C}$ . GF-BC: $0^{\circ}\text{C} \sim +40^{\circ}\text{C}$ . GF-1D: $0^{\circ}\text{C} \sim +40^{\circ}\text{C}$ .
<b>Regenkap (optie)</b>	Installeer de buitenpost niet op plaatsen waar de bezoeker sterk van achteren verlicht wordt (tegenlicht), of waar zonlicht of fel licht rechtstreeks op de camera-lens valt.
<b>Instelling na vervanging</b>	De GF-buitenpost is weerbestendig. Voor een optimale werking dient u hem evenwel te beschermen tegen directe weersinvloeden. Monteer een regenkap (GF-H) om hem te beschermen tegen directe regenval.
<b>Bediening</b>	Als een binnenpost wordt vervangen nadat het systeem in dienst werd genomen, dient u de stroomschakelaar van GF-BC uit en opnieuw aan te zetten. Vervolgens programmeert u alleen de nieuwe binnenpost opnieuw. <ul style="list-style-type: none"> <li>• Leg na het spreken de hoorn op de haak. Als een hoorn van de haak is, zal eventueel de tweede post nog bellen. Haak kortstondig in en hervat het gesprek.</li> <li>• Terwijl een binnenpost een oproep van een buitenpost ontvangt, brengt de deurbelknop geen beïtoon voort.</li> </ul>
<b>Reiniging</b>	<ul style="list-style-type: none"> <li>• Reinig de GF-uitrusting met een zachte doek die bevochtigd is met een neutraal huishoudelijk reinigingsmiddel. Gebruik nooit schuurmiddelen of een schuurdoek.</li> <li>• Spuit geen water onder hoge druk rechtstreeks op de buitenpost.</li> </ul>

## SPECIFICATIONS

- Power source: DC 24V supplied by PS-2410LC, -2410LD or -24ME/A. (for ea. GF-BC, GF-VBC and GF-NS/10K)
- Current consumption: GF-BC: 0.9 A. GF-VBC: 1.1 A. GF-NS: 0.07 A.
- Call-in tone: Two types of call tones, one from entrance station, the other from doorbell button, distinguishable.
- Talk path: Single channel with privacy.
- Communication: Simultaneous with handset.
- Door release: Terminals: EL, EL rated less than 4A (resistance load), AC/DC 24V, for dry closure contact for door release.
- Wiring: 2 x 2-wire cables common.
- Type of cable: 2-conductor cable, solid copper & non-braided, polyethylene insulation, 0.65mm $\varnothing$  ~ 1.0mm $\varnothing$ .

## • Wiring distance:

Diameter of wires	0.65mm	0.8mm	1.0mm
• GF-BC to Distribution point	-	5m	-
• Distribution point to Entrance station	-	300m	-
• Distribution point to GF-1D (farthest)	-	300m	-
• GF-VBC to farthest GF-1MD 1 per resid. line	100m	150m	-
• GF-VBC to farthest GF-1MD 2 per resid. line	50m	100m	150m
• GF-VBC to Entrance station (GF-VA, Video)	-	100m	-
• GF-BC/VBC to ea. Power supply	-	5m	5m
• MAW-B to Entrance station	-	300m	-
• GF-NS to Power supply	-	300m	300m
• Total wiring distance (R1, R2)	-	2.5km	-

## SPECIFICATIONS

- Alimentation: 24 V CC, fourni par PS-2410LC, -2410LD ou -24ME/A. (respectivement pour GF-BC, GF-VBC et GF-NS/10K)
- Consommation: GF-BC: 0,9 A. GF-VBC: 1,1 A. GF-NS: 0,07 A.
- Tonalité d'appel: Il y a deux types de tonalités d'appel distinctes l'une de l'autre, l'une en provenance du poste d'entrée; l'autre, du bouton de sonnette de la porte d'entrée.
- Canal de communication: Canal simple privé. (secret de communication)
- Communication: Simultanée avec le combiné.
- Ouverture de porte (gâche): Bornes: EL, EL avec courant assigné inférieur à 4 A (résistance), CA/CC 24 V, contact sec de commande pour ouverture de porte.
- Câblage: 2 câbles communs 2 fils.
- Type de câble: Câble à 2 fils conducteurs en cuivre massif non tressé, isolant en polyéthylène, diamètre de 0,65 mm à 1,0 mm.

## • Longueur de câblage:

Diamètre des fils	0,65 mm	0,8 mm	1,0 mm
• Du GF-BC au point de distribution GFC	-	5 m	-
• Du point de distribution au poste d'entrée	-	300 m	-
• Du point de distribution au GF-1D (le plus éloigné)	-	300 m	-
• Du GF-VBC au GF-1MD le plus éloigné, 1 par ligne résid.	100 m	150 m	-
• Du GF-VBC au GF-1MD le plus éloigné, 2 par ligne résid.	50 m	100 m	150 m
• Du GF-VBC au poste d'entrée (GF-VA, module vidéo)	-	100 m	-
• Du GF-BC/VBC respectivement à chaque source d'alimentation	-	5 m	5 m
• Du MAW-B au poste d'entrée	-	300 m	-
• Du GF-NS à la source d'alimentation	-	300 m	300 m
• Longueur totale de câblage (R1, R2)	-	2,5 km	-

## TECHNISCHE DATEN

- Versorgung: DC24V von PS-24ME (je GF-BC / GF-VBC).
- Stromverbrauch: GF-BC: 0,9 A. GF-VBC: 1,1 A. GF-NS: 0,07 A.
- Rufton: Etagenruf mit Rufunterscheidung.
- Sprechweg: Einer, mithörgesperrt.
- Kommunikation: Voll duplex zw. Türstelle & Handhörer.
- Türöffner: Anschlüsse: EL/EL potentialfreier Kontakt an GF-DA, max. AC/DC 24V, 4 A
- 2 + 2 Adern
- Verdrahtung: J-Y(ST)Y mit 0,8mm Durchmesser (empfohlen). Bei großen Video-Anlagen ggf. spezielles PE-isoliertes Kabel verwenden um max. Entfernungen zu realisieren.

## • Max. Entfernungen:

Kabeldurchmesser	0,8 mm	0,8 mm	1,0 mm
• Zw. GF-BC & BUS-Verteilungspunkt	-	5 m	-
• Zw. BUS-Verteilungspunkt & Türstelle	-	200 m	-
• Zw. Verteilungspunkt & entfernt. GF-1D	-	200 m	-
• Zw. GF-VBC & entfernt. GF-1MD (eine 1 per WE)	80 m	100 m	-
• Zw. GF-VBC & entfernt. GF-1MD (zwei per WE)	40 m	80 m	150 m
• Zw. GF-VBC & Türstelle (GF-VA)	-	100 m	-
• Zw. GF-BC/VBC & jeweiligem Netzgerät	-	5 m	5 m
• Zw. MAW-B & Türstelle	-	200 m	-
• Zw. GF-NS & Netzgerät	-	200 m	300 m
• Max. totale BUS-Länge	-	2 km	-

## ESPECIFICACIONES

- Fuente de alimentación: CC de 24 V suministrada por PS-2410LC, -2410LD o -24ME/A (para GF-BC, GF-VBC y GF-NS/10K)
- Consumo de corriente: GF-BC: 0,9 A. GF-VBC: 1,1 A. GF-NS: 0,07 A.
- Tono de llamada entrante: Existen dos tipos de tonos de llamada, uno para las llamadas procedentes de la estación de entrada y otro de las procedentes del timbre, ambos perfectamente distinguibles.
- Vía de comunicación: Un sólo canal con privacidad.
- Comunicación: Simultánea con mango.
- Apertura de puertas: Terminales: EL, EL de menos de 4 A (carga resistiva), CA/CC de 24 V (para los contactos secos de cierre de circuito de la apertura de la puerta).
- Cableado: 2 cables comunes de 2 hilos.
- Tipo de cable: Cable de 2 conductores, de cobre macizo y no trenzado, aislante de polietileno, 0,65 mm $\varnothing$  ~ 1,0 mm $\varnothing$ .

## • Distancia de cableado:

Diámetro de cables	0,65 mm	0,8 mm	1,0 mm
• GF-BC al punto de distribución	-	5 m	-
• Punto de distribución a la estación de entrada	-	300 m	-
• Punto de distribución al GF-1D (más alejado)	-	300 m	-
• GF-VBC al GF-1MD más alejado, 1 por línea de resid.	100 m	150 m	-
• GF-VBC al GF-1MD más alejado, 2 por línea de resid.	50 m	100 m	150 m
• GF-VBC a la estación de entrada (GF-VA, Video)	-	100m	-
• GF-BC/VBC a la fuente de alimentación	-	5 m	5 m
• MAW-B a la estación de entrada	-	300 m	-
• GF-NS a la fuente de alimentación	-	300 m	300 m
• Distancia total de cableado (R1, R2)	-	2,5 km	-

## TECHNISCHE GEGEVENS

- Stroombron: 24 V gelijkstroom via PS-2410LC, -2410LD of -24ME/A. (voor elke GF-BC, GF-VBC en GF-NS/10K)
- Stroomverbruik: GF-BC: 0,9 A. GF-VBC: 1,1 A. GF-NS: 0,07 A.
- Beltonen: Twee soorten beltonen, die van de buitenpost en die van de deurbelknop, die duidelijk te onderscheiden zijn.
- Spreekkanaal: Enkel kanaal met gespreksgeheim.
- Communicatie: Simultaan in twee richtingen.
- Deurontgrendeling: Aansluitingen: EL, EL met minder dan 4 A (resistieve belasting) nominaal, 24 V wisselstroom/gelijkstroom, voor potentiaalvrij, normaal open contact voor deurontgrendeling.
- Aansluiting: 2 kabels met 2 draden, gemeenschappelijk.
- Soort kabel: Kabel met 2 geleiders, massief koper & niet-gevlochten, isolatie van polyethyleen, 0,65 mm  $\varnothing$  ~ 1,0 mm  $\varnothing$ .

## • Aansluitafstand:

Doorsnede van de draden	0,65 mm	0,8 mm	1,0 mm
• GF-BC naar verdeelpunt	-	5 m	-
• Verdeelpunt naar buitenpost	-	300 m	-
• Verdeelpunt naar GF-1D (verste)	-	300 m	-
• GF-VBC naar verste GF-1MD 1 per appartement	100 m	150 m	-
• GF-VBC naar verste GF-1MD 2 per appartement	50 m	100 m	150 m
• GF-VBC naar buitenpost (GF-VA, Video)	-	100 m	-
• GF-BC/VBC naar elke voedingsbron	-	5 m	5 m
• MAW-B naar buitenpost	-	300 m	-
• GF-NS op voedingsbron	-	300 m	300 m
• Totale aansluitafstand (R1, R2)	-	2,5 km	-

**STATION CAPACITY**

• Total station:	250 residential stations
• Total monitor station:	150 GF-1MD's
• Entrance station:	5 (audio and/or video)
• Per apartment:	2 stations (GF-1MD and/or GF-1D)
• Max. station per trunk line:	50 GF-1D's 25 GF-1MD's (i.e. via 6 GF-4Z's or monitor-to-monitor wiring)
• Video trunk line:	6 (Video) from GF-VBC.
• Audio trunk line:	Any number(audio) from Distribution point
• Entrance station per trunk line:	3 Entrance stations (Audio)
• Call buttons:	100-call, i.e. 25 pcs GF-SW

**DIMENSIONS & WEIGHT**

Models	H x W x D (mm)	Weight (approx.)
• GF-1MD	210 x 215 x 69	1,200g
• GF-1D	200 x 89 x 63	370g
• GF-BC	108,5 x 122,5 x 61	450g
• GF-VBC	108,5 x 122,5 x 61	260g
• GF-4Z	108,5 x 122,5 x 61	190g
• Entrance station 2-module, 2-row panel	225 x 270 x 16 (box: 44 in recess)	-
3-module, 1-row panel	320 x 135 x 16 (box: 44 in recess)	-

**CAPACITE DE POSTES**

• Total des postes:	250 postes de résident
• Total des moniteurs:	150 GF-1MD
• Postes d'entrée:	5 (modules audio et/ou vidéo)
• Par appartement:	2 postes (GF-1MD et/ou GF-1D)
• Max. de postes par ligne de bus:	50 GF-1D 25 GF-1MD (par ex. via 6 GF-4Z ou câblage de moniteur à moniteur)
• Ligne de bus vidéo:	6 (vidéo) à partir du GF-VBC.
• Ligne de bus audio:	Capacité illimitée (audio) à partir du point de distribution
• Postes d'entrée par ligne de jonction:	3 postes d'entrée (audio)
• Boutons d'appel:	100 appels, par ex. 25 GF-SW MAX.

**DIMENSIONS ET POIDS**

Modèles	h x l x p (mm)	Poids (environ)
• GF-1MD	210 x 215 x 69	1.200 g
• GF-1D	200 x 89 x 63	370 g
• GF-BC	108,5 x 122,5 x 61	450 g
• GF-VBC	108,5 x 122,5 x 61	260 g
• GF-4Z	108,5 x 122,5 x 61	190 g
• Postes d'entrée Panneau à 2 modules, 2 rangées	225 x 270 x 16 (boîtier: 44 de profondeur)	-
Panneau à 3 modules, 1 rangée	320 x 135 x 16 (boîtier: 44 de profondeur)	-

**ANLAGEN-KAPAZITÄTEN**

• Anzahl Wohneinheiten max.:	250 WE
• Anz. Monitor-Haustelefone gesamt:	150 GF-1MD
• Anzahl Türstellen:	5 (Audio oder Video)
• Geräte per Wohnung:	2 (GF-1MD oder GF-1D)
• Haustelefone per BUS-Linie:	50 GF-1D 25 GF-1MD(max. 6 GF-4Z, bei Verteilerverdrahtung)
• Anz. Video BUS-Linien:	6 Videolinien an GF-VBC.
• Anz. Audio BUS-Linien:	Beliebige Anz. Audiolinien ab Verteilungspunkt
• Anz. Türstellen je BUS-Linie:	3 Türstellen (Audio)
• Anz. Klingelkassen je Türstelle:	100 (25 x GF-SW je Türstelle)

**ABMESSUNGEN & GEWICHT**

Typen	H x B x T (mm)	Gewicht (ca.)
• GF-1MD	210 x 215 x 69	1.200 g
• GF-1D	200 x 89 x 63	370 g
• GF-BC	108,5 x 122,5 x 61	450 g
• GF-VBC	108,5 x 122,5 x 61	260 g
• GF-4Z	108,5 x 122,5 x 61	190 g
• Türstellen Zwei 2er-Modulrahmen	225 x 270 x 16 (Kasten 44 unter Putz)	-
Ein 3er-Modulrahmen	320 x 135 x 16 (u.P.-Kasten 44 tief)	-

**CAPACIDAD DE ESTACIONES**

• Total de unidades:	250 unidades residenciales
• Total de unidades con monitor:	150 GF-1MD
• Estaciones de entrada:	5 (audio y/o video)
• Por apartamento:	2 estaciones (GF-1MD y/o GF-1D)
• Máximo de estaciones por línea principal:	50 GF-1D 25 GF-1MD (p. ej. a través de 6 GF-4Z o cableado de monitor a monitor)
• Línea principal de video:	6 (video) a partir de GF-VBC.
• Línea principal de audio:	Sin límite (audio) desde el punto de distribución
• Unidades exteriores por línea principal:	3 unidades exteriores (audio)
• Botones de llamada:	100 botones, por ej. 25 módulos GF-SW

**PESOS Y DIMENSIONES**

Modelos	Alto x Ancho x Fondo (mm)	Peso (aprox.)
• GF-1MD	210 x 215 x 69	1,200 g
• GF-1D	200 x 89 x 63	370 g
• GF-BC	108,5 x 122,5 x 61	450 g
• GF-VBC	108,5 x 122,5 x 61	260 g
• GF-4Z	108,5 x 122,5 x 61	190 g
• Estación de entrada panel de 2 módulos y 2 filas	225 x 270 x 16 (caja: 44 de fondo)	-
panel de 3 módulos y 1 fila	320 x 135 x 16 (caja: 44 de fondo)	-

**AANTAL POSTEN**

• Totaal aantal posten:	250 binnenposten
• Totaal aantal monitorposten:	150 GF-1MD's
• Buitenposten:	5 (audio en/of video)
• Per appartement:	2 posten (GF-1MD en/of GF-1D)
• Max. aantal posten per stijlglij:	50 GF-1D's 25 1 GF-1MD's (dit is via 6 GF-4Z's of aansluiting van monitor naar monitor)
• Videostijlglijen:	6 (video) vanaf GF-VBC.
• Audiostijlglijen:	Willekeurig aantal (audio) vanaf verdeelpunt
• Aantal buitenposten per lijn:	3 buitenposten (audio)
• Oproepknoppen:	100 oproepknoppen, d.l. 25 GF-SW's

**AFMETINGEN & GEWICHT**

Modelien	H x B x D (mm)	Gewicht (ong.)
• GF-1MD	210 x 215 x 69	1.200 g
• GF-1D	200 x 89 x 63	370 g
• GF-BC	108,5 x 122,5 x 61	450 g
• GF-VBC	108,5 x 122,5 x 61	260 g
• GF-4Z	108,5 x 122,5 x 61	190 g
• Buitenposten paneel met 2 modules en 2 rijen	225 x 270 x 16 (kast: 44 verzonken)	-
paneel met 3 modules en 1 rij	320 x 135 x 16 (kast: 44 verzonken)	-

## WARRANTY

- + Aiphone warrants its products to be free from defects of material and workmanship under normal use and service for a period of one year after delivery to the ultimate user and will repair free of charge or replace at no charge, should it become defective upon which examination shall disclose to be defective and under warranty. Aiphone reserves unto itself the sole right to make the final decision whether there is a defect in materials and/or workmanship; and whether or not the product is within the warranty.
- + This warranty shall not apply to any Aiphone product which has been subject to misuse, neglect, accident, or to use in violation of instructions furnished, nor extended to units which have been repaired or altered outside of the factory.
- + This warranty does not cover batteries or damage caused by batteries used in connection with the unit.
- + This warranty covers bench repairs only, and any repairs must be made at the shop or place designated in writing by Aiphone.
- + Aiphone will not be responsible for any costs incurred involving on site service calls.

## GARANTIE

- + Aiphone garantit que ses produits ne sont affectés d'aucun défaut de matière ni de fabrication, en cas d'utilisation normale et de réparations conformes, pendant une période de deux ans après la livraison à l'utilisateur final, et s'engage à effectuer gratuitement les réparations nécessaires ou à remplacer l'appareil gratuitement si celui-ci présente un défaut, à la condition que ce défaut soit bien confirmé lors de l'examen de l'appareil et que l'appareil soit toujours sous garantie. Aiphone se réserve le droit exclusif de décider s'il existe ou non un défaut de matière ou de fabrication et si l'appareil est ou non couvert par la garantie.
- + Cette garantie ne s'applique pas à tout produit Aiphone qui a été l'objet d'une utilisation impropre, de négligence, d'un accident ou qui a été utilisé en dépit des instructions fournies; elle ne couvre pas non plus les appareils qui ont été réparés ou modifiés en dehors de l'usine.
- + Cette garantie ne couvre pas les piles ni les dégâts infligés par les piles utilisées dans l'appareil.
- + Cette garantie couvre exclusivement les réparations effectuées en atelier. Toute réparation doit être effectuée à l'atelier ou à l'endroit précisé par écrit par Aiphone.
- + Aiphone décline toute responsabilité en cas de frais encourus pour les dépannages à domicile.

## GEWÄHRLEISTUNG

- + Die Gewährleistung beträgt 24 Monate. Diese erstreckt sich nicht auf natürlichen Verschleiß, fehlerhafte Installation, unsachgemäße Behandlung oder fremde Eingriffe an den Geräten. Erkennbare Mängel müssen unverzüglich nach Empfang der Ware, nicht erkennbare Mängel, unverzüglich nach deren Entdeckung, schriftlich geltend gemacht werden. Gewährleistungen bewirken keine Verlängerung der Gewährleistungsfrist. Mangelhafte Geräte sind mit Liefer- bzw. Rechnungsnachweis einzuschicken.
- + Bei berechtigten Beanstandungen verpflichten wir uns, nach unserer Wahl, zur kostenlosen Nachbesserung oder Ersatzlieferung der Geräte. Ist die Mangelbehebung nach angemessener Frist nicht erfolgt, hat der Käufer das Rücktrittsrecht. Weitere Ansprüche des Käufers sind ausgeschlossen. Soweit durch Ersatzpflicht nicht anders geregelt, ist unsere Haftung auf den vorhersehbaren, typischen Schaden begrenzt.

## GARANTÍA

- + En condiciones normales de utilización y de servicio, y durante el período de un año a contar desde la entrega al usuario final, AIPHONE garantiza que sus productos están exentos de defectos de material y de mano de obra. AIPHONE reparará sin costo alguno o reemplazará sin cargo alguno la unidad si ella funciona defectuosamente y se comprueba que efectivamente está defectuosa y cubierta por la garantía. AIPHONE se reserva el derecho de tomar la decisión final de si hay o no defectos de material y/o de mano de obra, y de si el producto está o no cubierto por la garantía.
- + Esta garantía no cubre ningún producto AIPHONE que haya sido mal utilizado, descuidado, accidentado, o empleado violando las instrucciones suministradas; la garantía tampoco se aplica a unidades que hayan sido reparadas o alteradas por personas fuera de la fábrica.
- + Esta garantía no cubre las pilas ni los daños causados por pilas utilizadas asociadas a la unidad.
- + Esta garantía cubre solamente las reparaciones hechas en taller. Todas las reparaciones deben ser efectuadas en el taller o lugar designado por escrito por AIPHONE.
- + Aiphone no se responsabilizará de los gastos por llamadas de servicio.

## WAARBORG

- + Aiphone waarborgt zijn producten tegen materiaal- en fabricagefouten bij normaal gebruik en onderhoud gedurende een periode van één jaar na levering aan de eindgebruiker en zal het product kosteloos herstellen of vervangen indien na onderzoek blijkt dat het defect en nog onder waarborg is. Aiphone behoudt zich het recht voor als enige definitief te bepalen of er al dan niet sprake is van een materiaal- en/of fabricagefout; en of het product nog onder waarborg is.
- + Deze waarborg geldt niet voor om het even welk Aiphone-product dat is blootgesteld aan verkeerd gebruik, verwaarlozing, een ongeval of verkeerde bediening en evenmin voor toestellen die buiten de fabriek zijn hersteld of gewijzigd.
- + Deze waarborg geldt niet voor batterijen of schade veroorzaakt door batterijen die in het toestel zijn gebruikt.
- + Deze waarborg dekt uitsluitend werkbankherstellingen en iedere reparatie moet worden uitgevoerd in de schriftelijk door Aiphone aangewezen winkel of werkplaats.
- + Kosten die gepaard gaan met herstellingen ter plaatse kunnen niet worden verhaald op Aiphone.