

E145S LC

FR

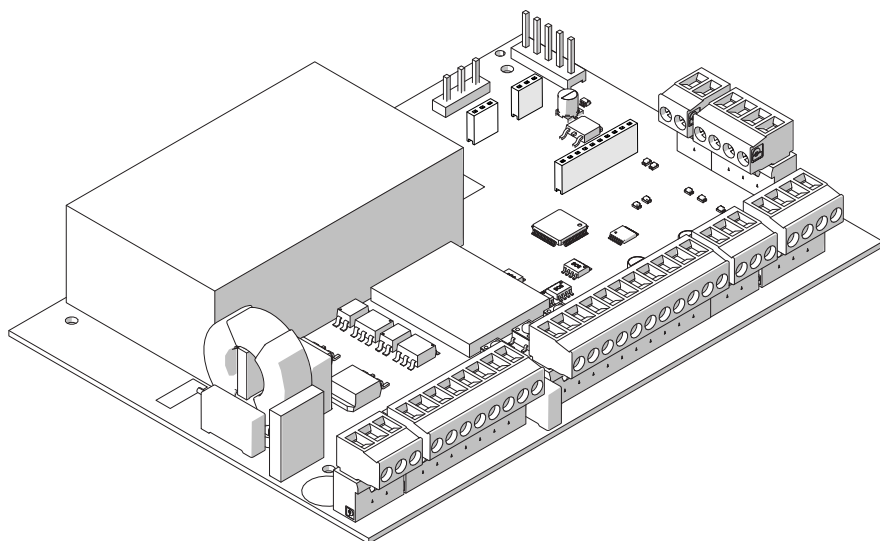

FAAC



FAAC S.p.A. Soc. Unipersonale
Via Calari, 10 - 40069 Zola Predosa BOLOGNA - ITALY
Tel. +39 051 61724
www.faac.it - www.faactechnologies.com

FR

Traduction de la notice originale

Ces instructions sont rédigées pour les cartes à partir de la version firmware 1.0. Par la suite, elles sont valables jusqu'à la publication d'une nouvelle révision.

© Copyright FAAC S.p.A. depuis 2025. Tous droits réservés.

Aucune partie de ce manuel ne peut être reproduite, archivée ou distribuée à des tiers ni copiée, sous tout format et avec tout moyen, qu'il soit électronique, mécanique ou par photocopie, sans le consentement écrit préalable de FAAC S.p.A.

Tous les noms et les marques cités sont la propriété de leurs fabricants respectifs.

Les clients peuvent faire des copies pour leur usage exclusif.









Ce manuel a été publié en 2025.

SOMMAIRE

1. INTRODUCTION AU MANUEL D'INSTRUCTIONS	3
Avertissements de sécurité pour l'installateur	3
Instructions en ligne	3
Signification des symboles utilisés	3
2. E145S LC	4
2.1 Identification du produit	4
2.2 Utilisation prévue	4
2.3 Limites d'utilisation	4
2.4 Utilisation interdite	4
2.5 Caractéristiques techniques	5
2.6 Données techniques E145S LC	6
Fonctions de sécurité	6
3. INSTALLATION ÉLECTRONIQUE	8
3.1 Composants	8
3.2 Raccordements	9
Dispositifs de commande	9
Fins de course	10
Dispositifs BUS 2easy	10
Sorties	10
Serrures électriques	11
Carte radio récepteur / décodage	11
Module radio XF FDS/ XF FDS LC / XF	11
Clignotant	11
Moteurs	12
Alimentation de réseau	12
4. MISE EN MARCHÉ	13
4.1 Mettre la carte sous tension	13
4.2 Programmation	13
4.3 Logiques de fonctionnement	17
Logiques automatiques	18
Logiques semi-automatiques	18
Logique homme mort - maintenue	19
4.4 Setup	19
4.5 Configurer les actionnements et les temporisations	20
4.6 Régler l'anti-écrasement	20
4.7 Configurer la basse consommation (LC)	21
5. MISE EN SERVICE	22
5.1 Vérifications finales	22
5.2 Fermer le boîtier	22
5.3 Opérations finales	22
6. ACCESSOIRES	23
6.1 Photocellules à relais	23
6.2 Bords sensibles	24
FailSafe	24
6.3 Fins de course	25
6.4 Dispositifs BUS 2easy	26

Raccordement	26
Photocellules BUS 2easy	26
Codeur BUS 2easy	27
Dispositifs de commande BUS 2easy	28
État du BUS 2easy	28
Inscription dispositifs BUS 2easy	28
Vérification des dispositifs BUS 2easy	29
6.5 Système radio	29
Installer le module radio XF FDS LC /XF FDS/ XF	30
Mémoriser les radio-commandes XF FDS	30
FDS et Simply Connect	30
Mémoriser les radio-commandes SLH/SLH LR	30
Mémoriser les radio-commandes LC/RC	31
Mémoriser les radio-commandes DS	31
Supprimer les radio-commandes	31
6.6 Simply Connect	32
7. MISE À JOUR MICROLOGICIEL	33
7.1 Insérer XUSB avec USB	33
7.2 UPGRADE - Charger le nouveau FW	33
7.3 CHARGEMENT - Charger un FW précédent	33
8. DIAGNOSTIC	34
8.1 Version du micrologiciel	34
8.2 Vérifier le mouvement	34
8.3 État de l'automatisme	34
8.4 Vérification des LED	34
8.5 Codes d'Erreurs, Alarmes, Infos	35
9. ENTRETIEN	37
9.1 Entretien ordinaire	37
9.2 Compteur de cycles	38
9.3 Demande d'entretien	38
9.4 Remplacer un fusible	38
10. INSTRUCTIONS D'UTILISATION	39
Commandes	39
Dispositifs de détection	39
Accessoires	39
Logiques automatiques	40
Logiques semi-automatiques	41
Logique homme mort - maintenue	41

TABLEAUX

	1	Menu de programmation de BASE	14
	2	Menu de programmation AVANCÉE	15
	3	Phases de SETUP	20
	4	Adressage Photocellules	26
	5	Adressage Bords Sensibles	27
	6	Adressage Dispositifs de Commande	28
	7	État de l'automatisme	34
	8	État des LED	34
	9	Erreurs, Alarmes, Infos	35
	10	Entretien ordinaire	37

1. INTRODUCTION AU MANUEL D'INSTRUCTIONS

Ce manuel fournit les procédures correctes et les prescriptions pour l'installation et le maintien de E145S LC en conditions de sécurité.

En Europe, l'automatisation d'un portail rentre dans le domaine d'application de la Directive Machines 2006/42/EC et des normes harmonisées correspondantes. La personne qui automatise un portail (nouveau ou existant) devient Fabricant de la Machine. Selon la loi il est donc obligatoire, entre autres, d'effectuer l'analyse des risques de la machine (portail automatisé dans son ensemble) et d'adopter les mesures de protection pour satisfaire les exigences essentielles de sécurité prévues dans l'Annexe I de la Directive Machines.

FAAC S.p.A. recommande de toujours respecter la norme EN 12453 dans sa totalité, d'adopter en particulier les critères et les dispositifs de sécurité indiqués, sans aucune exception, y compris le fonctionnement homme mort.

Ce manuel reporte les références aux normes européennes. L'automatisation d'un portail doit être réalisée en respectant totalement les lois, normes et règlements locaux du pays où est effectuée l'installation.



Sauf indications contraires, les mesures reportées dans les instructions sont exprimées en mm.

AVERTISSEMENTS DE SÉCURITÉ POUR L'INSTALLATEUR

Avant de commencer l'installation, lire et respecter les instructions d'installation présentes et le livret « Consignes de sécurité pour l'installateur » fourni avec le produit.

Conserver toute la documentation papier fournie.

INSTRUCTIONS EN LIGNE

Dès réception de la marchandise, pour accéder directement à la page des instructions spécifiques de la fourniture, scanner le code QR associé à l'icône ISO 70000 - 0790, présente sur la plaque signalétique.

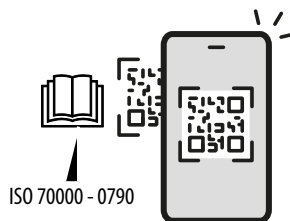

SIGNIFICATION DES SYMBOLES UTILISÉS

REMARQUES ET AVERTISSEMENTS CONCERNANT LES INSTRUCTIONS



AVERTISSEMENT - Détails et spécifications à respecter afin d'assurer le fonctionnement correct du système



RECYCLAGE et ÉLIMINATION - Les matériaux de construction, les batteries et les composants électroniques ne doivent pas être éliminés avec les déchets domestiques.



Ils doivent être remis aux centres autorisés d'élimination et de recyclage



FIGURE Ex. :  1-3 renvoie à la Figure 1 - pièce 3.



TABLEAU Ex. :  1 renvoie au Tableau 1.



CHAPITRE/PARAGRAPHE Ex. : §1.1 renvoie au Paragraphe 1.1.



LED éteinte



LED allumée



LED clignotante



LED clignotante rapide

2. E145S LC

2.1 IDENTIFICATION DU PRODUIT

Le produit est identifié par les étiquettes **A** et **B**.

Au terme de l'installation, appliquer l'étiquette **B** sur le boîtier prévu à cet effet de la carte, dans une position accessible et à l'abri des agents atmosphériques.

2.2 UTILISATION PRÉVUE

La carte électronique FAAC E145S LC est conçue pour commander les actionnements (hydrauliques ou électromécaniques) ou les motoréducteurs pour portails à actionnement motorisé, destinés aux locaux accessibles aux personnes et dont l'objectif principal est de permettre un accès sûr aux marchandises, aux véhicules et aux personnes dans les bâtiments industriels, commerciaux ou résidentiels.



Toute autre utilisation non expressément indiquée est interdite et pourrait compromettre l'intégrité du produit et/ou représenter une source de danger.

2.3 LIMITES D'UTILISATION

- E145S LC peut commander un ou deux opérateurs avec alimentation 230/150 V~. Dans le cas des motoréducteurs pour portails coulissants, les configurations mixtes ne sont pas autorisées (exemple : un motoréducteur pour portail coulissant et un opérateur pour portail battant ne peuvent pas être connectés).
- Il est interdit d'utiliser le produit dans une configuration de construction différente de celle prévue par FAAC S.p.A. Il est interdit de modifier les composants du produit, quels qu'ils soient.

2.4 UTILISATION INTERDITE

- Ne pas utiliser sur les moteurs ou les appareils à des fins autres que l'actionnement des portails.
- Tout usage non prévu est interdit.
- Il est interdit d'installer E145S LC pour réaliser des portes de protection contre la fumée et/ou le feu (portes coupe-feu).
- Il est interdit d'installer E145S LC dans des lieux à risque d'explosion et/ou d'incendie : la présence de gaz ou de fumées inflammables constitue un sérieux danger pour la sécurité (le produit n'est pas certifié aux termes de la directive ATEX).
- Il est interdit d'alimenter l'installation avec des sources d'énergie différentes de celles prescrites.
- Il est interdit d'ajouter des systèmes et/ou des équipements commerciaux non prévus, de les utiliser pour des usages non admis par les fabricants respectifs.
- Il est interdit d'utiliser et/ou d'installer des accessoires qui n'ont pas été expressément approuvés par FAAC S.p.A.
- Il est interdit d'utiliser E145S LC en présence de défauts / manipulations susceptibles d'en compromettre la sécurité.
- Ne pas exposer E145S LC à des jets d'eau directs, quels qu'en soient le type et la dimension.
- Ne pas exposer E145S LC à des agents chimiques ou environnementaux agressifs.

A

modèle → 1-E145S LC

jour/mois/année de production → dd/mm/yy

code d'identification → 790076XXXXXXXXXX

B

Désignation du produit → FAAC spa Soc. Unipersonale
Via Cabini 10,
40089 Zola Predosa (BO)

Modèle → CONTROL BOARD

Code produit → Model: E145S LC

P/N:

...V~ ... Hz ... W

Ambient temperature range:
... ± ...° C

Made in Designed in Italy

NUMÉRO D'IDENTIFICATION → S/N ...P/N ... MMY PROG

P/N : code produit

MMYY : mois et année de production

PROG : numéro progressif

Data Matrix
numéro d'identification

Code QR instructions en ligne

2.5 CARACTÉRISTIQUES TECHNIQUES

E145S LC est une carte électronique conçue pour commander un ou deux moteurs avec alimentation 230/150 V~ et puissance totale de 900 W (900 W se réfèrent à la somme des charges connectées aux deux sorties moteur indépendamment de la façon dont elles sont réparties).

Bloc d'alimentation à commutation

Le bloc d'alimentation à commutation réduit la consommation en mode veille, maintient la tension de sortie stable même en cas de fluctuations de la tension de réseau et fonctionne avec une gamme étendue de tensions d'alimentation à l'entrée.

Programmation

La programmation à partir de carte, par le biais d'un display et de boutons dédiés, comporte deux menus : DE BASE et AVANCÉE.

En outre, la programmation à distance est disponible à partir de Simply Connect, avec plus d'options, dont le transfert/téléchargement de la programmation et la mise à jour du micrologiciel de la carte.

Fonction basse consommation

La fonction basse consommation est disponible, ce qui réduit la consommation d'énergie en veille conformément à la Directive UE 2009/125/CE et au Règlement (UE) 2023/826.

Simply Connect

Cette plate-forme CLOUD permet de communiquer à distance avec l'automatisme, suivant des modalités dédiées à l'installateur ou l'utilisateur. Simply Connect nécessite l'embrayage d'un module de connectivité accessoire, choisi en fonction de la technologie :

- XMB (technologie GSM pour les portables, Bluetooth Low Energy)
- XWBL (technologie WiFi, LAN, Bluetooth Low Energy)

BUS 2easy

On peut connecter E145S LC des dispositifs FAAC BUS 2easy à la carte (photocellules, bords sensibles et dispositifs de commande).

Système radio

La carte électronique est équipée d'un système de décodage intégré à deux chaînes intégrée qui nécessite l'installation d'un module radio, XF FDS / XF FDS LC ou XF e votre choix, permettant de mémoriser différents types de radio-commandes FAAC.

En outre, on dispose d'un connecteur FAAC à embrayage rapide (5 broches) pour les cartes radio/décodage.

Bords sensibles

E145S LC dispose d'entrées pour connecter des bords sensibles de type à contact NC ou résistif 8.2K Ω . Jusqu'à 4 bords résistifs 8.2K Ω ils peuvent être connectés en parallèle sur chaque entrée.

Codeur

Un codeur accessoire peut être connecté (ex. SAFEcoder BUS 2easy) ou intégré dans l'opérateur (ex. S800 ENC). Grâce au codeur, la carte détecte la position angulaire et la vitesse de déplacement du vantail et elle est en mesure de déterminer la présence d'un obstacle.

Fins de course

E145S LC dispose d'entrées pour les fins de course d'ouverture et de fermeture qui peuvent être utilisées pour commencer le ralentissement ou arrêter le mouvement.

Ralentissement de fin de course

E145S LC peut effectuer le ralentissement à proximité des positions d'ouverture et de fermeture, afin de limiter les forces d'inertie et de réduire les vibrations du portail pendant l'arrêt.

2.6 DONNÉES TECHNIQUES E145S LC

Les données se réfèrent à l'alimentation 230 V- @50 Hz; 115 V- @60 Hz

Tension d'alimentation de réseau	220 - 240 V~ @50/60 Hz	110 - 120 V~ @50/60 Hz
Puissance maximale de la carte électronique	900 W	1000 W
Charge max moteurs	800 W	900 W
Puissance avec automatisme à l'arrêt et charge maximale des accessoires	14.6 W	14.6 W
Puissance en mode veille (basse consommation LC)	≤ 0.5 W	≤ 0.5 W
Puissance en mode veille (basse consommation LC) avec Simply Connect	≤ 2 W	≤ 2 W
Charge max. accessoires	24 V ⁼⁼⁼ 500 mA BUS 2easy 250 mA	24 V ⁼⁼⁼ 500 mA BUS 2easy 250 mA
Charge max. clignotant	60 W max	60 W max
Température de l'environnement d'utilisation	-20...+65 °C	-20...+65 °C
Fusible de protection	F 10 A	F 10 A
Poids avec emballage	0.7 kg	0.7 kg
Dimensions emballage	200 x 130 x 70 mm	200 x 130 x 70 mm



Pour de plus amples informations sur le mode basse consommation, se référer au paragraphe correspondant.

FNCTIONS DE SÉCURITÉ

■ Définition des niveaux minimaux de protection du bord primaire (EN 12453)

TYPE D'ACTIVATION	TYPOLOGIE D'UTILISATION		
	Utilisateurs formés et présence improbable du public	Utilisateurs formés et présence probable du public	Utilisateurs non formés
Mode de fonctionnement « homme mort »	A	B	non admis
Activation par impulsions en vue de l'automatisme	C / E	C / E	(C + D) / E
Activation impulsions non en vue de l'automatisme	C / E	(C + D) / E	(C + D) / E
Mode de fonctionnement automatique	(C + D) / E	(C + D) / E	(C + D) / E

- A Mode de fonctionnement homme mort avec commande sans auto-obturation
- B Mode de fonctionnement homme mort avec commande sans auto-obturation munie d'un interrupteur à clé ou similaire
- C Limitation des forces, soit par des dispositifs de limitation de la force, soit par des dispositifs de protection sensibles
- D Dispositif supplémentaire pour réduire la probabilité de contact d'une personne ou d'un obstacle avec le vantail mobile utilisé en combinaison avec la limitation des forces (C)
- E Dispositif de protection pour la détection de la présence, conçu et installé de manière à ce que personne ne puisse être touché par le vantail en mouvement

■ Fonctions de sécurité de E145S LC

Entrées	Programmations	Fonctions	Type de protection selon EN 12453	Niveau de performance du dispositif	Niveau de performance E145S LC
FSW OP FSW CL	Failsafe activé sur OUT1/OUT2 IF = 1/2/3 a1 / a2 = 01	Prévention du contact par des dispositifs de détection de présence (ESPE)	E	Pl c Catégorie 2	Pl c Catégorie 2
	Failsafe activé sur OUT1/OUT2 IF = 1/2/3 a1 / a2 = 01 Ph = na, oP = Y	Limitation de la force par des bords sensibles avec contact NC (PSPE)	C		
EDOP+ EDOP - EDCL+ EDCL -	OE, CE = 1r/2r/3r/4r	Limitation de la force par des bords sensibles résistifs 8.2 kΩ (PSPE)	C	Pl c Catégorie 2	Pl c Catégorie 2
	OE, CE = nc Failsafe activé sur OUT1/OUT2 3F = 1/2/3 a1 / a2 = 01	Limitation de la force par des bords sensibles avec contact NC et entrée TEST (PSPE)			
STOP	Failsafe=activé sur OUT1/OUT2 2F = 1 a1 / a2 = 01	STOP de sécurité pour porte piétonne intégrée au vantail coulissant ou Prévention du contact par des dispositifs de détection de présence (ESPE)	E	-	Pl c Catégorie 2
BUS 2easy	Bords sensibles BUS 2easy	Limitation de la force par des bords sensibles BUS 2easy (PSPE)	C	Pl c Catégorie 2	Pl c Catégorie 2
	SAFEcoder et fonctions anti-écrasement (EC, F1, F2, IP, rB, r1, r2)	Limitation intrinsèque de la force	C	-	Pl c Catégorie 2

■ Fonctions de protection supplémentaires

Entrées	Programmations	Fonctions	Type de protection selon EN 12453	Niveau de performance du dispositif	Niveau de performance E145S LC
FSW OP FSW CL	Failsafe activé sur OUT1/OUT2 IF = 1/2/3 a1 / a2 = 01 ou Contrôle périodique à intervalles minimaux de 6 mois	Dispositifs supplémentaires pour réduire la probabilité de contact	D	-	-
Bus 2EASY	Photocellules BUS 2easy	Dispositifs supplémentaires pour réduire la probabilité de contact	D	-	-

3.2 RACCORDEMENTS

i Lors de l'insertion de connecteurs et de borniers amovibles, faire attention à ne pas fléchir le circuit imprimé pour ne pas endommager la carte.

DISPOSITIFS DE COMMANDE

i Plusieurs contacts NO sur la même entrée doivent être branchés en parallèle.
Plusieurs contacts NC sur la même entrée doivent être branchés en série.
Voici une brève explication des entrées, l'effet d'une commande peut varier en fonction de la logique de fonctionnement et des fonctions de programmation.

■ Connecter les dispositifs au bornier J3 :

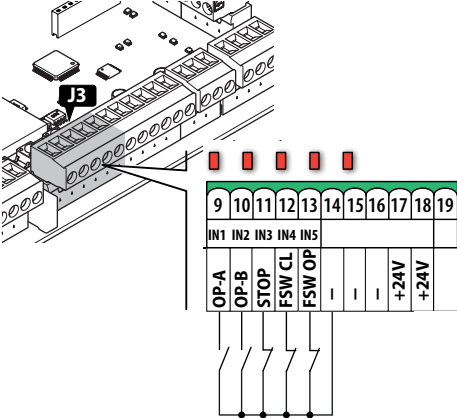

9 OP-A (IN1) (Commande de manutention TOTALE)
Contact NO, connecter un bouton ou un autre générateur d'impulsions qui, en fermant un contact, commande l'ouverture (OPEN) totale du portail.

10 OP-B (IN2) (Commande de manutention déterminée par la logique de fonctionnement sélectionnée)
Contact NO, connecter un bouton ou un autre générateur d'impulsions qui, en fermant un contact, commande la fermeture (CLOSE dans les logiques \square , \square , \square) ou l'ouverture PARTIELLE (dans toutes les autres logiques) :
L'ouverture partielle est :

- 50% de l'ouverture complète, dans les installations avec un seul moteur
- complète avec le vantail actionné uniquement par le moteur 1, dans les installations à deux moteurs

11 STOP (IN3) (Commande d'arrêt)
Contact NC, connecter un bouton ou un autre générateur d'impulsions qui, en ouvrant un contact, commande l'arrêt de l'automatisme.

i Si l'entrée n'est pas utilisée, la ponter avec le commun des contacts (-).

12 FSW CL (IN4) (Photocellules actives en fermeture)
Contact NC, connecter une photocellule ou un autre dispositif qui, en ouvrant le contact durant la fermeture, commande l'inversion du portail.
L'inversion peut avoir lieu immédiatement ou lors du désengagement en sélectionnant la fonction de programmation \square .

i Si l'entrée n'est pas utilisée, la ponter avec le commun des contacts (-).

13 FSW OP (IN5) (Photocellules actives en ouverture)
Contact NC, connecter une photocellule ou un autre dispositif qui, en ouvrant le contact durant l'ouverture, commande l'inversion du portail.

i Si l'entrée n'est pas utilisée, la ponter avec le commun des contacts (-).

14...16 - Contacts communs/ Négatif alimentation accessoires

■ Connecter les dispositifs au bornier J11 :

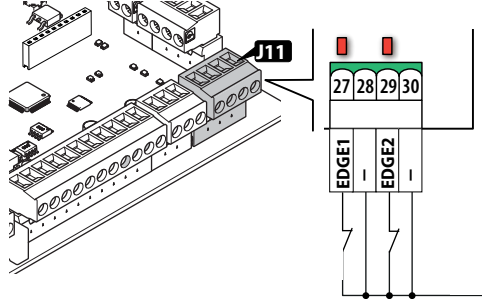

27 EDGE1 (Sécurités actives en ouverture)
Connecter un bord sensible qui, en s'activant pendant l'ouverture, commande l'inversion du portail.
Cette entrée peut être configurée en réglant la fonction de programmation \square pour connecter :

- bords sensibles avec contact NC - par défaut-
- bords sensibles résistifs 8.2 k Ω

i Si l'entrée n'est pas utilisée, la ponter avec le commun des contacts (-).

28 - Contacts communs/ Négatif alimentation accessoires

(Sécurités actives en fermeture)

Connecter un bord sensible qui, en s'activant pendant la fermeture, commande l'inversion du portail.

Cette entrée peut être configurée en sélectionnant la fonction de programmation CE pour connecter :

29 EDGE2

- bords sensibles avec contact NC -par défaut-
- bords sensibles résistifs 8.2 kΩ



Si l'entrée n'est pas utilisée, la ponter avec le commun des contacts (-).

FINS DE COURSE

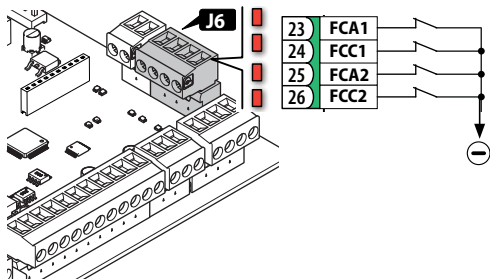

Si aucun fin de course n'est utilisé, il n'est pas nécessaire de ponter les entrées (NC). Si l'on utilise au moins un fin de course, il est nécessaire de ponter les entrées non utilisées avec des contacts communs (-).

- | | | |
|----|------|--|
| 23 | FCA1 | Fin de course d'ouverture moteur 1 (NC) |
| 24 | FCC1 | Fin de course de fermeture moteur 1 (NC) |
| 25 | FCA2 | Fin de course d'ouverture moteur 2 (NC) |
| 26 | FCC2 | Fin de course de fermeture moteur 2 (NC) |

Pour les configurations de raccordement et les fonctionnalités, voir § Accessoires.

DISPOSITIFS BUS 2EASY

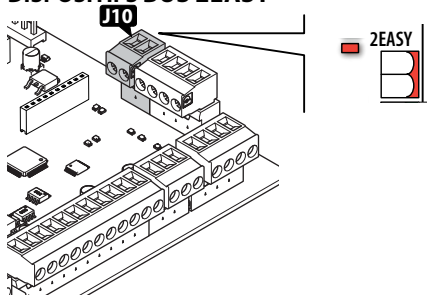

Les bornes doivent rester libres si aucun dispositif BUS 2easyn'est utilisé.

Pour le raccordement et l'adressage, voir § Accessoires. Respecter la charge maximale de 250 mA.

ALIMENTATION DES ACCESSOIRES

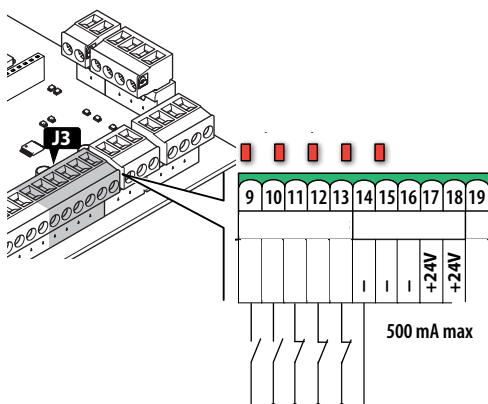

E145S LC fournit une alimentation 24 V $\overline{\text{=}}$ protégée contre les courts-circuits avec un courant maximum de 500 mA pour les accessoires connectés.

14...16	-	Contacts communs/ Négatif alimentation accessoires
17, 18	+24V	Positif alimentation accessoires

SORTIES

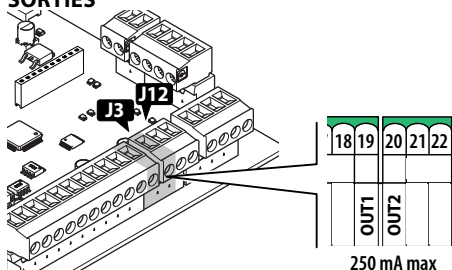

E145S LC dispose de deux sorties Open Collector qui sont activées selon les fonctions de programmation $\alpha 1$ et $\alpha 2$.

OUT active	OUT pas active
0 V $\overline{\text{=}}$	circuit ouvert

Respecter la charge maximale de 250 mA par sortie.

SERRURES ÉLECTRIQUES

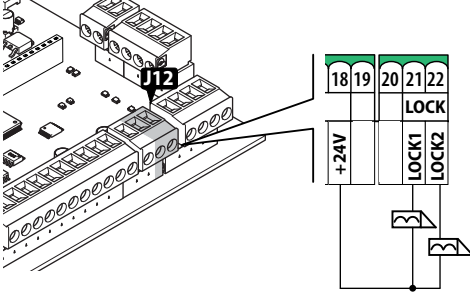

E145S LC peut gérer jusqu'à deux serrures électriques pour verrouiller les vantaux en position fermée.

21 LOCK1 Serrure électrique sur le vantail actionné par le moteur 1

22 LOCK2 Serrure électrique sur le vantail actionné par le moteur 2

Si le codeur BUS 2easy est installé et activé, la serrure électrique est activée juste avant l'ouverture du vantail en position fermée.

Si le codeur BUS 2easy n'est pas activé, la serrure électrique est activée avant chaque mouvement à l'ouverture, quelle que soit la position du vantail.

Utiliser des serrures électriques FAAC 12V~/24V== ou, alternativement, des serrures électriques génériques 24 V==/0.5A avec 3 A de crête maximum.

CARTE RADIO RÉCEPTEUR / DÉCODAGE

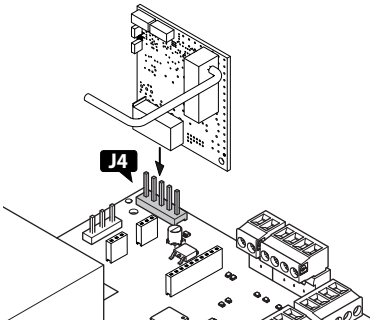

Le connecteur à embrayage rapide J4 est destiné aux cartes radio ou de décodage FAAC à 5 broches.

Respecter le sens d'introduction indiqué dans la figure.



Si l'on utilise un récepteur Faac modèle RP, il est conseillé d'installer l'antenne externe prévue à cet effet pour obtenir une portée adéquate.

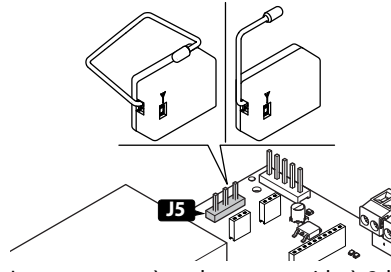

Le connecteur à embrayage rapide à 3 broches est destiné aux modules radio FAAC XF FDS/XF FDS LC/XF. Respecter le sens d'introduction indiqué dans la figure. Pour la mémorisation des radio-commandes, voir § Accessoires.

CLIGNOTANT

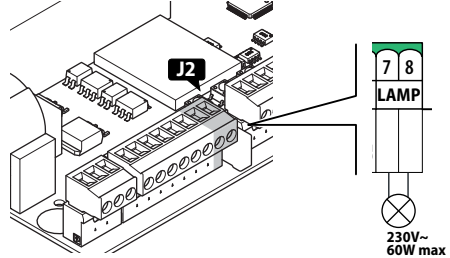

Le clignotant signale que l'automatisme est en mouvement et il doit être installé dans une position visible des deux côtés du portail.

Le clignotant doit être un modèle avec alimentation 230 V~, 60 W maximum.

Un préclignotement de durée variable peut être activé avant l'actionnement en réglant la fonction de programmation PF.

MOTEURS

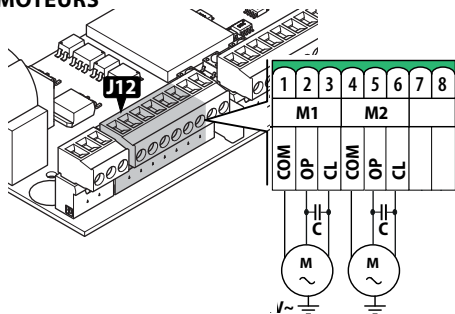

COM COMMUN du moteur électrique

OP PHASE d'ouverture du moteur électrique

CL PHASE de fermeture du moteur électrique

C Condensateur de démarrage

Dans les installations avec un seul opérateur, connecter le moteur électrique aux bornes M1.

Dans les installations à deux opérateurs, connecter :

- le moteur qui ouvre en premier aux bornes M1
- le moteur qui ferme en premier aux bornes M2

i Les opérateurs DOIVENT être connectés à la terre du circuit électrique.

ALIMENTATION DE RÉSEAU

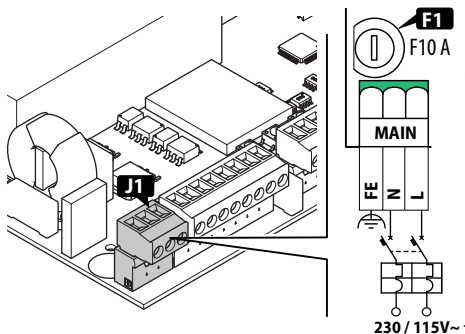

Connecter Phase (L) et Neutre (N) de l'alimentation de réseau 230/150 V~.

La carte est munie d'un fusible de protection sur la Phase d'une valeur de 10 A.

Connecter la terre du circuit électrique à la borne FE.

MODULE SIMPLY CONNECT (CONNECTIVITY MODULE)

Exemple : Module GSM Mobile, Bluetooth Low Energy :

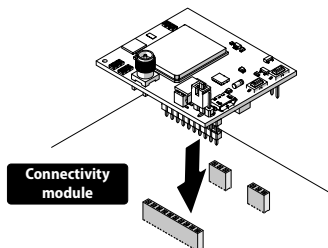

Pour l'installation d'un module Simply Connect, brancher le module sur les connecteurs à embrayage et installer l'application « Simply Connect PRO ».

i Lorsque la programmation à partir de Simply Connect est en cours, la programmation à partir de la carte est inhibée.

MODULE XUSB (CONNECTIVITY MODULE)

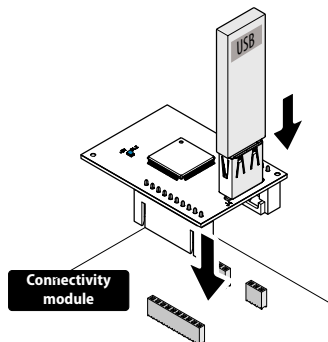

Pour le module, XUSB voir le paragraphe dédié au chapitre § Accessoires.

i L'utilisation du module XUSB est alternative au module Simply Connect.

4. MISE EN MARCHÉ

Effectuer les opérations énumérées ci-après (§ paragraphes dédiés).

1. Mettre la carte sous tension.
2. Vérifier l'état correct des LED.
3. Configurer le type d'automatisme (Programmation de base, cF) et le nombre de moteurs (Programmation de base, Π).
4. S'ils sont présents, activer les codeurs (Programmation de base, E) et les fins de course (Programmation de base, FR, FC).
5. Vérifier le mouvement des vantaux (Programmation de base, Π, Π).
6. Exécuter le SETUP qui comprend l'inscription BUS 2easy des dispositifs connectés (Programmation de base, L).
7. Mémoriser les radio-commandes, si elles sont utilisées.
8. Compléter la programmation souhaitée.
9. Procéder aux vérifications finales du fonctionnement correct de l'automatisme avec tous les dispositifs installés.
10. Vérifier le fonctionnement correct de la basse consommation, si activée (voir § 4.7) :
 - après 5 minutes de veille, la carte passe en basse consommation
 - les dispositifs prévus effectuent le réveil de la carte.

4.1 METTRE LA CARTE SOUS TENSION

Fournir l'alimentation de réseau, les LED 5V et 24V et l'écran affiche :

b , puis la version FW (ex. l), puis S (demande de SETUP).

Si le SETUP est déjà exécuté, l'écran affiche b , puis l'état de l'automatisme (ex. \square)

Pour les signaux des LEDs et à l'écran, voir § Diagnostic.

4.2 PROGRAMMATION

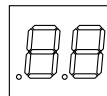

On peut accéder à la programmation de base ou avancée lorsque l'écran affiche l'état de l'automatisme.

■ Programmation de base

1. Appuyer sur le bouton **F** et le maintenir enfoncé : l'écran affiche la première fonction (\square), qui reste affichée tant que la touche F est maintenue enfoncée.
2. Relâcher le bouton : l'afficheur indique la valeur de la fonction.
3. Appuyer sur le bouton **+** ou **-** pour modifier, puis sur le bouton **F** pour confirmer et passer à la fonction suivante.

Il en va de même pour toutes les fonctions.

■ Programmation avancée

1. Appuyer sur le bouton **F**, et le maintenir enfoncé, puis également sur le bouton **+** : l'écran affiche la première fonction (b), qui reste affichée tant que la touche F est maintenue enfoncée.
2. Relâcher les boutons F : l'afficheur indique la valeur de la fonction.
3. Appuyer sur le bouton **+** ou **-** pour modifier, puis sur le bouton **F** pour confirmer et passer à la fonction suivante.

Il en va de même pour toutes les fonctions.

■ Quitter la programmation



Chaque valeur modifiée est immédiatement effective, mais à la sortie de programmation, il faut choisir d'enregistrer ou non les modifications.

Les modifications sont perdues au bout de 10 minutes d'inactivité sur les boutons, ou si l'alimentation de la carte est interrompue avant l'enregistrement.

1. Appuyer sur le bouton **F**, et le maintenir enfoncé, puis également sur le bouton **-**.
En alternative, faire défiler le menu de programmation jusqu'à la dernière fonction (S).
2. Choisir :
 - \square = enregistrer les modifications apportées
 - \square = NE PAS enregistrer les modifications apportées
3. Appuyer sur le bouton **F** pour confirmer : l'afficheur revient à l'état de l'automatisme.

1 Menu de programmation de BASE

Fonction	par défaut
Simple Connect Ce sigle confirme qu'il Simply Connect est disponible (par défaut non modifiable).	1
BASSE CONSOMMATION Active/désactive la fonction basse consommation. y activée no désactivée	no
TYPE D'AUTOMATISME 1 portail battant 2 portail coulissant	1
CONFIGURATION PAR DÉFAUT Affiche y si la programmation correspond aux valeurs par défaut. Choisir y si l'on souhaite recharger les valeurs par défaut du type d'automatisme. y la programmation correspond aux valeurs par défaut no la programmation NE correspond PAS aux valeurs par défaut	y
LOGIQUE FONCTIONNEMENT	E
E Semi-automatique	
EP Semi-automatique Pas à Pas	
S Automatique Sécurité	
SA Automatique Sécurité 2	
SP Automatique Sécurité Pas à Pas	
AI Automatique 1	
A Automatique	
AP Automatique Pas à Pas	
AE Automatique avec Fonction Minuterie	
b Semi-automatique b	
bC Mixte (Ouverture à impulsion / Fermeture à homme mort)	
C Homme Mort	
TEMPS DE PAUSE (affiché uniquement si une logique automatique a été sélectionnée) L'affichage est en secondes jusqu'à 59, puis par intervalles de 10 s. 00...59 (Délai de régulation : 1 s) 1.0...9.5 (Délai de régulation : 10 s)	30
TEMPS DE PAUSE PARTIEL (affiché uniquement si une logique automatique a été sélectionnée) Exécuté après l'ouverture partielle. L'affichage est en secondes jusqu'à 59, puis par intervalles de 10 s. 00...59 (Délai de régulation : 1 s) 1.0...9.5 (Délai de régulation : 10 s)	30

Fonction	par défaut
NOMBRE de MOTEURS connectés 1 1 moteur 2 2 moteur	2
FORCE MOTEUR 1 01...50 (niveaux; 50=force maximale)	25
FORCE MOTEUR 2 (affiché uniquement si n = 2) 01...50 (niveaux; 50=force maximale)	25
CODEUR Active/désactive l'utilisation des codeurs sur les deux moteurs. no désactivés y activés	no
FIN DE COURSE EN OUVERTURE (affiché uniquement si CF = 1) Active/désactive les fins de course en ouverture pour déterminer l'arrêt ou le début du ralentissement. La modification de la valeur nécessite un nouveau SETUP. no désactivé 01 arrêt 02 début ralentissement	no
FIN DE COURSE EN FERMETURE (affiché uniquement si CF = 1) Active/désactive les fins de course en fermeture pour déterminer l'arrêt ou le début du ralentissement. La modification de la valeur nécessite un nouveau SETUP. no désactivé 01 arrêt 02 début ralentissement	no
BORD SENSIBLE EN OUVERTURE Configure l'entrée dédiée aux bords sensibles actifs en ouverture. nc = 1 bord sensible avec contact NC* 1r = 1 bord sensible résistif 8.2 kΩ 2r = 2 bords sensibles résistifs 8.2 kΩ 3r = 3 bords sensibles résistifs 8.2 kΩ 4r = 4 bords sensibles résistifs 8.2 kΩ * Les bords sensibles XT S 868 - XR S 868 permettent d'activer le Failsafe (fonction 3F en programmation avancée)	nc

Menu 2 Menu de programmation AVANCÉE

Fonction	par défaut
CE BORD SENSIBLE EN FERMETURE Configure l'entrée dédiée aux bords sensibles actifs en fermeture. nc = 1 bord sensible avec contact NC* 1r = 1 bord sensible résistif 8.2 kΩ 2r = 2 bords sensibles résistifs 8.2 kΩ 3r = 3 bords sensibles résistifs 8.2 kΩ 4r = 4 bords sensibles résistifs 8.2 kΩ * Les bords sensibles XT S 868 - XR S 868 permettent d'activer le Failsafe (fonction 3F en programmation avancée)	nc
8r FREINAGE POUR COULISSANT (affiché uniquement si CF = 2) 00 freinage désactivé 01..10 (niveaux; 10 = freinage maximal)	05
cd RETARD DU VANTAIL EN FERMETURE (affiché uniquement si n1 = 2) Le retard est effectué sur le MOTEUR 1. L'affichage est en secondes jusqu'à 59, puis par intervalles de 10 s. 00...59 (Délai de régulation : 1 s) 1.0...1.3 (Délai de régulation : 10 s)	05
bu Apprentissage dispositifs BUS 2easy Voir le paragraphe correspondant.	
n1 ACTIONNEMENT MOTEUR 1 en homme mort + OUVRE (affichant 0P) - FERME (affichant cL)	n1
n2 ACTIONNEMENT MOTEUR 2 en homme mort (affiché uniquement si n1 = 2) + OUVRE (affichant 0P) - FERME (affichant cL)	n2
tl SETUP Voir le paragraphe correspondant.	--
st SORTIE DE LA PROGRAMMATION y sort et enregistre la programmation no sort sans enregistrer la programmation Après avoir confirmé à l'aide du bouton F, l'écran affiche l'ÉTAT de l'automatisme :	y
00 FERMÉE	05 EN OUVERTURE
01 OUVERTE	06 EN FERMETURE
02 ARRÊTE PUIS OUVRE	09 PRÉCLIGNOTEMENT OUVRE-TURE
03 ARRÊTE PUIS FERME	10 PRÉCLIGNOTEMENT FERME-TURE
04 EN PAUSE	50 (clignotant) demande de SETUP

Fonction	par défaut
bo FORCE MAXIMALE AU DÉMARRAGE Au démarrage, le moteur fonctionne à force maximale pour le temps qui est ici configuré. 01...10 (Délai de régulation : 1 s)	01
cs COUP FINAL EN FERMETURE (n'est pas affiché si FC = 1) Cette fonction facilite l'accrochage de la serrure électrique : elle effectue une impulsion de 2 s à force maximale sur la butée de fermeture. NE PAS activer la fonction si la butée mécanique en fermeture n'est pas présente. no désactivé y activé	no
rs COUP D'INVERSION POUR L'OUVERTURE (n'est pas affiché si FC = 1) Cette fonction facilite le décrochage de la serrure électrique : avant l'ouverture, elle effectue une impulsion sur la butée de fermeture. NE PAS activer la fonction si la butée mécanique en fermeture n'est pas présente. no désactivé y activé	no
od RETARD DU VANTAIL EN OUVERTURE (affiché uniquement si n1 = 2) Le retard est effectué sur le MOTEUR 2. L'affichage est en secondes jusqu'à 59, puis par intervalles de 10 s. 00...59 (Délai de régulation : 1 s) 1.0...1.3 (Délai de régulation : 10 s)	02
ip INVERSION SUR OBSTACLE Cette fonction définit l'étendue de l'inversion à la suite de la reconnaissance d'un obstacle. no inversion totale y inversion partielle (2 s)	no
r1 RALENTISSEMENT VANTAIL 1 (N'est PAS affiché si FF/FC = 2) Il définit l'espace de ralentissement du vantail connecté au MOTEUR 1 (% de la course totale). 01...50 (Délai de régulation : 1 %)	20
r2 RALENTISSEMENT VANTAIL 2 (N'est PAS affiché si FF/FC = 2, ni si n1 = 1) Il définit l'espace de ralentissement du vantail connecté au MOTEUR 2 (% de la course totale). 01...50 (Délai de régulation : 1 %)	20

Fonction	par défaut
PF PRÉCLIGNOTEMENT	no
Active/désactive le préclignotement, en précisant lorsqu'il est activé. Le temps de préclignotement est fixe : 3 s.	
no	désactivé
00	sur n'importe quel actionnement
01	sur les fermetures
02	sur les ouvertures
TP TEMPS DE PRÉCLIGNOTEMENT	05
Règle la durée du préclignotement. Il s'affiche si le préclignotement est activé (fonction PF).	
01...10 secondes, délai de régulation : 1 s	
PH PHOTOCELLES EN FERMETURE	no
Elle définit l'intervention des photocellules en fermeture.	
no	réouverture immédiate
4	réouverture au désengagement des photocellules
EC SENSIBILITÉ D'ANTI-ÉCRASEMENT	06
(affiché uniquement si $E_n = 4$)	
Cette fonction définit la vitesse à laquelle intervient l'anti-écrasement après la reconnaissance d'un obstacle.	
00...10 (niveaux, 10=sensibilité maximale)	
RB RECHERCHE BUTÉE	4,0
(affiché uniquement si $E_n = 4$ et FA/FC = no ou 2)	
Cette fonction définit l'espace de l'angle de recherche de la butée en fin d'ouverture/fermeture. Dans cet espace, toute butée/obstacle commande l'arrêt et non pas l'anti-écrasement. L'affichage est en degrés et dixièmes de degré (séparés par un point) jusqu'à 9.9, puis il est en degrés.	
0.3...9.9 (Délai de régulation : 0.1°)	
10...20 (Délai de régulation : 1°)	
TA TEMPS DE FONCTIONNEMENT SUPPLÉMENTAIRE	03
(affiché uniquement si $E_n = no$ et FA/FC = no ou 2)	
Ajoute un temps de fonctionnement à la fin du mouvement.	
00...30 (Délai de régulation : 1 s)	
1F FAILSAFE SUR LES PHOTOCELLES	00
00	= non activé
01	= activé sur l'entrée FSW OP
02	= activé sur l'entrée FSW CL
03	= activé sur l'entrée FSW OP et FSW CL
2F FAILSAFE SUR LE STOP	00
00	= non activé
01	= activé sur l'entrée STOP

Fonction	par défaut
3F FAILSAFE SUR LES BORDS SENSIBLES AVEC CONTACT NC et ENTRÉE TEST	00
00	= non activé
01	= activé sur l'entrée EDOP
02	= activé sur l'entrée EDCL
03	= activé sur les entrées EDOP et EDCL
01 OUT1	00
Fonction de la sortie OUT1.	
00	désactivée
01	FAILSAFE
02	LAMPE TÉMOIN (allumée en OUVERTURE et OUVERT/PAUSE, éteinte en FERMÉ, clignotant en FERMETURE)
03	LUMIÈRE DE COURTOISIE temporisée
04	ERREUR active
05	automatisme OUVERT ou en PAUSE
06	automatisme FERMÉ
07	automatisme EN MOUVEMENT
09	automatisme EN OUVERTURE
10	automatisme EN FERMETURE
11	fonction SERRURE ÉLECTRIQUE
12	sécurité active
13	fonction FEUX DE SIGNALISATION (active en OUVERTURE et avec automatisme OUVERT)
14	sortie temporisée à activer depuis le 2 ^{ème} canal radio OMNIDEC ou FDS
15	sortie (fonction pas à pas) à activer depuis le 2 ^{ème} canal radio OMNIDEC ou FDS
16	activée pendant l'actionnement du MOTEUR 1
17	activée pendant l'actionnement du MOTEUR 2
18	alarme INTRUSION (uniquement avec un codeur installé)
33	Programmation en cours par Simply Connect
P1 POLARITÉ DE LA SORTIE OUT1	no
4	= normalement fermé
no	= normalement ouvert
REMARQUE : si la fonction de la sortie est Failsafe, la polarité doit être = no	
E1 TEMPORISATION OUT1	02
S'affiche si 01=03, 11 ou 14.	
Elle configure la durée d'activation de la sortie OUT1, si une fonction temporisée est programmée.	
01...59 secondes, délai de régulation : 1 s	
1.0 9.5 minutes, délai de régulation : 10 s	

Fonction	par défaut
o2 OUT2 Fonction de la sortie OUT2 (avec les mêmes options que o1).	00
P2 POLARITÉ DE LA SORTIE OUT2 Y = normalement fermé no = normalement ouvert REMARQUE : si la fonction de la sortie est Failsafe, la polarité doit être = no	no
t2 TEMPORISATION OUT2 Temporisation de la sortie OUT2 (avec les mêmes options que t1).	02
AS DEMANDE D'ENTRETIEN Active/désactive la demande d'entretien quand le nombre de cycles programmé est atteint dans les fonctions successives (nc, nd). no désactivée Y activée	no
nb CENTAINES DE MILLIERS DE CYCLES Affiche les centaines de milliers de cycles effectués. 00...99 (programmable si AS = Y)	00
nc MILLIERS DE CYCLES Affiche les milliers de cycles effectués. Pour réinitialiser le compteur de cycles : appuyer sur + et - pendant 5 s 00...65 (programmable si AS = Y)	00
nd DIZAINES DE CYCLES Affiche les dizaines de cycles effectués. 00...53 (si AS = no) 00...65 (programmable si AS = Y)	00
St SORTIE DE LA PROGRAMMATION Y sort et enregistre la programmation no sort sans enregistrer la programmation Après avoir confirmé à l'aide du bouton F , l'écran affiche l'ÉTAT de l'automatisme :	Y

00 FERMÉE	05 EN OUVERTURE
01 OUVERTE	06 EN FERMETURE
02 ARRÊTE PUIS OUVRE	09 PRÉCLIGNOTEMENT OUVERTURE
03 ARRÊTE PUIS FERME	10 PRÉCLIGNOTEMENT FERMETURE
04 EN PAUSE	50 (clignotant) demande de SETUP

4.3 LOGIQUES DE FONCTIONNEMENT

Dans toutes les logiques :

- la commande STOP est prioritaire et bloque le fonctionnement de l'automatisme

■ Logiques automatiques :

- A - Automatique
- AI - Automatique 1
- AP - Automatique pas à pas
- S - Automatique sécurité
- SA - Automatique sécurité 2
- SP - Automatique sécurité pas à pas
- AT - Automatique minuterie

■ Logiques semi-automatiques :

- E Semi-automatique E
- EP Semi-automatique pas à pas
- b - Semi-automatique b
- bC - Mixte

■ Logique homme mort :

- C - Homme mort

LOGIQUES AUTOMATIQUES

Dans toutes les logiques semi-automatique., la commande OPEN:

- avec l'automatisme fermé, elle commande l'ouverture et referme automatiquement après un temps de pause pré réglé
- en fermeture elle inverse en ouverture

■ **FI - AUTOMATIQUE**

Commande OPEN:

- en pause, elle recharge le temps de pause
- pendant l'ouverture, elle est ignorée

Intervention des photocellules en fermeture :

- en pause, elle recharge le temps de pause

■ **FI - AUTOMATIQUE 1**

Commande OPEN:

- en pause, elle recharge le temps de pause
- pendant l'ouverture, elle est ignorée.

Intervention des photocellules en fermeture :

- commande la fermeture pendant la pause
- réserve la fermeture pendant l'ouverture
- pendant la fermeture, elle commande l'inversion, puis ferme immédiatement

■ **FP c'est AUTOMATIQUE PAS À PAS**

Commande OPEN:

- pendant la pause, elle bloque et l'OPEN suivant ferme.
- pendant l'ouverture, elle bloque et l'OPEN suivant ferme

Intervention des photocellules en fermeture :

- en pause, elle recharge le temps de pause

■ **S AUTOMATIQUE SÉCURITÉ**

Commande OPEN:

- commande la fermeture pendant la pause
- pendant l'ouverture, elle réserve la fermeture
- pendant l'ouverture, elle bloque et l'OPEN suivant ferme

Intervention des photocellules en fermeture :

- commande la fermeture pendant la pause
- réserve la fermeture pendant l'ouverture
- pendant la fermeture, elle commande l'inversion, puis ferme immédiatement

■ **SR AUTOMATIQUE SÉCURITÉ 2**

Commande OPEN:

- commande la fermeture pendant la pause
- pendant l'ouverture, elle est ignorée
- pendant la fermeture, elle fait rouvrir

Intervention des photocellules en fermeture :

- en pause, elle recharge le temps de pause

■ **SP AUTOMATIQUE SÉCURITÉ PAS À PAS**

Commande OPEN:

- commande la fermeture pendant la pause
- pendant l'ouverture ou la fermeture , elle commande l'arrêt et l'OPEN suivant inverse la manutention

Intervention des photocellules en fermeture :

- commande la fermeture pendant la pause
- pendant l'ouverture, elle réserve la fermeture
- pendant la fermeture, elle commande l'ouverture, puis ferme immédiatement

■ **RE AUTOMATIQUE MINUTERIE**

Commande OPEN:

- si elle est active à l'allumage; elle commande l'ouverture, sinon elle commande la fermeture
- en pause, elle recharge le temps de pause
- pendant l'ouverture, elle est ignorée

Intervention des photocellules en fermeture :

- en pause, elle recharge le temps de pause

LOGIQUES SEMI-AUTOMATIQUES

Dans toutes les logiques semi-automatique, la commande OPEN A :

- avec l'automatisme fermé, elle commande l'ouverture

■ **E - SEMI-AUTOMATIQUE E**

Commande OPEN:

- pendant l'ouverture, elle bloque le mouvement et la commande suivante ferme
- avec l'automatisme ouvert ferme
- pendant la fermeture fait rouvrir

L'intervention de la photocellule :

- pendant le mouvement, commande l'inversion

■ **EP - SEMI-AUTOMATIQUE PAS À PAS**

Commande OPEN A ou OPEN B :

- pendant l'ouverture ou la fermeture, elle bloque La commande suivante inverse la manutention.
- avec l'automatisme ouvert ferme

L'intervention de la photocellule :

- pendant le mouvement, commande l'inversion

■ **b - SEMI-AUTOMATIQUE b**

Commande OPEN A

- pendant la fermeture fait rouvrir

Commande CLOSE (OPEN B)

- pendant l'ouverture ou avec l'automatisme ouvert, elle commande la fermeture

L'intervention de la photocellule :

- pendant le mouvement, commande l'inversion

■ bC

MIXTE (b en ouverture/C en fermeture)

Cette logique utilise la commande à impulsion OPEN A (OPEN) pour ouvrir et OPEN B (CLOSE) maintenu pour fermer. La manutention partielle n'est pas disponible.



L'activation d'une commande maintenue doit être volontaire et l'automatisme doit être visible.

Commande OPEN A:

- pendant la fermeture, elle commande l'ouverture
- avec l'automatisme ouvert ferme

Commande CLOSE (OPEN B)

- maintenue, elle commande la fermeture
- pas maintenue pendant l'ouverture, elle bloque

L'intervention de la photocellule :

- pendant la fermeture, elle commande l'inversion
- pendant l'ouverture, elle bloque la manutention

LOGIQUE HOMME MORT - MAINTENUE

■ C - Homme mort

La logique C exige l'utilisation des commandes OPEN et CLOSE (OPEN B) maintenues



L'activation de la commande doit être volontaire et le portail doit être visible

- OPEN maintenue elle commande l'ouverture
- CLOSE (OPEN B) maintenu commande la fermeture

L'intervention des photocellules :

- pendant le mouvement, elles bloquent l'automatisme

4.4 SETUP

Le SETUP consiste en une série d'actionnements avec lesquels la carte acquiert la course des vantaux et d'autres paramètres de fonctionnement. En outre, le SETUP procède à l'inscription des dispositifs BUS 2easy présents.

Cas dans lesquels il est nécessaire d'exécuter un SETUP :

- lorsque l'écran affiche S0 clignotant (ex. : premier démarrage de l'automatisme)
- après le remplacement de la carte
- si l'on souhaite modifier la course des vantaux
- en présence d'erreurs actives exigeant un SETUP
- si des fonctions de programmation exigeant un nouveau SETUP ont été modifiées

Vérifications préliminaires après le SETUP :

- l'automatisme ne doit pas être en fonctionnement manuel
- l'entrée STOP doit être pontée si elle n'est pas utilisée
- dans la Programmation de Base, vérifier que les fonctions sont correctement réglées :
 - cF type d'automatisme
 - Fn nombre de moteurs
 - En codeur (s'il est présent, il doit être activé)



Pendant le SETUP, empêcher tout transit dans la zone de mouvement des vantaux car les dispositifs de sécurité sont désactivés.

1. En Programmation de base, accéder à la fonction E. La valeur affichée est --. Les vantaux doivent être fermés. Pour les fermer maintenant, appuyer sur le bouton + pour le Vantail1, le bouton - pour le Vantail2.
2. Appuyer simultanément sur les touches + et -. Relâcher les boutons lorsque l'afficheur clignote (--).
3. Le SETUP a lieu. L'écran affiche les phases en cours avec un sigle clignotant <de S1 à S4, voir Phases de SETUP).

Si le SETUP ne démarre pas ou ne s'arrête pas avant la fin, la carte sort de la programmation avec S0 clignotant sur l'écran : vérifier les ERREURS présentes (Chapitre § Diagnostic).

A f f i - Phase cheur

S1	Vantail1 s'ouvre : il recherche la position OUVERTE
S2*	Vantail2 s'ouvre : il recherche la position OUVERTE
S3*	Vantail2 se ferme : il recherche la position FERMÉE
S4	Vantail1 se ferme : il recherche la position FERMÉE
□□	Le SETUP est terminé. La carte quitte la programmation et l'afficheur indique l'état d'automatisme fermé.

* phase NON exécutée si l'automatisme est à vantail unique.

Les phases se déroulent en séquence automatique. La reconnaissance de la position ouverte/fermée a lieu sur la base de la configuration de l'installation :

■ Fonctionnement temporisé

Envoyer une commande OPEN A dès que le vantail atteint la butée mécanique d'arrêt.

■ Fonctionnement avec codeur

La carte reconnaît automatiquement la position s'il y a une butée mécanique d'arrêt.

En l'absence de butée mécanique d'arrêt, envoyer une commande OPEN A à l'endroit où vous souhaitez arrêter le vantail.

■ Fonctionnement avec fins de course (avec ou sans codeur)

Si le fin de course est programmé pour déterminer le point d'arrêt, la carte reconnaît automatiquement la position dès que le fin de course s'enclenche.

Si le fin de course est programmé pour déterminer le point de ralentissement, envoyer une commande OPEN A dès que le vantail atteint la butée mécanique d'arrêt.

■ Portail coulissant

La carte reconnaît automatiquement les positions lorsque chaque fin de course est engagé.

Le fin de course dans cette application est utilisé exclusivement comme butée.



Les fins de course dans cette application sont indispensables.

4.5 CONFIGURER LES ACTIONNEMENTS ET LES TEMPORISATIONS

En PROGRAMMATION DE BASE

- P_A **Temps de pause en OPEN A**, P_B **Temps de pause de OPEN B** Dans les logiques de fonctionnement avec fermeture automatique, le portail reste ouvert pendant le temps de pause (configurable de façon spécifique pour l'ouverture totale ou partielle).

- P_n **Nombre de moteurs** Avant d'effectuer le SETUP, le nombre de moteurs doit être correctement configuré, en définissant le fonctionnement à 2 vantaux ou à vantail unique.

- F_A **Fin de course en ouverture**, F_C **Fin de course en fermeture** S'ils sont présents, les fins de course doivent être activés, ou à l'arrêt, ou au ralentissement du vantail.

- C_d **Retard vantail en fermeture** Cette fonction est utile dans l'automatisme à 2 vantaux, pour éviter les interférences et respecter le chevauchement éventuel.

En PROGRAMMATION AVANCÉE

- b_o **Temps de force maximale au démarrage** Pendant quelques secondes au démarrage, le moteur fonctionne à la force maximale, ignorant les limites définies dans la programmation de base (F₁, F₂). Augmenter le temps en présence de frottements particulièrement important au démarrage.

- C_d **Retard vantail en ouverture** Cette fonction est utile dans l'automatisme à 2 vantaux, pour éviter les interférences et respecter le chevauchement éventuel.

4.6 RÉGLER L'ANTI-ÉCRASEMENT

L'anti-écrasement est obtenu en limitant la force statique exercée par l'opérateur en cas d'impact sur un obstacle. De plus, suite à la reconnaissance d'un obstacle, la carte commande l'inversion du mouvement (partiel ou complet, selon la fonction IP).

La **reconnaissance d'un obstacle** se fait par le biais du codeur (si présent) ou par l'activation d'une tranche de sécurité.

Voici une liste de fonctions pour le réglage de l'anti-écrasement. Certaines d'entre elles permettent de limiter la force statique ou l'énergie cinétique du vantail sur l'obstacle, d'autres configurent l'inversion sur obstacle. Régler les fonctions en combinaison entre elles, en tenant compte de la configuration de l'automatisme et des conditions d'utilisation.

Par exemple, dans les zones particulièrement venteuses, avec des vantaux à panneaux, une grande sensibilité de l'anti-écrasement peut provoquer de fréquentes inversions indésirables.

En PROGRAMMATION DE BASE

- F₁ **Force Moteur 1**, F₂ **Force Moteur 2** Diminuer la valeur si l'on souhaite limiter la force statique en cas d'impact.

- **En Codeur** Si les codeurs sont présents, ils doivent être en mesure de détecter un obstacle.
- **Recherche butée** L'inversion sur obstacle avec codeur n'est pas active dans l'espace de recherche de la butée.

En PROGRAMMATION AVANCÉE

- **Inversion sur obstacle** Définir l'amplitude de l'inversion : complète ou pendant 2 s.
- **Ralentissement Vantail1, Vantail2** Définir la largeur du ralentissement du vantail à proximité des positions ouvert/fermé. En alternative, on peut utiliser le fin de course activé au ralentissement (FA, FC dans la programmation de base).
Le ralentissement permet de limiter les forces d'inertie et de réduire les vibrations du portail pendant l'arrêt.
- **Sensibilité de l'anti-écrasement** Définir la rapidité avec laquelle l'anti-écrasement intervient suite à la détection d'un obstacle avec codeur.

4.7 CONFIGURER LA BASSE CONSOMMATION (LC)

La fonction basse consommation **LC (Low Consumption)** éteint tous les accessoires connectés aux bornes d'alimentation +24V et réduit la tension des appareils Bus 2easy et des radios.

i Pour réaliser des économies d'énergie, il faut que tous les accessoires radio et Bus 2easy présents sur l'installation respectent la configuration indiquée dans le tableau.

NE PAS activer la fonction LC si des accessoires autres que ceux indiqués sont présents.

■ Configuration maximale des accessoires pour le fonctionnement en mode LC

Dispositif	n° max
Récepteur radio LC	1
Générateurs d'impulsion Bus 2easy LC	2
Générateurs d'impulsion filaires	illimité
Paires de photocellules	
XP30 B LC	7
ou	
XP20 B LC	14
SAFecoder LC	2
Récepteur XR S 868	1

■ Activer la fonction LC

En programmation de base configurer : LC=9
Après avoir activé la fonction, l'automatisme entrera en basse consommation chaque fois que toutes les conditions de veille sont maintenues pendant 5 minutes :

- moteurs arrêtés
- entrées d'ouverture et de fermeture dans le bornier NON ACTIVES
- aucune sortie active (ex. : lumière de court. NON allumée)
- état logique : □□ fermé, □ ouvert, □□ s'arrête puis s'ouvre, □□ s'arrête puis se ferme, ou □□ clignotant (demande de SETUP)
- boutons de programmation non utilisés
- aucune programmation en cours de Simply Connect

i En basse consommation, toutes les LED et l'afficheur de la carte s'éteignent.

■ Réveiller la carte de la basse consommation

Pour réveiller la carte de la basse consommation et réactiver le fonctionnement normal, effectuer l'une des actions suivantes :

- envoyer une commande d'ouverture/fermeture du bornier
- envoyer une commande depuis un dispositif radio avec récepteur LC
- envoyer commande de générateur d'impulsions BUS 2easy LC (exclu OPEN de photocellule)
- appuyer sur un bouton de programmation sur la carte
- envoyer commande ou lancer programmation de Simply Connect.

5. MISE EN SERVICE

5.1 VÉRIFICATIONS FINALES

1. Vérifier que les forces générées par le portail se situent dans les limites admises par la réglementation. Utiliser un mesureur de courbe d'impact conformément à la norme EN 12453. Pour les pays extra-UE, en l'absence d'une réglementation locale spécifique, la force doit être inférieure à 150 N statiques. Au besoin, procéder aux réglages opportuns, en se référant également aux instructions de l'opérateur.
2. Effectuer un contrôle fonctionnel complet de l'automatisme et de tous les dispositifs installés, y compris la faible consommation (si activée).
3. Consulter les instructions de l'opérateur afin d'identifier d'ultérieures vérifications nécessaires.

5.2 FERMER LE BOÎTIER

Fermer le boîtier qui contient la carte en se référant aux instructions spécifiques.

5.3 OPÉRATIONS FINALES

Vérifier que les obligations liées à la livraison de l'installation ont été effectuées (ou faire en sorte qu'elles soient effectuées) en considérant qu'elles correspondent à la carte installée/remplacée.

6. ACCESSOIRES

6.1 PHOTOCELLULES À RELAIS



Les photocellules sont des dispositifs de détection supplémentaires de type D (selon la norme EN 12453) pour réduire la probabilité de contact avec le vantail en mouvement. Les photocellules ne sont pas des dispositifs de sécurité selon la norme EN 12978. Les dispositifs de détection utilisés comme un accessoire de sécurité pour la protection contre un risque (ex. bords sensibles) doivent être conformes à la norme EN 12978.



Utiliser des photocellules avec un contact NC à relais. Si l'on installe plusieurs photocellules, les contacts doivent être connectés en série.

Positionner et brancher les photocellules pour l'utilisation souhaitée :

FSW CL	Photocellule active en phase de fermeture
FSW OP	Photocellule active en phase d'ouverture
FSW OP/CL	Photocellule toujours active



L'effet de l'engagement des photocellules dépend de la logique de fonctionnement sélectionnée.

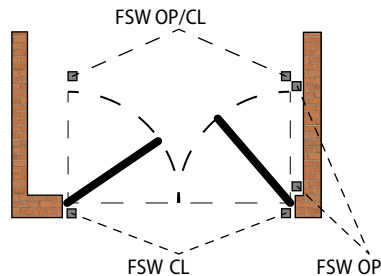

■ Failsafe

Le failsafe est un test fonctionnel effectué avant l'actionnement et il consiste à interrompre pendant un instant l'alimentation électrique des dispositifs et à vérifier le changement d'état de l'entrée.

Si le test échoue, la carte génère une erreur et empêche toute manutention.

Pour activer le Failsafe : connecter le négatif des émetteurs à photocellule à une sortie (OUT1/OUT2) configurée comme fonction Failsafe (01 o 02=01) au lieu qu'au négatif de l'alimentation des accessoires (-).

1 paire de photocellules en fermeture ou en ouverture

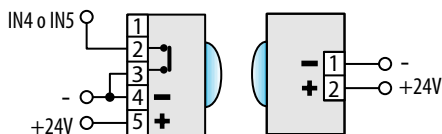

1 paire de photocellules en ouverture et fermeture

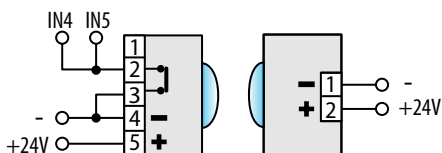

2 paires de photocellules en fermeture ou en ouverture

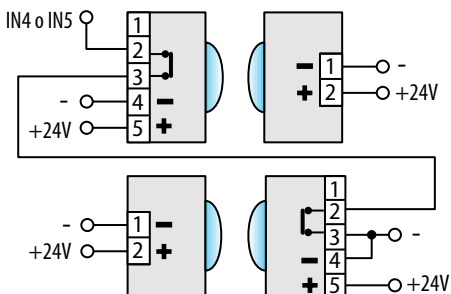

1 paire en fermeture et 1 paire en ouverture et fermeture

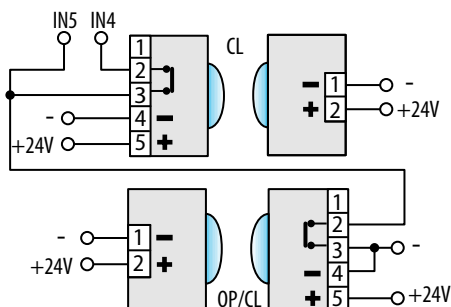

6.2 BORDS SENSIBLES

La carte dispose de deux entrées pour le raccordement de bords sensibles actifs pendant l'ouverture (**EDOP**) ou pendant la fermeture (**EDCL**) ou pendant l'ouverture et la fermeture.

Les types de bords sensibles suivants peuvent être connectés :

- résistifs 8.2 kΩ (jusqu'à 4 bords connectés en parallèle)
- avec contact NC
- avec contact NC et entrée **TEST**

Effectuer les raccordements et les programmations indiqués dans le tableau en fonction du type de dispositif utilisé.

Définir le mode d'inversion en programmation avancée :

- IP = $\square 0$ inversion complète
- IP = $\square 1$ inversion partielle

FAILSAFE

Le Failsafe est un test de fonctionnement exécuté avant la manutention. Si le test échoue, la carte génère une erreur et empêche toute manutention.

4. Si le dispositif utilisé a une entrée **TEST**, le connecter à la sortie (OUT1 ou OUT2) configurée comme Failsafe ($\square 1$ ou $\square 2 = \square 1$).

	ENTRÉES	PROGRAMMATION DE BASE	PROGRAMMATION AVANCÉE
Bord résistif 8.2 kΩ			
actif en ouverture	27 EDOP +	OE 1r 1 bord 2r 2 bords 3r 3 bords 4r 4 bords	ZF = 00
	28 EDOP -		
actif en fermeture	29 EDCL +	CE 4r 4 bords	
	30 EDCL -		
Bord avec contact NC			
actif en ouverture	27 EDOP +	OE = nc	ZF = 00
	28 EDOP -		
actif en ouverture et fermeture	27 EDOP +	OE = oc	
	28 EDOP -		
actif en fermeture	29 EDCL +	CE = nc	
	30 EDCL -		
actif en ouverture et fermeture	29 EDCL +	CE = oc	
	30 EDCL -		
Bord avec contact NC et entrée TEST			
actif en ouverture	27 EDOP +	OE = nc	ZF = 01 Failsafe sur l'entrée EDOP ZF = 02 Failsafe sur l'entrée EDCL ZF = 03 Failsafe sur les entrées EDOP et EDCL
	28 EDOP -		
	19 OUT1 / 20 OUT2		
actif en fermeture	29 EDCL +	CE = nc	
	30 EDCL -		
	19 OUT1 / 20 OUT2		$\square 1 / \square 2 = \square 1$ (Failsafe)

6.3 FINS DE COURSE

Les entrées des fins de course sont désactivées par défaut.

Pour activer les entrées et définir la fonction des fins de course connectés (arrêt du mouvement ou début de ralentissement), utiliser les paramètres FA et FC en programmation de base.

Si aucun fin de course n'est utilisé, il n'est pas nécessaire de ponter les entrées (NC). Si l'on utilise au moins un fin de course, il est nécessaire de ponter les entrées non utilisées avec des contacts communs (-). Ces entrées peuvent être utilisées pour connecter l'accessoire Gatecoder (également en combinaison avec les fins de course, s'ils sont présents).

Pour activer les codeurs utiliser le paramètre E_n .

Fins de course

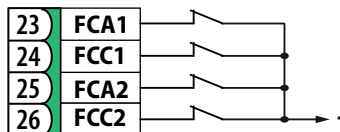

Gatecoder

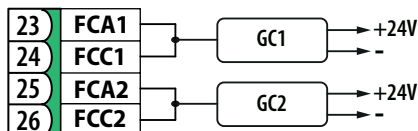

Gatecoder + Fin de course

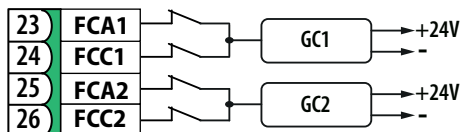

GC1 Gatecoder pour Vantail1

GC2 Gatecoder pour Vantail2

6.4 DISPOSITIFS BUS 2EASY

Des dispositifs FAAC BUS 2easy (photocellules, bords sensibles, dispositifs de commande) peuvent être connectés à cette carte.

i Si aucun accessoire BUS 2easy n'est utilisé, le connecteur J10 doit rester libre. Ne pas ponter.

RACCORDEMENT

Connecter les dispositifs BUS 2easy au connecteur J10.

i La longueur totale des câbles BUS 2easy ne doit pas dépasser 100 m. La ligne BUS n'a pas de polarité (à l'exception du raccordement du codeur, voir paragraphe dédié).

Dans les installations à faible consommation activée, la section des câbles doit être d'au moins 0.5 mm² pour assurer la longueur de la ligne jusqu'à 100 m.

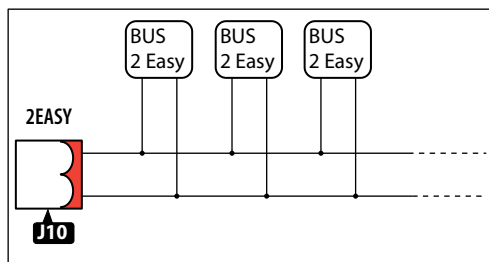

PHOTOCELLULES BUS 2EASY

! Les photocellules sont des dispositifs de détection supplémentaires de type D (selon la norme EN 12453) pour réduire la probabilité de contact avec le vantail en mouvement. Les photocellules ne sont pas des dispositifs de sécurité selon la norme EN 12978. Les dispositifs de détection utilisés comme un accessoire de sécurité pour la protection contre un risque (ex. bords sensibles) doivent être conformes à la norme EN 12978.

Typologie d'utilisation :

FSW CL	Photocellule active en phase de fermeture
FSW OP	Photocellule active en phase d'ouverture
FSW OP/CL	Photocellule toujours active
OPEN	Photocellule pour commander OPEN A

i L'effet de l'engagement des photocellules dépend de la logique de fonctionnement sélectionnée.

1. Adresser les photocellules BUS 2easy en réglant les quatre DIP switches sur l'émetteur et sur le récepteur respectif.

i L'émetteur et le récepteur d'un couple de photocellules doivent avoir le même réglage que les DIP switches.

Il ne doit pas y avoir deux ou plusieurs couples de photocellules avec le même réglage DIP switch. La présence de plusieurs couples avec la même adresse génère une erreur sur la carte (conflit).

2. Inscrire les photocellules BUS 2easy (voir paragraphe dédié).
3. Effectuer le contrôle des dispositifs BUS 2easy (voir paragraphe dédié) et vérifier le fonctionnement de l'automatisme conforme au type de photocellule installée.

4 Adressage Photocellules

Légende : 0=OFF , 1=ON

1 0 0 0		ON ---- 1 2 3 4
1 0 0 1		
1 0 1 0	FSW CL	
1 0 1 1		
1 1 0 0		
1 1 1 0		
0 0 0 0		
0 0 0 1		
0 0 1 0	FSW OP	
0 0 1 1		
0 1 1 1		
0 1 0 0	FSW OP/CL	
0 1 0 1		
1 1 1 1	OPEN	

BORDS SENSIBLES BUS 2EASY

! Si le bord sensible est utilisé pour protéger contre un risque, il doit être conforme à la norme EN 12978.

Typologie d'utilisation :

CL EDGE	Bord sensible en phase de fermeture
OP EDGE	Bord sensible en phase d'ouverture

L'activation d'un bord sensible provoque l'inversion du mouvement, qui peut être :

- complète si $iP = \text{no}$ en programmation
- partielle (2 s) si $iP = \text{y}$ en programmation

1. Adresser l'électronique du dispositif en réglant les quatre DIP switch.

i Il ne doit pas y avoir de dispositifs avec le même réglage DIP switch. La présence de plusieurs dispositifs avec la même adresse génère une erreur sur la carte (conflit).

- Inscrire le dispositif (voir paragraphe dédié).
- Effectuer le contrôle des dispositifs BUS 2easy (voir paragraphe dédié) et le bon fonctionnement des bords sensibles. Pendant le mouvement du portail, activer le bord sensible avec un obstacle et vérifier le fonctionnement de l'automatisme conforme au type de bord sensible installé.

5 Adressage Bords Sensibles

Légende: 0=OFF , 1=ON

1	1	0	1	CL EDGE
0	1	1	0	OP EDGE



CODEUR BUS 2EASY

- Brancher les câbles des codeurs sur le bornier 2EASY.
- Après avoir mis la carte sous tension, vérifier les LEDs de chaque codeur, lorsque le vantail est arrêté :

- DL1** allumée = codeur sous tension
- DL2** allumée = codeur raccordé au **MOTEUR1**
- DL2** éteinte = codeur raccordé au **MOTEUR2**

i Pour chaque codeur qui n'est pas raccordé au bon vantail, il est nécessaire de couper temporairement l'alimentation et d'inverser les 2 fils sur le bornier 2EASY.

- Inscrire les dispositifs (voir paragraphe dédié).
- Effectuer le contrôle des dispositifs BUS 2easy (voir paragraphe dédié).

SAFEcoder

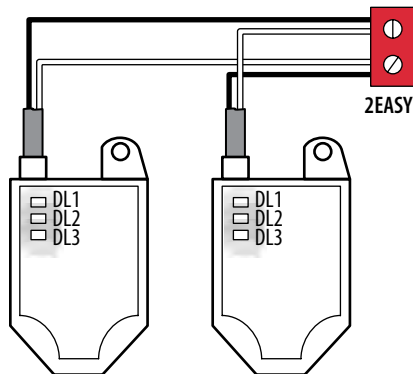

S800H ENC

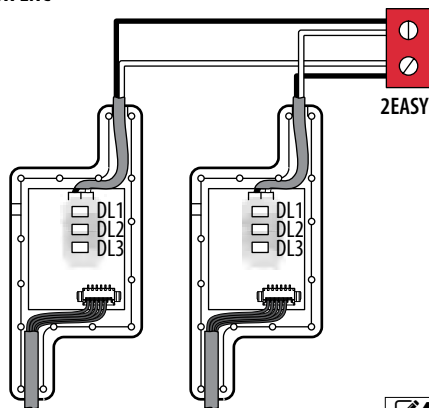

Raccordements corrects

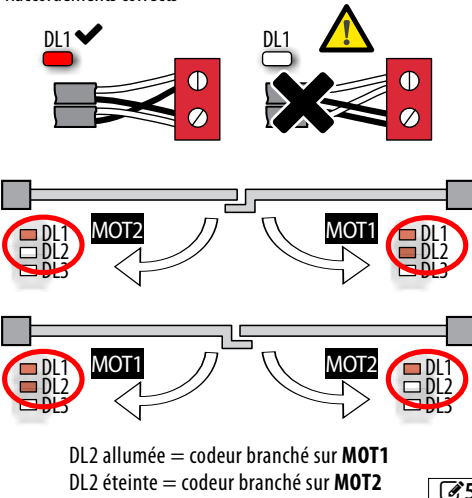

DISPOSITIFS DE COMMANDE BUS 2EASY



Ne pas utiliser la ligne BUS 2easy pour les commandes d'arrêt d'urgence.

1. Configurer les DIP switches du dispositif pour attribuer 1 ou 2 commandes.



Stop NC génère un arrêt même au moment où le dispositif est déconnecté. Une commande (ex. : OPEN A_1) doit être utilisée sur un seul dispositif parmi ceux connectés.

2. Inscrire le dispositif (voir paragraphe dédié).
3. Effectuer la vérification des dispositifs BUS 2easy (voir paragraphe dédié) et vérifier le fonctionnement de l'automatisme conforme aux typologies de dispositifs de commande installés.

6 Adressage Dispositifs de Commande

Légende: 0=OFF , 1=ON

Le DIP 5 active le dispositif pour 1 commande (OFF) ou 2 commandes (ON)



0 0 0 0 0	Open A_1	0 0 0 0 1	Open A_1	Open B_1
0 0 0 1 0	Open A_2	0 0 0 1 1	Open A_1	Open B_2
0 0 1 0 0	Open A_3	0 0 1 0 1	Open A_1	Stop
0 0 1 1 0	Open A_4	0 0 1 1 1	Open A_1	Close
0 1 0 0 0	Open A_5	0 1 0 0 1	Open A_2	Open B_1
0 1 0 1 0	Stop	0 1 0 1 1	Open A_2	Open B_2
0 1 1 0 0	Stop NC_1	0 1 1 0 1	Open A_2	Stop
0 1 1 1 0	Stop NC_2	0 1 1 1 1	Open A_2	Close
1 0 0 0 0	Close	1 0 0 0 1	Open A_3	Open B_3
1 0 0 1 0	Open B_1	1 0 0 1 1	Open A_3	Open B_4
1 0 1 0 0	Open B_2	1 0 1 0 1	Open A_3	StopNC_1
1 0 1 1 0	Open B_3	1 0 1 1 1	Open A_3	Close
1 1 0 0 0	Open B_4	1 1 0 0 1	Open A_4	Open B_3
1 1 0 1 0	Open B_5	1 1 0 1 1	Open A_4	Open B_4
1 1 1 0 0	/	1 1 1 0 1	Open A_4	StopNC_2*
1 1 1 1 0	/	1 1 1 1 1	Open A_4	Close

ÉTAT DU BUS 2EASY

Pour vérifier le raccordement BUS 2easy contrôler les LED 2EASY sur la carte :

BUS MON	●	Au moins un dispositif est en service
	○	AUCUN dispositif n'est en service
BUS	●	OK
	○	SLEEPING
	✱	COURT-CIRCUIT
	✱	ERREUR

L'état de la BUS 2easy s'affiche également dans la Programmation de Base, dans la fonction BU :

no	Aucun dispositif inscrit
-	Au moins un dispositif est inscrit
cc	Ligne BUS 2easy en court-circuit
Er	Ligne BUS 2easy en erreur

INSCRIPTION DISPOSITIFS BUS 2EASY

L'inscription est nécessaire :



- au premier démarrage de l'automatisme ou après le remplacement de la carte
- après toute variation (ajout, remplacement ou retrait) des dispositifs BUS 2easy

Comment exécuter l'inscription :

Le SETUP exécute l'inscription des dispositifs BUS 2easy raccordés. En alternative, on peut exécuter la procédure suivante.

1. Lorsque la carte est sous tension, entrer dans la programmation de base, à la fonction BU. Si aucun dispositif n'est inscrit, l'écran affiche no, dans le cas contraire le segment 13 est allumé (6). Appuyer simultanément sur les boutons + et - pendant au moins 5 s. L'afficheur clignote, puis 6 s'affiche (l'inscription est terminée).
2. Relâcher les boutons.
3. Quitter la programmation.

VÉRIFICATION DES DISPOSITIFS BUS 2EASY

1. Sélectionner le paramètre BU en programmation de base. Si aucun dispositif n'est inscrit, l'écran affiche , dans le cas contraire le segment 13 est allumé.
Dans ce menu, il est possible de vérifier le fonctionnement des dispositifs inscrits : activer chaque dispositif et vérifier l'allumage du segment correspondant (6).
2. Appuyer sur le bouton **+** et maintenir enfoncé ; les segments correspondants aux dispositifs inscrits s'allumeront. Chaque segment de l'afficheur correspond à un type de dispositif :

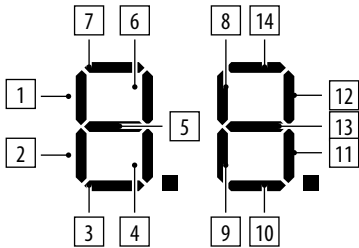

1	Dispositif de commande Open A
2	Dispositif de commande Open B
3	Photocellules en fermeture
4	Photocellules par impulsion Open
5	Photocellules en ouverture/fermeture
6	Dispositif de commande Close
7	Photocellules en ouverture
8	Dispositif de commande Stop
9	Bord sensible en fermeture
10	Codeur vantail 2
11	Non utilisé
12	Bord sensible en ouverture
13	État BUS 2easy
14	Codeur vantail 1

6

6.5 SYSTÈME RADIO

E145S LC est équipé d'un système de décodage intégré bicanal intégré qui nécessite l'installation d'un module radio, XF FDS ou XF au choix, permettant de mémoriser différents types de radio-commandes FAAC.

■ **Module radio XF FDS**

Ce module radio permet de mémoriser les radio-commandes FAAC codées FDS. Le nombre maximal de codes stockables est 1600. La technologie FDS est caractérisée par une transmission à double fréquence (433 et 868 MHz). XF FDS n'est pas compatible avec les radio-commandes SLH, SLH LR, RC, DS.

■ **Module radio XF433 ou XF868**

Ce module radio permet de mémoriser les radio-commandes FAAC des types de codage suivants : SLH, SLH LR, LC/RC, DS. Il est également possible d'utiliser les radio-commandes FDS en les transformant en mode SLH avec une procédure spécifique (voir les instructions). Le nombre maximal de codes stockables est 1600. Les différents types de codage peuvent coexister, mais le module radio et toutes les radio-commandes doivent avoir la même fréquence.

Les commandes disponibles sont :

- OPEN A sur le canal radio 1 (CH1)
- OPEN B/CLOSE sur le canal radio 2 (CH2)
- alternativement, le deuxième canal radio peut être activé pour activer une sortie programmable (§ Programmation avancée)

À l'allumage, la carte reconnaît le module installé et active le mode radio correspondant.

Si la carte reconnaît un module radio non compatible avec les éventuelles radio-commandes déjà mémorisées, l'anomalie est signalée par un clignotement alterné des 2 LED RADIO. Il est possible de supprimer les radio-commandes, ou d'installer un module radio compatible.



Pour vérifier le mode radio actif sur la carte, appuyer simultanément sur les boutons **+** et **-**.
L'afficheur montre le sigle correspondant (après les éventuelles erreurs/alarmes présentes) :
 SL compatible avec les radio-commandes SLH, SLH LR, LC/RC, DS
 Fd compatible avec les radio-commandes FDS

■ **Signalisation de mémoire pleine**

Si pendant les procédures de mémorisation des radio-commandes, la LED RADIO sur la carte s'éteint au lieu de clignoter pendant 20 s, la mémoire de la radio est déjà pleine et il n'est pas possible de continuer.

INSTALLER LE MODULE RADIO XF FDS LC /XF FDS/ XF

1. Le module doit être inséré dans le connecteur uniquement avec la carte éteinte, en respectant le côté d'insertion indiqué sur la figure.

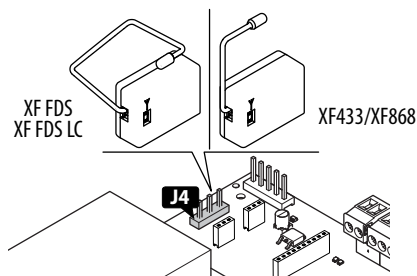

2. Fournir l'alimentation électrique après avoir inséré le module. Procéder ensuite à la mémorisation des radio-commandes.

i Suivre les instructions pour mémoriser les radio-commandes en fonction des différents types. Effectuer les opérations avec la radio-commande à une distance d'environ 1 m de la carte.

MÉMORISER LES RADIO-COMMANDES XF FDS

1. Sur la carte, appuyer sur le bouton **+** (mémorisation OPEN A) ou **-** (mémorisation OPEN B/CLOSE) et le relâcher lorsque la LED RADIO correspondante (**RADIO1** ou **RADIO2**) commence à clignoter pendant 20 s (temps à disposition pour l'étape suivante).
2. Sur la radio-commande, appuyer et relâcher le bouton souhaité pour la chaîne de radio. Pour valider la mémorisation, la LED RADIO s'allume sans clignoter pendant 2 s, puis recommence à clignoter pendant 20 s supplémentaires (temps disponible pour répéter l'étape 2 sur une autre radio-commande).

La procédure est terminée après 20 s sans aucune mémorisation et la LED RADIO s'éteint.

Pour ajouter d'autres radio-commandes, il est nécessaire de répéter à partir de l'étape 1

FDS ET SIMPLY CONNECT

Par le biais de Simply Connect, on peut exécuter les procédures suivantes :

- Effectuer une procédure d'inscription d'une ou d'un kit de radio-commandes via le Matrix-code.
- Programmer tous les boutons de la radio-commande.
- Effectuer des recherches simplifiées via le Matrix-code ou des filtres avancés.
- Attribuer certaines tranches horaires pour activer ou désactiver le fonctionnement de cette radio-commande à certains moments.
- Effacer une seule commande ou radio-commande.

MÉMORISER LES RADIO-COMMANDES SLH/SLH LR

Mémoriser la première radio-commande Master sur la carte. Par la suite, pour ajouter des radio-commandes, il n'est pas nécessaire d'accéder à la carte.

Pour vérifier si la radio-commande est Master, maintenir un bouton enfoncé et observer la LED :

- un bref clignotement, puis lumière fixe = Master
- immédiatement lumière fixe = PAS Master

i Chaque fois qu'on mémorise un nouveau Master sur la carte, on désactive d'éventuelles radio-commandes SLH/SLH LR déjà en service.

■ Mémoriser la première radio-commande (Master)

1. Sur la carte, appuyer sur le bouton **+** (mémorisation OPEN A) ou **-** (mémorisation OPEN B/CLOSE) et le relâcher lorsque la LED RADIO correspondante (**RADIO1** ou **RADIO2**) commence à clignoter pendant 20 s (temps à disposition pour l'étape suivante).
2. Sur la radio-commande, appuyer simultanément sur les boutons **P1** et **P2** et les relâcher lorsque son LED commence à clignoter pendant 8 s (temps à disposition pour l'étape suivante).
3. Sur la radio-commande, appuyer et relâcher le bouton à mémoriser. La LED RADIO correspondante sur la carte reste allumée fixe 1 s, puis s'éteint (mémorisation réussie).
4. Relâcher le bouton.

À la première utilisation du bouton mémorisé, enfoncer 2 fois de suite pour obtenir la commande.

■ Ajouter des radio-commandes SLH/SLH LR

1. Sur la radio-commande MASTER déjà mémorisée, appuyer simultanément sur les boutons **P1** et **P2** et les relâcher lorsque son LED commence à clignoter pendant 8 s (temps à disposition pour l'étape suivante).
2. Dans un délai de 8 secondes, enfoncer le bouton déjà mémorisé et le maintenir enfoncé, la LED s'allume sans clignoter.
3. Approcher la radio-commande déjà mémorisée de la nouvelle radio-commande à mémoriser jusqu'au contact frontal.
4. Sur la nouvelle radio-commande, appuyer sur le bouton à mémoriser et vérifier que sa LED clignote deux fois avant de s'éteindre.
5. Relâcher tous les boutons.

À la première utilisation du bouton mémorisé, enfoncer 2 fois de suite pour obtenir la commande.

MÉMORISER LES RADIO-COMMANDES LC/RC

1. Sur la carte, appuyer sur le bouton **+** (mémorisation OPEN A)  - (mémorisation OPEN B/CLOSE) et le relâcher lorsque la LED RADIO correspondante (**RADIO1** ou **RADIO2**) commence à clignoter pendant 20 s (temps à disposition pour l'étape suivante).
2. Sur la radio-commande, appuyer et relâcher le bouton à mémoriser. La LED RADIO correspondante sur la carte reste allumée fixe pendant 2 s (mémorisation réussie), puis elle recommence à clignoter. En 20 s, il est possible de stocker une autre radio-commande.

La procédure est terminée après 20 s sans d'autres mémorisations et la LED RADIO s'éteint. Pour ajouter d'autres radio-commandes, il est nécessaire de répéter à partir du point 1.

■ Ajouter des radio-commandes LC/RC

On utilise une radio-commande LC/RC déjà en service sur l'automatisme, sans de voir intervenir sur la carte.

1. Se procurer une radio-commande déjà en service et s'approcher de la carte.
2. Sur la radio-commande en service, appuyer simultanément sur les boutons **P1** et **P2** et les relâcher lorsque sa LED commence à clignoter lentement pendant 5 s (temps à disposition pour l'étape suivante).
3. Appuyer et relâcher le bouton déjà mémorisé (sur la carte; la LED RADIO correspondante commence à clignoter pendant 20 s, temps à disposition pour l'étape suivante).
4. Sur la nouvelle radio-commande, appuyer sur le bouton à mémoriser (sur la carte la LED RADIO correspondante reste allumée fixe pendant 2 s pour confirmer la mémorisation, puis recommence à clignoter et dans un délai de 20 s, il est possible de mémoriser une nouvelle radio-commande).

La procédure est terminée après 20 s sans d'autres mémorisations (sur la carte la LED RADIO correspondante s'éteint). Pour ajouter d'autres radio-commandes, il est nécessaire de répéter à partir du point 1.

MÉMORISER LES RADIO-COMMANDES DS

1. Régler la combinaison des DIP switches sur la radio-commande (éviter la codification tous On et tous Off).
2. Sur la carte, appuyer sur le bouton **+** (mémorisation OPEN A)  - (mémorisation OPEN B/CLOSE) et le relâcher lorsque la LED RADIO correspondante (**RADIO1** ou **RADIO2**) commence à clignoter pendant 20 s (temps à disposition pour l'étape suivante).
3. Appuyer et relâcher sur la radio-commande le bouton à mémoriser. La LED RADIO correspondante sur la carte reste allumée fixe pendant 1 s puis elle s'éteint (mémorisation réussie).
4. Pour mémoriser d'autres radio-commandes, il est possible de régler une combinaison des DIP switches déjà mémorisée ou de répéter la procédure pour de nouvelles combinaisons.

SUPPRIMER LES RADIO-COMMANDES



Cette procédure est irréversible et efface TOUS les codes des radio-commandes mémorisés aussi bien en OPEN A qu'en OPEN B/CLOSE. La procédure d'effacement n'est active que lorsque l'état de l'automatisme est affiché

1. Appuyer sur le bouton **-** et ne pas le relâcher jusqu'à la fin de la séquence LED :
 - au bout de 5 s, la LED **RADIO2** commence à clignoter lentement
 - au bout de 5 s, les deux LED **RADIO1** et **RADIO2** commencent à clignoter rapidement (effacement en cours)
 - au bout de 5 s, les deux LED s'allument sans clignoter (effacement réussi)
2. Relâcher le bouton, les deux LED s'éteignent au bout d'environ 10 s.

6.6 SIMPLY CONNECT

i Simply Connect nécessite un firmware E145S LC mis à jour à la version FW 1.0 ou suivante.
Lorsque la programmation à partir de Simply Connect est en cours, la programmation à partir de la carte est inhibée.

1. En l'absence d'alimentation, retirer la protection de la carte.
2. Brancher le module sur les connecteurs à embrayage dédiés.
3. Retirer la protection prédécoupée en fonction de vos besoins (7).
4. Fixer la protection sur la carte.
5. Connecter antenne (XMB) ou câble LAN (XWBL).
6. Mettre la carte sous tension et vérifier les LED de signalisation du module (voir les instructions).
7. Installer l'application Simply Connect PRO.

i Pour plus d'informations sur les fonctionnalités, accéder à l'application Simply Connect et consulter la section « Tutoriels » du menu Aide.

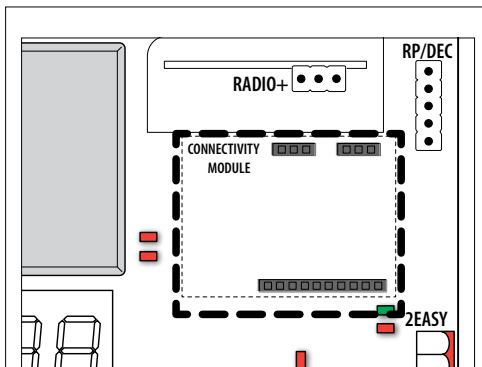

XMB GSM Mobile, Bluetooth Low Energy

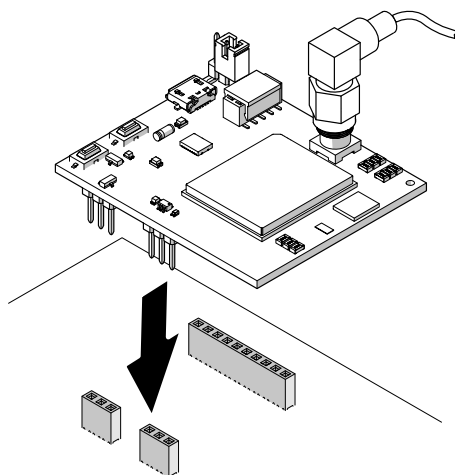

XWBL WiFi, LAN ethernet, Bluetooth Low Energy

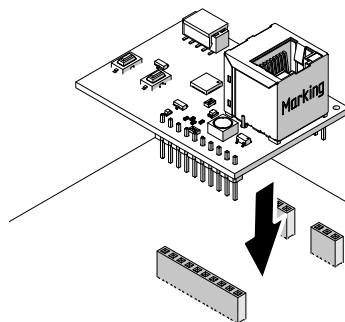

7. MISE À JOUR MICROLOGICIEL

À l'aide du module XUSB (fourni séparément) et d'un dispositif de mémoire USB avec les conditions requises (non fourni), il est possible de charger le micrologiciel (FW) sur la carte.

Configuration requise du dispositif USB Absorption maximale de 500 mA. Formaté avec le système de fichiers FAT ou FAT 32 (la carte ne reconnaît pas d'autres formats).

Micrologiciel (FW) Le FW de E145S LC est fourni par FAAC dans un fichier comprimé.

Fichiers valides Noms fichiers gérés composés ainsi :

E145SLC nom de la carte

_xx indice de révision du fichier : _01, _02...

.xxx extension du fichier : **hex** (fichier FW)

7.1 INSÉRER XUSB AVEC USB

1. Extraire le fichier du FW et le sauvegarder en racine sur le dispositif USB, sans changer le nom d'origine (**E145S LC_xx.hex**).
2. Insérer le dispositif USB sur le module XUSB, puis, en l'absence d'alimentation, insérer XUSB sur E145S LC (connecteurs **CONNECTIVITY**).

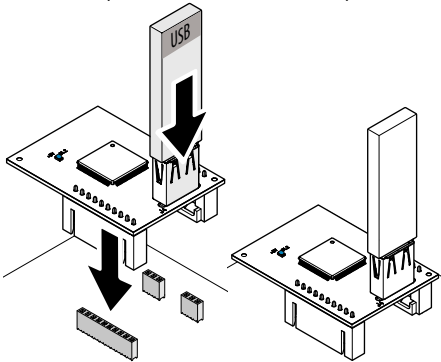

3. Effectuer la procédure UPGRADE ou DOWNGRADE (voir le paragraphe dédié).

7.2 UPGRADE - CHARGER LE NOUVEAU FW

Cette procédure est disponible lorsqu'un FW plus récent que celui de la carte est présent sur la clé USB.

1. Après avoir inséré XUSB et la mémoire USB, allumer la carte.
 - L'afficheur de la carte affiche 2 points alternés (.), puis la mise à jour du FW commence automatiquement.
 - L'afficheur de la carte affiche le pourcentage de progression (00-99) et affiche enfin 2 tirets alternés (--).
2. Quitter la procédure :
 - interrompre l'alimentation, retirer XUSB, puis rallumer la carte et vérifier la version FW.

7.3 CHARGEMENT - CHARGER UN FW PRÉCÉDENT

Cette procédure est disponible lorsqu'un FW moins récent que celui de la carte, ou avec la même version, est présent sur la clé USB.

1. Après avoir inséré XUSB et la mémoire USB, allumer la carte.
 - L'afficheur de la carte indique no.
2. Appuyer sur **+** ou **-** pour afficher **↳**, puis appuyer et relâcher **F** (confirmation **↳**).
 - L'afficheur de la carte affiche le pourcentage de progression (00-99) et affiche enfin 2 tirets alternés (--).
3. Quitter la procédure :
 - interrompre l'alimentation, retirer XUSB, puis rallumer la carte et vérifier la version FW.

■ Si on NE souhaite PAS charger le FW

- À l'étape 2, appuyer sur **F** quand l'afficheur de la carte affiche no.
- L'afficheur de la carte affiche 2 tirets alternés (--). Pour sortir de la procédure, exécuter l'étape 3.

■ Erreurs

En cas d'erreur, la LED DL1 sur XUSB clignote rapidement. Interrompre et rétablir l'alimentation, puis répéter toute la procédure.

8. DIAGNOSTIC

8.1 VERSION DU MICROLOGICIEL

La version du micrologiciel de la carte est indiquée sur l'afficheur pendant 5 secondes à chaque mise sous tension.

8.2 VÉRIFIER LE MOUVEMENT

Entrer dans la programmation de base et utiliser la fonction \square pour le Vantail2 (affichée si l'automatisme est configuré avec 2 vantaux) et la fonction \square pour le Vantail1.

1. La fonction affiche --.
2. Utiliser les boutons **+** et **-** en fonctionnement homme mort. La commande prévue doit être exécutée :

- +** pour OUVRIR (\square sur l'afficheur)
- pour FERMER (\square sur l'afficheur)

Dans le cas contraire, couper temporairement l'alimentation pour inverser les phases (OP/CL) du moteur.

8.3 ÉTAT DE L'AUTOMATISME

En dehors du menu de programmation, l'afficheur fournit des indications sur l'état de l'automatisme (\square 7).

\square 7 État de l'automatisme

\square 0	FERMÉE	\square 5	EN OUVERTURE
\square 1	OUVERTE	\square 6	EN FERMETURE
\square 2	ARRÊTE PUIS OUVRE	\square 9	PRÉCLIGNOTEMENT OUVERTURE
\square 3	ARRÊTE PUIS FERME	\square 0	PRÉCLIGNOTEMENT FERMETURE
\square 4	EN PAUSE	\square 0	(clignotant) demande de SETUP

8.4 VÉRIFICATION DES LED

\square 8 indique en caractères gras l'état des LED quand la carte est sous tension, le portail à mi-course et quand aucun dispositif connecté n'est actif (●=allumé ; ○=éteint).



En mode basse consommation, toutes les LED et l'afficheur sont éteints.

\square 8 État des LED

LED	couleur	signification	●	○
OPEN A	rouge	Commande de manutention totale	active	non active
OPEN B	rouge	Commande de manutention partielle	active	non active
STOP	rouge	Commande d'Arrêt	non active	active
FSW CL	rouge	Photocellule de fermeture	non active	active
FSW OP	rouge	Photocellule d'ouverture	non active	active
EDGE1	rouge	Bord sensible d'ouverture	non active	active
EDGE2	rouge	Bord sensible de fermeture	non active	active
FCA1	rouge	Fin de course d'ouverture Vantail1	libre	engagé
FCC1	rouge	Fin de course de fermeture Vantail1	libre	engagé
FCA2	rouge	Fin de course d'ouverture Vantail2	libre	engagé
FCC2	rouge	Fin de course de fermeture Vantail2	libre	engagé
ERREUR	rouge	Signalisation erreur	erreur présente	erreur absente
BUS	rouge	Dispositifs BUS 2easy	voir § Dispositifs BUS 2easy	
BUS MON	vert	Dispositifs BUS 2easy	voir § Dispositifs BUS 2easy	
RADIO1	rouge	Canal 2 Omnidec (*)	active	non active
RADIO2	rouge	Canal 2 Omnidec (*)	active	non active

(*) D'autres états ou significations de la LED sont indiqués dans le chapitre de l'accessoire auquel elle se réfère.

8.5 CODES D'ERREURS, ALARMES, INFOS

Lorsque la LED ERROR est allumée, l'écran affiche les notifications en cours (par exemple Er 07), ou des notifications multiples ex. Er 07 16) :

- avec la carte hors des menus de programmation, appuyer simultanément sur **+** et **-**

9 Erreurs, Alarmes, Infos

Erreur (numéro sur fond blanc)	Alarme (numéro sur fond gris)	Info (i).
00	Aucune signalisation	
5L	Mode radio présent : SLH, SLH LR, RC, DS	
Fd	Mode radio présent : FDS	
01	Carte en panne	Effectuer le RESET. Si le problème persiste, remplacer E145S LC.
04	Anomalie d'alimentation des accessoires	Vérifier les courts-circuits éventuels sur le raccordement des accessoires. Vérifier l'absorption des accessoires raccordés et le respect de la charge max indiquée. Vérifier le fusible de protection accessoires (sur les cartes qui le montent). Effectuer le RESET. Si le problème persiste, remplacer la carte de contrôle.
06	Codeur 2 en panne	Vérifier le raccordement correct du codeur. Si le problème persiste, remplacer le codeur.
07	Moteur 1 en panne	Moteur débranché ou en court-circuit. Vérifier les câblages. Si le problème persiste, remplacer le moteur.
08	Moteur 2 en panne	Moteur débranché ou en court-circuit. Vérifier les câblages. Si le problème persiste, remplacer le moteur.
09	Anomalie bloc d'alimentation/absence alimentation de réseau	Problème de synchronisation de la tension fournie par le bloc d'alimentation. Vérifier l'alimentation de réseau.
13	Radio bloquée	Présence de codes radio non compatibles avec le module radio installé. Effacer les radio-commandes, ou changer le type de module radio. Le module a été supprimé ou est endommagé.
14	Gestion locale radio désactivée	La gestion radio est exclusivement via Simply Connect.
15	SETUP empêché	Vérifier que le contact STOP n'est pas ouvert.
16	Codeur 1 en panne	Vérifier le raccordement correct du codeur. Si le problème persiste, remplacer le codeur.
20	Échec du test FAIL-SAFE	Échec du test FAIL-SAFE d'un dispositif. Vérifier les raccordements, la programmation, le fonctionnement correct des dispositifs de sécurité.
22	Données programmation corrompues	Données de programmation NON valables ou corrompues. Répéter la programmation et l'inscription BUS 2easy.
23	Codeur incorrect	Un codeur BUS 2easy non cohérent avec le nombre de moteurs sélectionné a été inscrit. Corriger le nombre de moteurs en programmation de base.
24	Obstacles consécutifs en fermeture	Le nombre d'obstacles programmé consécutifs en fermeture a été atteint. Enlever l'obstacle. Si le problème persiste, répéter le SETUP.
25	Anomalie LOCK1	Anomalie sur le LOCK1. Vérifier le raccordement. Enlever la cause du court-circuit.
26	Anomalie LOCK2	Anomalie sur le LOCK2. Vérifier le raccordement. Enlever la cause du court-circuit.
31	Obstacles consécutifs en ouverture	Le nombre d'obstacles programmé consécutifs en ouverture a été atteint. Enlever l'obstacle. Si le problème persiste, répéter le SETUP.
32	Time out d'actionnement	La manutention est en temps mort. Vérifier le déblocage manuel. Vérifier la présence des butées mécaniques. Si les fins de course sont présents, vérifier qu'ils soient correctement activés. Si le problème persiste, remplacer la carte ou le moteur.
35	Anomalie/Conflit dispositif BUS 2easy	Vérifier les adresses des dispositifs.
36	Court-circuit/Surcharge BUS 2easy	Vérifier les raccordements des dispositifs BUS 2easy branchés et inscrits

38	Paramètres de programmation modifiés	Programmation modifiée, NON cohérente avec le SETUP. Rétablir la programmation précédente ou exécuter le SETUP.
39	SETUP pas valable/absent	Effectuer le SETUP.
42 (i)	Ouvert partielle	Automatisme en ouverture partielle.
44 (i)	Entrée d'urgence active	Vérifier l'entrée urgence.
48	Anomalie fin de course vantail 1	Anomalie d'un fin de course sur le vantail 1. Vérifier les raccordements des fins de course.
49	Anomalie fin de course vantail 2	Anomalie d'un fin de course sur le vantail 2. Vérifier les raccordements des fins de course.
51	Obstacle détecté en fermeture	Vérifier que les bornes NC dédiées aux bords sensibles sont branchées ou pontées. Vérifier la programmation correcte des bords sensibles. La notification disparaît à la manutention successive.
52	Obstacle détecté en ouverture	Vérifier que les bornes NC dédiées aux bords sensibles sont branchées ou pontées. Vérifier la programmation correcte des bords sensibles. La notification disparaît à la manutention successive.
53	Nombre de cycles corrompu	Effectuer l'entretien ordinaire de l'installation.
60	Demande d'entretien	Demander l'intervention de l'installateur pour l'entretien programmé.
61	Obstacle détecté Vantail1	Un obstacle à l'actionnement du vantail a été reconnu. Enlever tout obstacle possible à l'actionnement.
62	Obstacle détecté Vantail2	Un obstacle à l'actionnement du vantail a été reconnu. Enlever tout obstacle possible à l'actionnement.
63	Tentative d'intrusion en cours	La tentative d'ouvrir manuellement a été détectée. Commander un actionnement.
65	SETUP en cours	Le SETUP est en cours d'exécution. La notification reste tant que la phase est en cours.
76	Mémoire des codes radio pleine	La mémoire radio est pleine. Simply Connect permet de supprimer les codes radio non utilisés. Au besoin, utiliser un module supplémentaire MiniDec/DECODER/RP.
80	Sécurités en ouverture désactivées	Les dispositifs de sécurité en ouverture (à partir de Simply Connect) ont été désactivés.
81	Sécurités en fermeture désactivées	Les dispositifs de sécurité en fermeture ont été désactivés (à partir de Simply Connect).
82	Bords sensibles en ouverture désactivés	Les bords sensibles en ouverture (à partir de Simply Connect) ont été désactivés.
83	Bords sensibles en fermeture désactivés	Les bords sensibles en fermeture (à partir de Simply Connect) ont été désactivés.
87	Inscription dispositifs BUS 2easy en cours	Une procédure d'inscription est en cours.
89	Erreur lecture bords sensibles	Échec du test Failsafe des bords sensibles. Vérifier les raccordements, la programmation, le fonctionnement correct des dispositifs.
90	Programmation en cours	Une programmation est en cours à partir de Simply Connect.
99	Effacement de toutes les données de la carte de contrôle	L'effacement de toutes les données de la E145S LC a été exécuté.
107 (i)	Saisie radio sur canal 1 en cours	La mémorisation radio canal 1 est en cours.
108 (i)	Saisie radio sur canal 2 en cours	La mémorisation radio canal 2 est en cours.
110 (i)	Afficheur Carte bloqué	L'afficheur de la E145S LC est bloqué (à partir de Simply Connect).

9. ENTRETIEN

9.1 ENTRETIEN ORDINAIRE

☰ 10 énumère, à titre purement indicatif et à titre de lignes directrices non contraignantes, les opérations périodiques relatives à la carte E145S LC pour maintenir l'automatisation dans des conditions d'efficacité et de sécurité. L'installateur/fabricant de la machine ont la responsabilité de définir le plan d'entretien de l'automatisme, en complétant la liste ou en modifiant les intervalles d'entretien en fonction des caractéristiques de la machine.

☰ 10 Entretien ordinaire

Opérations	Fréquence
Appareillages électroniques	
Vérifier l'intégrité des câbles d'alimentation et du raccordement ainsi que des serre-câble.	12
Vérifier l'intégrité des connecteurs et des câblages.	12
Vérifier l'absence de traces de surchauffes, de brûlures etc. sur les composants électroniques.	12
Vérifier l'intégrité des connexions de terre.	12
Vérifier le fonctionnement correct du disjoncteur magnétothermique et de l'interrupteur différentiel.	12
Dispositifs de commande	
Vérifier l'intégrité et le fonctionnement correct des dispositifs installés et des radio-commandes.	12
Bords sensibles	
Vérifier : intégrité, fixation et fonctionnement correct.	6
Photocellules	
Vérifier : intégrité, fixation et fonctionnement correct.	6
Vérifier les colonnettes : intégrité, fixation, absence de déformations, etc.	6
Clignotant	
Vérifier : intégrité, fixation et fonctionnement correct.	12
Automatisme complet	
Vérifier le fonctionnement correct de l'automatisme, selon les paramètres sélectionnaient, en utilisant les différents dispositifs de commande.	12
Vérifier le mouvement correct du portail qui doit être fluide et irrégulier et sans bruit anormal.	12
Vérifier la vitesse correcte à l'ouverture et à la fermeture, le respect des ralentissements et des positions d'arrêt prévues.	12
Vérifier le fonctionnement correct du déblocage manuel : lorsque le déblocage est actionné, seul l'actionnement manuel du portail est possible.	6
Vérifier que la force maximale d'actionnement manuel du vantail est inférieure à 225 N dans les zones résidentielles et à 390 N dans les zones industrielles ou commerciales.	6
Vérifier le fonctionnement correct des bords sensibles à la détection d'un obstacle.	6
Vérifier le fonctionnement correct de chaque paire de photocellules.	6
Vérifier l'absence d'interférences optiques/lumineuses entre les paires de photocellules.	6
Vérifier la courbe de limitation des forces (normes EN 12453 et EN 12445). Pour les pays extra-UE, en l'absence d'une réglementation locale spécifique, la force doit être inférieure à 150 N statiques.	6

9.2 COMPTEUR DE CYCLES

LIRE LE COMPTEUR DES CYCLES EFFECTUÉS

Ajouter les lectures des fonctions nc (centaines de milliers), nc (milliers) et nd (dizaines) en programmation avancée.

REMETTRE LE COMPTEUR DE CYCLES À ZÉRO

En programmation AVANCÉE, avec la fonction FS = no , accéder à la fonction nc et appuyer sur **+** et **-** pendant 5 s.

9.3 DEMANDE D'ENTRETIEN

Il est possible de programmer le nombre de cycles effectués, pour lesquels une intervention d'entretien est nécessaire.

Lorsque l'automatisme atteint le nombre de cycles programmé, on observe un préclignotement d'au moins 8 secondes à chaque mouvement. L'utilisateur doit demander l'intervention de l'installateur pour l'Entretien.

1. En programmation AVANCÉE, à la fonction FS , choisir H pour activer la demande d'entretien.
2. Dans la fonction nc , définir la valeur en milliers à l'aide des boutons **+** et **-**.
3. À la fonction nd , régler la valeur en dizaines à l'aide des boutons **+** et **-**.
4. Quitter et enregistrer la programmation

9.4 REMPLACER UN FUSIBLE



Procéder en l'absence d'alimentation électrique.

1. Dévisser le porte-fusible et remplacer le composant en respectant les spécifications requises (voir paragraphe 5 Composants de la carte).
2. Replacer le porte-fusible.
3. Rétablir l'alimentation et vérifier l'allumage de la carte et des accessoires connectés.

F1 Fusible alimentation de réseau F 10A

10. INSTRUCTIONS D'UTILISATION

Il est de la responsabilité de l'installateur de fournir au conducteur de l'automatisme les instructions d'utilisation, d'entretien et d'élimination, en intégrant les informations fournies ci-dessous.

COMMANDES

■ OUVERTURE COMPLÈTE (OPEN)

Commande disponible dans toutes les logiques de fonctionnement.

■ OUVERTURE PARTIELLE (OPEN B)

Commande disponible dans les logiques de fonctionnement automatiques.

■ FERMETURE (OPEN B)

Commande disponible dans les logiques de fonctionnement C, b et bC.

■ STOP

Commande disponible dans toutes les logiques de fonctionnement. Elle est prioritaire sur les autres commandes. Arrête et bloque le fonctionnement de l'automatisme jusqu'à ce que le bouton soit relâché.

DISPOSITIFS DE DÉTECTION

■ Photocellules en fermeture

La commande donnée par l'intervention des photocellules durant la fermeture dépend de la programmation :

- ouverture immédiate
- arrêt immédiat et ouverture au désengagement des photocellules
- si elles sont engagées lorsque les vantaux sont fermés, les photocellules en fermeture empêchent la fermeture

■ Photocellules en ouverture

La commande donnée par l'intervention des photocellules pendant l'ouverture dépend de la programmation :

- fermeture immédiate
- arrêt immédiat et ouverture au désengagement des photocellules

■ Photocellules en ouverture/fermeture

L'intervention des photocellules commande l'arrêt et au désengagement, la reprise de la manutention.

■ Sécurité grâce au bord sensible

La détection d'un obstacle en ouverture ou en fermeture provoque l'inversion de marche partielle ou totale (par programmation) puis elle arrête l'automatisme.

■ Anti-écrasement par obstacle

La détection d'un obstacle en ouverture ou en fermeture provoque l'inversion de marche (ANTI-ÉCRASEMENT), puis elle arrête l'automatisme.



Au 4e obstacle consécutif EN FERMETURE, si la carte est en logique AUTOMATIQUE, l'automatisme reste ouvert et pour la fermeture, il faut une commande OPEN.

ACCESSOIRES

■ Lampe témoin

Elle s'allume en ouverture et reste allumée tant que l'automatisme est ouvert. Elle clignote en fermeture. Elle est éteinte lorsque l'automatisme est fermé.

■ Lumière de courtoisie

Elle s'allume pendant les mouvements et reste allumée pendant le temps programmé.

■ Feux de signalisation

Elle s'allume pendant l'ouverture et reste allumée tant que l'automatisme est ouvert.

LOGIQUES AUTOMATIQUES

Dans toutes les logiques semi-automatique., la commande OPEN:

- avec l'automatisme fermé, elle commande l'ouverture et referme automatiquement après un temps de pause prééglé
- en fermeture elle inverse en ouverture

■ FI - AUTOMATIQUE**Commande OPEN:**

- en pause, elle recharge le temps de pause
- pendant l'ouverture, elle est ignorée

Intervention des photocellules en fermeture :

- en pause, elle recharge le temps de pause

■ FI - AUTOMATIQUE1**Commande OPEN:**

- en pause, elle recharge le temps de pause
- pendant l'ouverture, elle est ignorée.

Intervention des photocellules en fermeture :

- commande la fermeture pendant la pause
- réserve la fermeture pendant l'ouverture
- pendant la fermeture, elle commande l'inversion, puis ferme immédiatement

■ FP c'est AUTOMATIQUE PAS À PAS**Commande OPEN:**

- pendant la pause, elle bloque et l'OPEN suivant ferme.
- pendant l'ouverture, elle bloque et l'OPEN suivant ferme

Intervention des photocellules en fermeture :

- en pause, elle recharge le temps de pause

■ S AUTOMATIQUE SÉCURITÉ**Commande OPEN:**

- commande la fermeture pendant la pause
- pendant l'ouverture, elle réserve la fermeture
- pendant l'ouverture, elle bloque et l'OPEN suivant ferme

Intervention des photocellules en fermeture :

- commande la fermeture pendant la pause
- réserve la fermeture pendant l'ouverture
- pendant la fermeture, elle commande l'inversion, puis ferme immédiatement

■ SP AUTOMATIQUE SÉCURITÉ 2**Commande OPEN:**

- commande la fermeture pendant la pause
- pendant l'ouverture, elle est ignorée
- pendant la fermeture, elle fait rouvrir

Intervention des photocellules en fermeture :

- en pause, elle recharge le temps de pause

■ SP AUTOMATIQUE SÉCURITÉ PAS À PAS**Commande OPEN:**

- commande la fermeture pendant la pause
- pendant l'ouverture ou la fermeture , elle commande l'arrêt et l'OPEN suivant inverse la manutention

Intervention des photocellules en fermeture :

- commande la fermeture pendant la pause
- pendant l'ouverture, elle réserve la fermeture
- pendant la fermeture, elle commande l'ouverture, puis ferme immédiatement

■ FE AUTOMATIQUE MINUTERIE**Commande OPEN:**

- si elle est active à l'allumage; elle commande l'ouverture, sinon elle commande la fermeture
- en pause, elle recharge le temps de pause
- pendant l'ouverture, elle est ignorée

Intervention des photocellules en fermeture :

- en pause, elle recharge le temps de pause

LOGIQUES SEMI-AUTOMATIQUES

Dans toutes les logiques semi-automatique, la commande OPEN A :

- avec l'automatisme fermé, elle commande l'ouverture

■ E - SEMI-AUTOMATIQUE E

Commande OPEN:

- pendant l'ouverture, elle bloque le mouvement et la commande suivante ferme
- avec l'automatisme ouvert ferme
- pendant la fermeture fait rouvrir

L'intervention de la photocellule :

- pendant le mouvement, commande l'inversion

■ EP - SEMI-AUTOMATIQUE PAS À PAS

Commande OPEN A ou OPEN B :

- pendant l'ouverture ou la fermeture, elle bloque La commande suivante inverse la manutention.
- avec l'automatisme ouvert ferme

L'intervention de la photocellule :

- pendant le mouvement, commande l'inversion

■ b - SEMI-AUTOMATIQUE b

Commande OPEN A

- pendant la fermeture fait rouvrir

Commande CLOSE (OPEN B)

- pendant l'ouverture ou avec l'automatisme ouvert, elle commande la fermeture

L'intervention de la photocellule :

- pendant le mouvement, commande l'inversion

■ bC

MIXTE (b en ouverture/C en fermeture)

Cette logique utilise la commande à impulsion OPEN A (OPEN) pour ouvrir et OPEN B (CLOSE) maintenu pour fermer. La manutention partielle n'est pas disponible.



L'activation d'une commande maintenue doit être volontaire et l'automatisme doit être visible.

Commande OPEN A:

- pendant la fermeture, elle commande l'ouverture
- avec l'automatisme ouvert ferme

Commande CLOSE (OPEN B)

- maintenue, elle commande la fermeture
- pas maintenue pendant l'ouverture, elle bloque

L'intervention de la photocellule :

- pendant la fermeture, elle commande l'inversion
- pendant l'ouverture, elle bloque la manutention

LOGIQUE HOMME MORT - MAINTENUE

■ C - Homme mort

La logique C exige l'utilisation des commandes OPEN et CLOSE (OPEN B) maintenues



L'activation de la commande doit être volontaire et le portail doit être visible

- OPEN maintenue elle commande l'ouverture
- CLOSE (OPEN B) maintenu commande la fermeture

L'intervention des photocellules :

- pendant le mouvement, elles bloquent l'automatisme

A BRAND OF
FAAC TECHNOLOGIES

FAAC S.p.A. Soc. Unipersonale
Via Calari, 10 - 40069 Zola Predosa BOLOGNA - ITALY
Tel. +39 051 61724
www.faac.it - www.faactechnologies.com



Points de collecte sur www.quefairedesdechets.fr
Privilégiez la réparation ou le don de votre appareil !