

opérateur oléo-dynamique pour portes basculantes non-débordantes équilibrées



IDEAL POUR LES GARAGES RESIDENTIELS ET DE COPROPRIETE

Le système hydraulique FAAC 595 est conçu pour soulever les portes basculantes non-débordantes des garages résidentiels et de collectifs. Il soulève des portes jusqu'à une largeur de 3,5 mètres. Avec un opérateur supplémentaire, dans la version Esclave, il est possible de soulever des portes jusqu'à une largeur de 5 mètres.

UTILISATION D'ACCESSOIRES A ASSEMBLAGE MECANIQUE

Les accessoires fournis permettent d'installer l'opérateur sans effectuer de soudures. Le solide longeron de fixation (option) permet de placer l'opérateur dans la meilleure position pour tout type de porte, sans apporter aucune modification aux structures existantes.

LE SEUIL MAXIMAL DE SECURITE

La sécurité est garantie par le dispositif oléo-dynamique exclusif à double soupape by-pass anti-écrasement. L'anti-intrusion est confiée au blocage hydraulique en ouverture et fermeture, qui ferme la porte dans toute position sans électroserrures ni verrous. En cas de coupure de courant, on a prévu un déverrouillage de l'intérieur du garage et un autre de l'extérieur, en option, avec une clé personnalisée.

UNE TECHNOLOGIE D'AVANT-GARDE

FAAC 595 est doté de l'appareillage électronique 596 MPS avec la technologie SMT, qui dispose d'un transformateur majoré, d'un connecteur pour l'introduction de cartes de décodage ou de modules récepteurs radio et d'une entrée de stop. FAAC 596 MPS dispose d'une double logique de fonctionnement, automatique et semi-automatique, et permet la fonction de fail safe pour la vérification automatique de l'efficacité des photocellules.

DES COMPOSANTS INTEGRES

Dans la version 595, tous les composants sont intégrés à un monobloc protégé par un carter en ABS: opérateur, appareillage électronique de commande, lampe de courtoisie temporisée, poussoir d'ouverture/fermeture.

SPECIFICATIONS

Opérateur oléo-dynamique pour portes basculantes non-débordantes avec blocage en ouverture et fermeture • Largeur maxi porte 3,5 m • Hauteur maxi porte 2,7 m • Poids maxi porte 15 kg/m² • Application avec deux moteurs pour porte de largeur maxi 5 m et hauteur maxi 3 m • Principaux composants de l'automatisme: opérateur, platine électronique et lampe de courtoisie intégrés en un seul monobloc • Carter de protection en ABS avec poussoir d'OPEN intégré • Installation sur le tablier de la porte par l'intermédiaire d'un longeron de fixation (option) • Application avec tubes de transmission et bras télescopiques droits ou courbes • Couple maxi 400 Nm • Fréquence d'utilisation maxi 50 cycles/heure • Vitesse angulaire 9°15'/s • Alimentation du moteur électrique 230 Vac (+6% -10%) - 50 (60) Hz • Puissance du moteur électrique 220 W • Protection thermique à 120°C intégrée à l'enroulement du moteur • Dimensions d'encombrement 731x142x112 mm (L x L x H) • Degré de protection IP31 • Température d'utilisation -40°C ÷ +55°C • Moteur monophasé à deux sens de rotation (1400 tours/mn) • Pompe hydraulique à lobes (silence maximal) • Bride de distribution moulée sous pression • Actionnement par piston à crémaillère et arbre de transmission • Vérin du piston en acier traité au NIPLOY • Tuyau de recirculation de l'huile • Réglage séparé de la force d'ouverture et de fermeture par l'intermédiaire de soupapes by-pass avec plaque d'invulnérabilité • Dispositif de déverrouillage manuel à levier intégré • Dispositif externe de déverrouillage à clé personnalisée (option) • Réservoir en aluminium anodisé • Huile hydraulique minérale avec additifs • Prédiposition pour kit de fin de course (option) • Platine électronique à technologie SMT • Charge maximale moteurs 800 W • Sortie accessoires à 24 Vdc - 360 mA maxi • Technologie SMT • Gestion par microprocesseur • Filtre de réseau • 2 fusibles de protection (alimentation accessoires-moteurs) • Connecteur pour récepteur à carte/cartes de décodage • Borniers séparés de haute et basse tension • Logiques de fonctionnement automatique (A) et semi-automatique (E) (Commutateurs DIP de programmation) • Fail safe sur la photocellule (invalidable) • Deux logiques pour les sécurités • Temps d'ouverture/fermeture sélectionnables 25" - 30" - 35" - 40" • Temps de pause sélectionnables 30"/60" • Entrées: sécurités en fermeture, poussoir de stop, poussoir d'ouverture • Sorties: alimentation accessoires, alimentation moteurs, lampe de courtoisie • Charge maxi lampe 40 W • Prédiposition pour gestion de deux moteurs

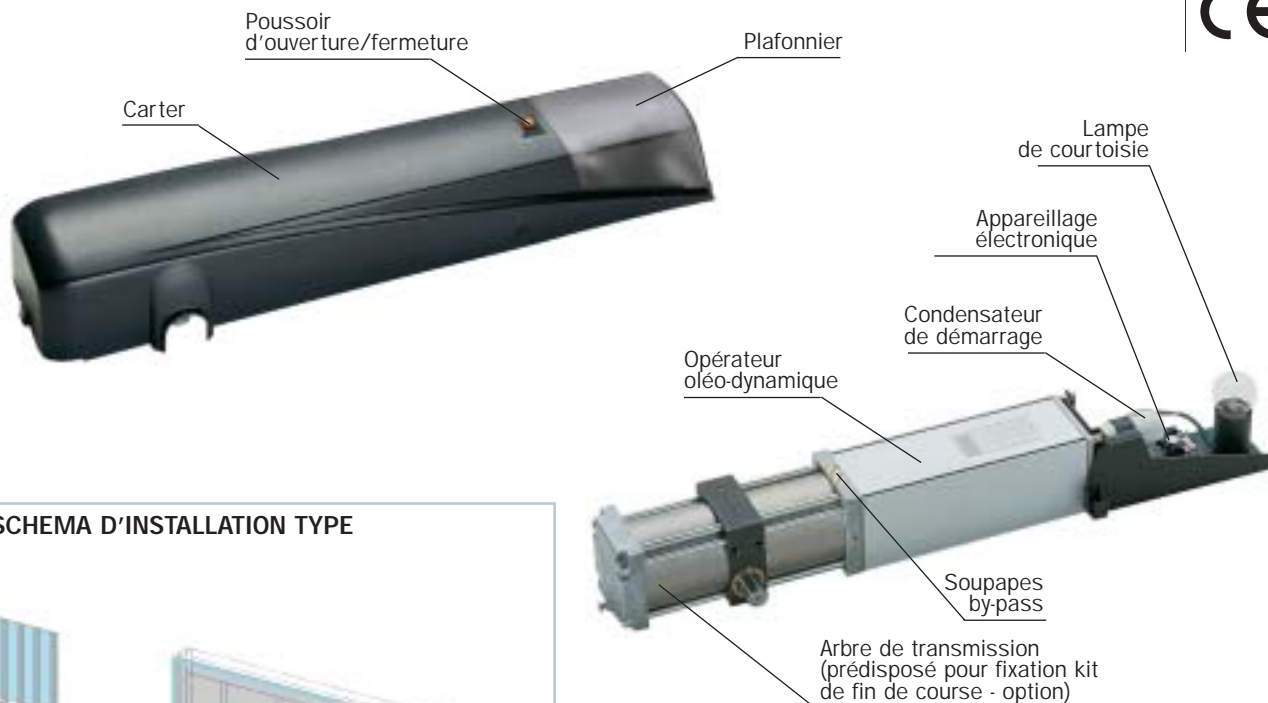

EXEMPLE SCHEMA D'INSTALLATION TYPE

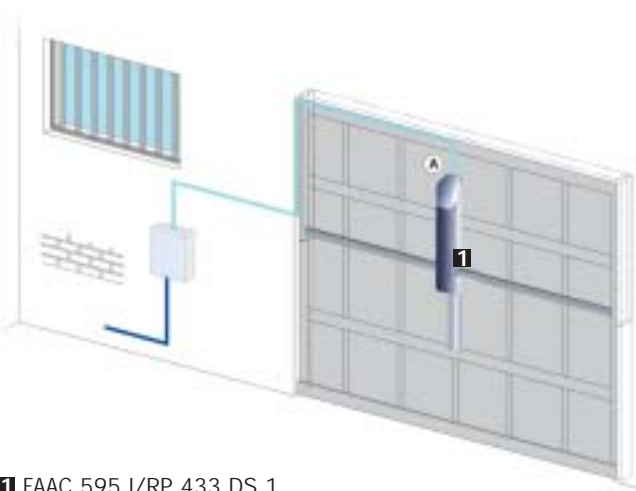

Conduites de puissance (230V)

A { 1 câble 2x1,5+T

N.B: Les sections des câbles sont exprimées en mm²

Dimensions

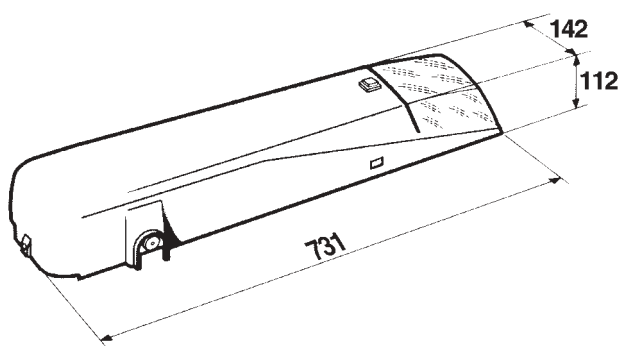

Cotes en mm

Modèle	Emploi		
	Dimensions maxi porte largeur x hauteur (m)	Peso maxi porte (kg/mq)	Fréquence d'utilisation (cycles/heure)
595 I	3,50 x 2,70	15	50
595 ESCLAVE	5,00 x 3,00 (*)	15	50

(*) pour portes basculantes d'une largeur de 3,50 à 5,00 m (hauteur 3,00 m) utiliser un opérateur 595 I et un opérateur 595 ESCLAVE. Dans ce cas, l'appareillage électronique 596 MPS intégré au 595 I gère également l'opérateur 595 ESCLAVE.

Caractéristiques techniques	595
Tension d'alimentation	230 Vac (+6% -10%) 50 (60) Hz
Moteur électrique	monophasé avec deux sens de marche
Vitesse de rotation du moteur	1400 tours/mn
Puissance absorbée	220 W
Courant absorbé	1 A
Couple de sortie	0÷400 Nm
Vitesse angulaire	9°15' /s
Protection thermique sur l'enroulement du moteur	120°C
Température d'utilisation	-40°C ÷ +55°C
Poids avec l'huile	11 kg
Type d'huile	FAAC HP OIL
Degré de protection	IP 31 (uniquement pour usage intérieur)
Débit pompe	0,75 l/mn

Caractéristiques appareillage électronique 596 MPS

Tension d'alimentation	230 Vac (+6% -10%) 50 (60) Hz
Charge maximale moteurs	500 W
Sortie accessoires	24 Vdc 360 mA maxi
Température d'utilisation	-20°C ÷ + 55°C
Deux fusibles de protection	5 A moteur électrique 0,5 A accessoires

- **Fonctions programmables**
- Logiques de fonctionnement: automatique et semi-automatique
- Temps de pause
- Temps de fonctionnement
- Logique de fonctionnement "photocellule en fermeture"
- Fail safe sur les photocellules
- **Sorties sur bornier**
- Moteur, alimentation accessoires, lampe de courtoisie temporisée
- **Entrées sur bornier**
- Open, stop, sécurité, fin de course d'ouverture et fermeture
- **Technologie SMT**

FAAC

FAAC S.p.A. via Benini, 1
40069 Zola Predosa - Bologna (Italia)
tel. +39 051 61724 • fax +39 051 758518
www.faac.it

