

740 C - 741 C

FR

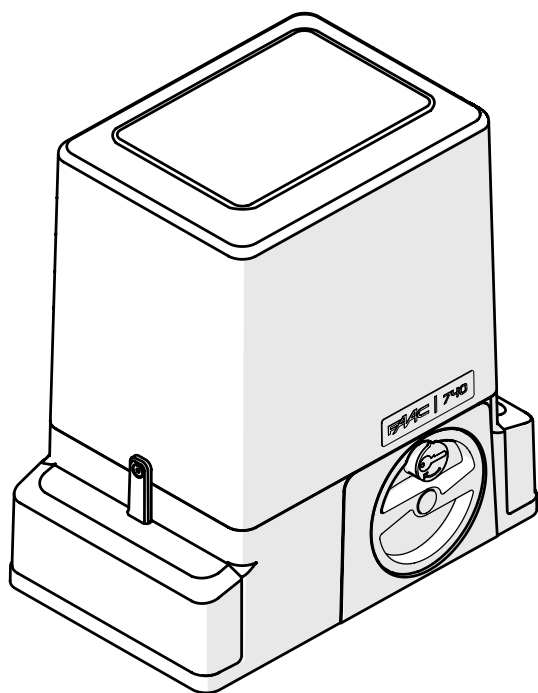

FAAC



FAAC S.p.A. Soc. Unipersonale
Via Calari, 10 - 40069 Zola Predosa BOLOGNA - ITALY
Tel. +39 051 61724
www.faac.it - www.faac technologies.com

FR

Traduction de la notice originale

© Copyright FAAC S.p.A. depuis 2025. Tous droits réservés.

Aucune partie de ce manuel ne peut être reproduite, archivée ou distribuée à des tiers ni copiée, sous tout format et avec tout moyen, qu'il soit électronique, mécanique ou par photocopie, sans le consentement écrit préalable de FAAC S.p.A.

Tous les noms et les marques cités sont la propriété de leurs fabricants respectifs.

Les clients peuvent faire des copies pour leur usage exclusif.

Ce manuel a été publié en 2025.

SOMMAIRE

1. INTRODUCTION AU MANUEL D'INSTRUCTIONS	2
Avertissements de sécurité pour l'installateur	2
Instructions en ligne	2
Signification des symboles utilisés	2
2. 740 C - 741 C	3
2.1 Déballage et manutention	3
Vérification de la fourniture	3
2.2 Identification du produit	4
Signalisations sur le produit	4
2.3 Utilisation prévue	5
2.4 Limites d'utilisation	5
2.5 Utilisation interdite	6
2.6 Utilisation en modalité d'urgence	7
2.7 Fonctionnement manuel	7
Déverrouiller le motoréducteur	7
Rétablir le fonctionnement	7
2.8 Caractéristiques techniques 740 C - 741 C	8
Données techniques	9
2.9 Identification des composants	10
Composants fournis	10
Composants fournis séparément	11
2.10 Dimensions d'encombrement	11
2.11 Installation type	12
2.12 Cotes d'installation	13
3. INSTALLATION MÉCANIQUE	14
Outils nécessaires	14
3.1 Poser la plaque de fondation	14
3.2 Monter le motoréducteur	15
3.3 Monter la crémaillère	16
Crémaillère en acier - Fixation à souder	16
Crémaillère en acier - Fixation à vis	17
Crémaillère en nylon	18
3.4 Régler et fixer définitivement	19
4. INSTALLATION ÉLECTRONIQUE	20
4.1 Positionner le groupe carte horizontalement	20
4.2 Brancher et démarrer la carte électronique	20
4.3 Monter les fins de course	21
5. MISE EN SERVICE	23
5.1 Opérations finales	23
Repositionner le groupe carte à la verticale	24
Monter le carter et les protections	24
6. ENTRETIEN	25
6.1 Entretien ordinaire	25
7. INSTRUCTIONS D'UTILISATION	27
7.1 Utilisation en modalité d'urgence	27
7.2 Fonctionnement manuel	27
Déverrouiller le motoréducteur	27
Rétablir le fonctionnement	27

TABLEAUX

1	Données techniques 740 C et 740 C 115V	9
2	Données techniques 741 C et 741 C 115V	9
3	Entretien ordinaire	25

APPENDICES

1	Fondation pour vantaux d'un poids et d'une largeur maximum	28
---	--	----

1. INTRODUCTION AU MANUEL D'INSTRUCTIONS

Ce manuel fournit les procédures correctes et les prescriptions pour l'installation et le maintien de 740 C - 741 C en conditions de sécurité.

En Europe, l'automatisation d'un portail rentre dans le domaine d'application de la Directive Machines 2006/42/EC et des normes harmonisées correspondantes. La personne qui automatise un portail (nouveau ou existant) devient Fabricant de la Machine. Selon la loi il est donc obligatoire, entre autres, d'effectuer l'analyse des risques de la machine (portail automatisé dans son ensemble) et d'adopter les mesures de protection pour satisfaire les exigences essentielles de sécurité prévues dans l'Annexe I de la Directive Machines.

FAAC S.p.A. recommande de toujours respecter la norme EN 12453 dans sa totalité, d'adopter en particulier les critères et les dispositifs de sécurité indiqués, sans aucune exception, y compris le fonctionnement homme mort.

Ce manuel reporte les références aux normes européennes. L'automatisation d'un portail doit être réalisée en respectant totalement les lois, normes et règlements locaux du pays où est effectuée l'installation.

 Sauf indications contraires, les mesures reportées dans les instructions sont exprimées en mm.

Avant de commencer l'installation, lire et respecter les instructions d'installation présentes et le manuel « Consignes de sécurité pour l'installateur » fourni avec le motoréducteur et les instructions d'installation.

INSTRUCTIONS EN LIGNE

Dès réception de la marchandise, pour accéder directement à la page des instructions spécifiques de la fourniture, scanner le code QR associé à l'icône ISO 70000 - 0790, présente sur le produit.

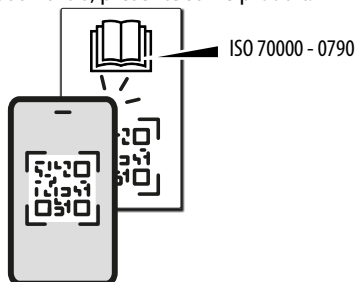

SIGNIFICATION DES SYMBOLES UTILISÉS

REMARQUES ET AVERTISSEMENTS CONCERNANT LES INSTRUCTIONS



ATTENTION risque de dommages corporels ou matériels - Effectuer l'opération ou les étapes dans le respect des instructions et consignes de sécurité fournies.



AVERTISSEMENT - Détails et spécifications à respecter afin d'assurer le fonctionnement correct du système.



Présence d'un champ magnétique.



Danger pour les porteurs de dispositifs médicaux. Tenir à une distance de 30 cm (12 in) du champ magnétique.



RECYCLAGE et ÉLIMINATION - Les matériaux de construction, les batteries et les composants électroniques ne doivent pas être éliminés avec les déchets domestiques. Ils doivent être remis aux centres d'élimination et de recyclage.



FIGURE Ex. :  1-3 renvoie à la Figure 1-Détail 3.



TABLEAU Ex. :  1 renvoie au Tableau 1.



CHAPITRE/PARAGRAPHE Ex. : §1.1 renvoie au paragraphe 1.1.

2. 740 C - 741 C

2.1 DÉBALLAGE ET MANUTENTION

Ouvrir l'emballage et extraire son contenu.

Pour soulever le motoréducteur, saisir le corps fermement à deux mains, NE PAS saisir les pièces en plastique, ni la carte électronique.

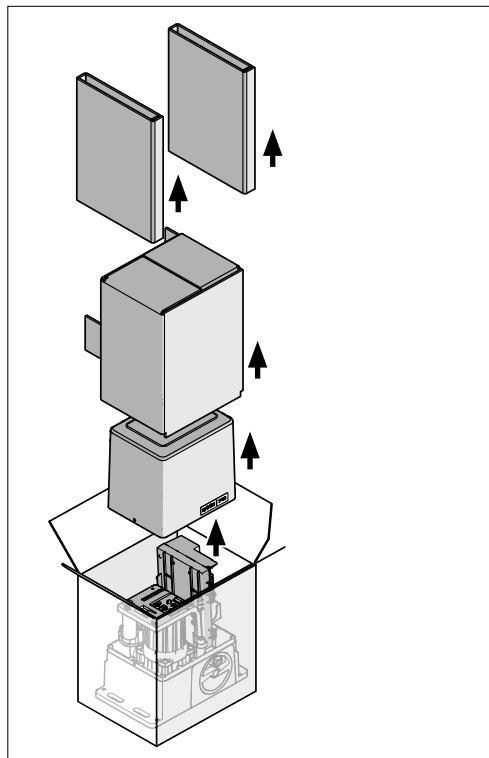

VÉRIFICATION DE LA FOURNITURE

Vérifier que tous les composants de la fourniture sont présents et intacts.

- 1 Carter
- 2 Motoréducteur
- 3 Plaque de fondation
- 4 Fixations avec écrous et rondelles
- 5 Protections pour les fixations
- 6 Petites pièces
- 7 Fin de course magnétique
- 8 Documentation papier fournie

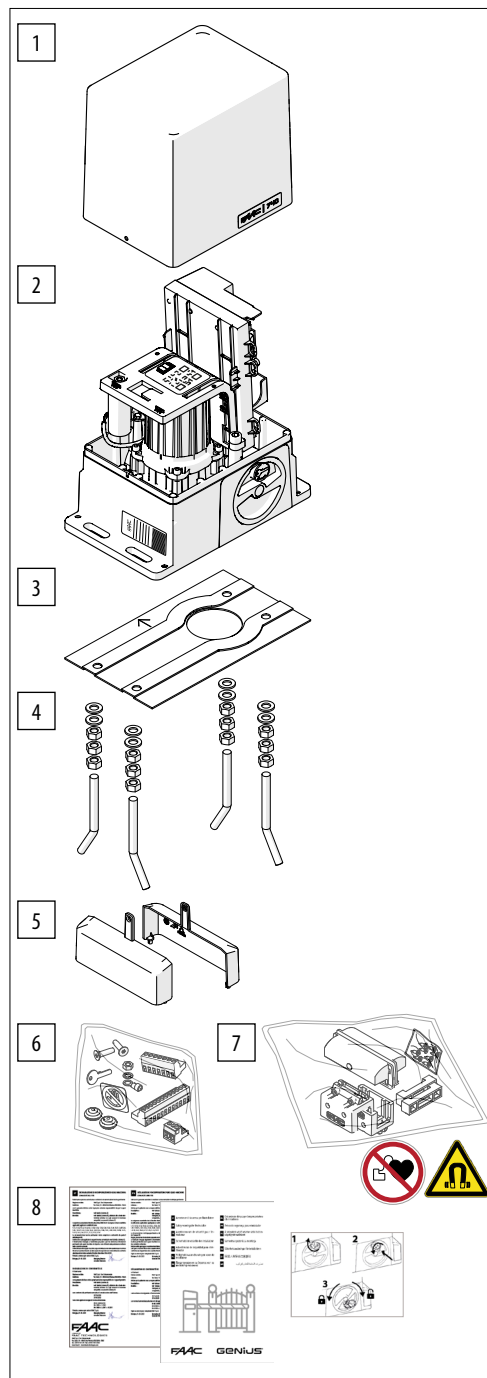

2.2 IDENTIFICATION DU PRODUIT

L'étiquette indique les données de plaque d'immatriculation et d'identification du motoréducteur :

- A** Désignation du produit
- B** Code produit
Exemple : 123456
- C** Mois et année de production
Exemple : 0125 (janvier 2025)
- D** Numéro progressif du mois et de l'année de production
Exemple : 0001
- E** Numéro d'identification (B+C+D)
Exemple : 123456 0000 0125 0001

SIGNALISATIONS SUR LE PRODUIT

- 1 Adhésif avertissant du risque de coincement des doigts ou de la main causé par la rotation du pignon. L'installateur doit l'appliquer sur le carter.
- 2 Adhésif présent sur le produit. Il fournit le code QR pour un accès direct aux instructions en ligne.

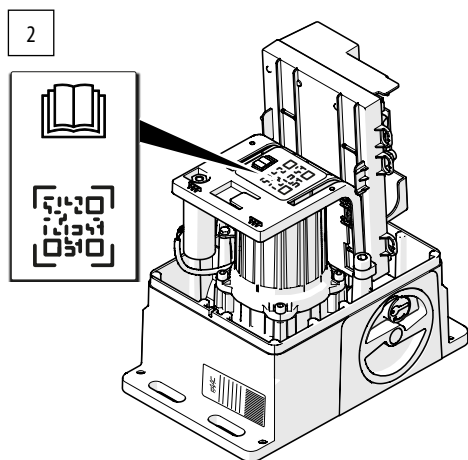
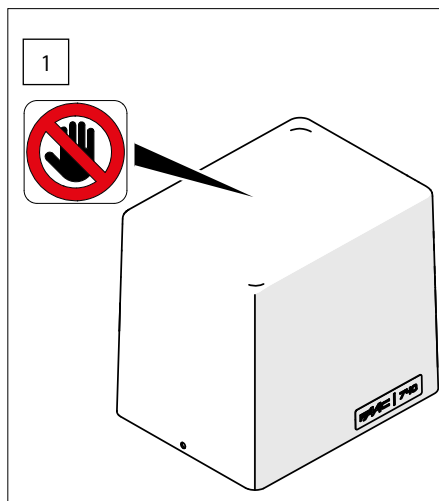
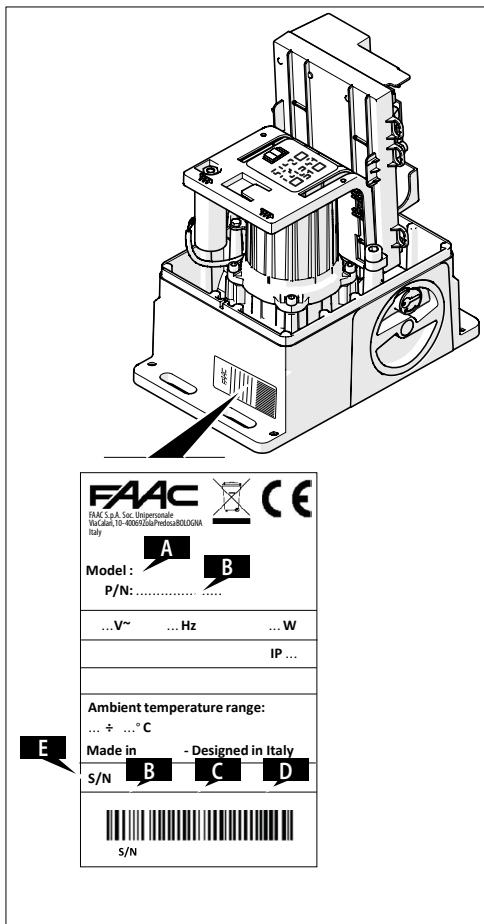

2.3 UTILISATION PRÉVUE

Les motoréducteurs FAAC série 740 C - 741 C sont conçus pour actionner des portails coulissants à actionnement motorisé avec mouvement horizontal, destinés aux locaux accessibles aux personnes et dont l'objectif principal est de permettre un accès sûr aux marchandises, aux véhicules ou aux personnes dans les bâtiments industriels, commerciaux ou résidentiels.

Il faut installer un seul motoréducteur par vantail. L'installation nécessite une plaque de fondation spécifique, encastrée dans un socle. Le mouvement doit être transmis du pignon de transmission au portail au moyen d'une crémaillère (fournis séparément).

Pour actionner le portail manuellement, suivre les instructions § Fonctionnement manuel.

Toute autre utilisation non expressément indiquée est interdite et pourrait compromettre l'intégrité du produit et/ou représenter une source de danger.

2.4 LIMITES D'UTILISATION

La force maximale d'actionnement manuel du vantail sur toute la course doit être de 225 N dans les zones résidentielles et de 260 N dans les zones industrielles / commerciales.

La force maximale nécessaire pour commencer le mouvement doit être inférieure à la force de poussée maximale au démarrage de l'opérateur, indiquée parmi les données techniques.

Le vantail doit se situer à l'intérieur des limites de dimension, de poids et de fréquence d'utilisation indiquées parmi les données techniques.

La présence de phénomènes environnementaux, même occasionnels, comme la glace, la neige, un vent fort pourrait compromettre le fonctionnement correct de l'automatisme, l'intégrité des composants et devenir une source potentielle de danger (voir § Utilisation en modalité d'urgence).

740 C - 741 C n'est pas conçu comme un système de protection contre l'intrusion.

En présence d'une porte piétonne intégrée au vantail du portail, le mouvement motorisé doit être empêché lorsque la porte piétonne ne se trouve pas dans une position sécurisée.

L'installation doit être visible de jour comme de nuit. Dans le cas contraire, il convient de prédisposer des solutions adaptées pour rendre les éléments fixes et mobiles visibles.

La réalisation de l'automatisation exige l'installation des dispositifs de sécurité nécessaires, identifiés par l'installateur moyennant une évaluation correcte des risques sur le site d'installation.

2.5 UTILISATION INTERDITE

- Tout usage non prévu est interdit.
- Il est interdit d'installer l'automatisme hors des limites prescrites par les données techniques et par les exigences mécaniques et électriques d'installation.
- Il est interdit d'utiliser 740 C - 741 C dans une configuration de construction différente de celle prévue par le fabricant.
- Il est interdit de modifier les composants quels qu'il soit du produit.
- Il est interdit d'installer l'automatisme sur les issues de secours.
- Il est interdit d'installer l'automatisme pour réaliser des portes de protection contre la fumée et/ou le feu (portes coupe-feu).
- Il est interdit d'installer l'automatisme dans des lieux à risque d'explosion et/ou d'incendie : la présence de gaz ou de fumées inflammables constitue un sérieux danger pour la sécurité (le produit n'est pas certifié aux termes de la directive ATEX).
- Il est interdit d'alimenter l'installation avec des sources d'énergie différentes de celles prescrites.
- Il est interdit d'ajouter des systèmes et/ou des équipements commerciaux non prévus, ou de les utiliser pour des usages non admis par les fabricants respectifs.
- Ne pas exposer le motoréducteur aux jets d'eau directs quels qu'en soient le type et la dimension.
- Ne pas exposer le motoréducteur aux agents chimiques ou ambiants agressifs.
- Il est interdit d'utiliser et/ou d'installer des accessoires qui n'ont pas été expressément approuvés par FAAC S.p.A.
- Il est interdit d'utiliser l'automatisme avant d'avoir procédé à sa mise en service.
- Il est interdit d'utiliser l'automatisme en présence de pannes/altérations susceptibles d'en compromettre la sécurité.
- Il est interdit d'utiliser l'automatisme si les protections mobiles et/ou fixes ont été altérées ou démontées.
- Ne pas utiliser l'automatisme lorsque des personnes, des animaux ou des choses se trouvent dans son rayon d'action.
- Ne pas transiter et/ou stationner dans le rayon d'action de l'automatisme en mouvement.
- Ne pas contraster le mouvement de l'automatisme.
- Ne pas grimper, ne pas s'accrocher au vantail et ne pas se laisser entraîner. Ne pas monter sur le motoréducteur.
- Ne pas permettre aux enfants de s'approcher ou de jouer à proximité du rayon d'action de l'automatisme.
- Ne pas permettre aux personnes non autorisées et non instruites d'utiliser les dispositifs de commande.
- Ne permettre aux enfants et aux personnes aux facultés mentales et physiques réduites d'utiliser les dispositifs de commande que sous la supervision exclusive d'un adulte responsable de leur sécurité.
- Durant l'actionnement manuel, accompagner lentement le vantail durant toute sa course ; ne pas lancer le vantail en course libre.

2.6 UTILISATION EN MODALITÉ D'URGENCE

Dans toute situation d'anomalie, d'urgence ou de panne, couper l'alimentation électrique de l'automatisme. Utiliser le FONCTIONNEMENT MANUEL uniquement si les conditions pour un actionnement manuel du vantail en toute sécurité le permettent ; dans le cas contraire, l'automatisme doit être maintenu hors service jusqu'au rétablissement / réparation.

En cas de panne, le rétablissement / réparation de l'automatisme doit exclusivement être effectué par l'installateur / agent de maintenance.

2.7 FONCTIONNEMENT MANUEL

Pour actionner le vantail manuellement, le motoréducteur doit être déverrouillé à l'aide du bouton à clé.

DÉVERROUILLER LE MOTORÉDUCTEUR

1. Tourner le couvercle de la serrure.
2. Insérer la clé et la tourner de 90° en sens horaire.
3. Tourner la poignée de déblocage en sens horaire, jusqu'à la butée.

RÉTABLIR LE FONCTIONNEMENT

4. Tourner la poignée de déblocage en sens anti-horaire, jusqu'à la butée.



Actionner le vantail manuellement pour vérifier l'engagement mécanique.

À la fin, retirer la clé et repositionner le couvercle de la serrure.

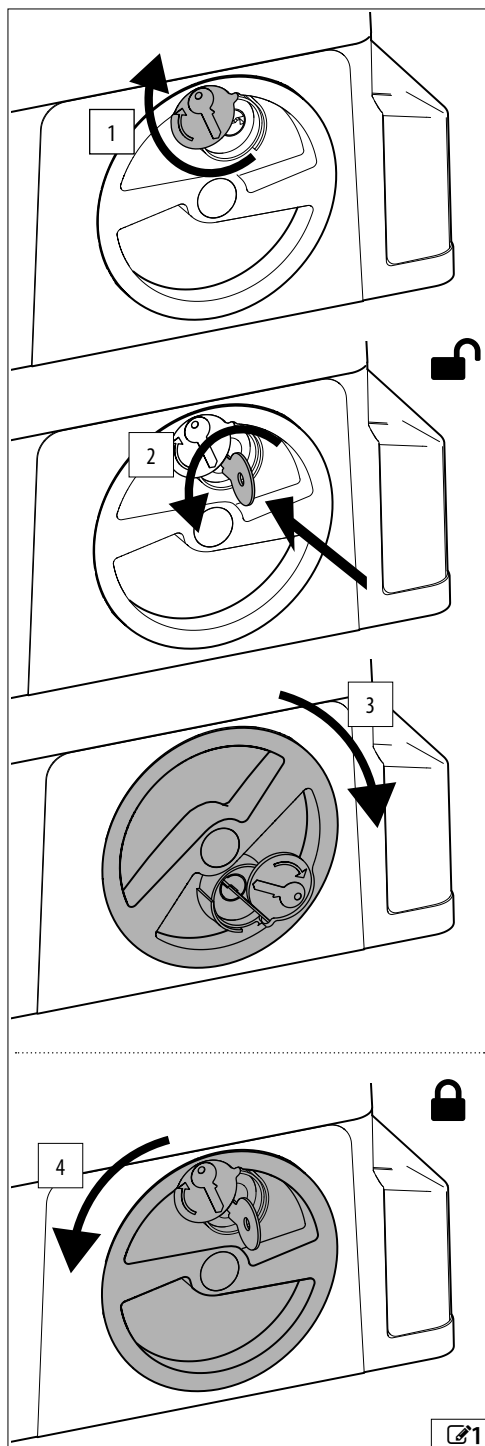

2.8 CARACTÉRISTIQUES TECHNIQUES 740 C - 741 C

Le produit est un motoréducteur électromécanique, fourni avec une carte électronique à bord E781 S LC et un pignon Z16 pour crémaillère module 4 (crémaillère fournie séparément).

■ VERSIONS 740 C, 740 C 115V, 741 C, 741 C 115V

Les versions du produit se distinguent en fonction du moteur et de son condensateur et de la tension d'alimentation à 230 V/115 V.

SYSTÈME IRRÉVERSIBLE

Pour le fonctionnement manuel, il faut déverrouiller le motoréducteur au moyen du bouton à clé.

FINS DE COURSE MAGNÉTIQUES EN OUVERTURE/FERMETURE

Les interrupteurs de fin de course magnétiques, à monter sur la crémaillère, présentent une grande fiabilité en raison de l'absence de pièces mécaniques mobiles et de microrupteurs.

PLAQUE DE FONDATION

Le motoréducteur doit être installé au moyen d'un socle en béton, en utilisant la plaque de fondation et les fixations incluses dans la fourniture.

CODEUR MAGNÉTIQUE

Le codeur haute résolution est intégré au motoréducteur et permet à la E781 S LC installée à bord de déterminer la position du vantail et la vitesse de déplacement.

CARTE ÉLECTRONIQUE E781 S LC

Voir les instructions dédiées :

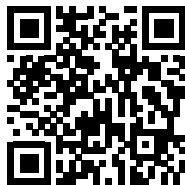

<https://www.faac.help/products/e781/>

DONNÉES TECHNIQUES

1 Données techniques 740 C et 740 C 115V
(pour 230 V~ @50 Hz/ 115 V~ @60 Hz)

	740 C	740 C 115 V
Tension d'alimentation de réseau	220 - 240 V~ @50/60 Hz	110 - 120 V~ @50/60 Hz
Puissance max	430 W	390 W
Pignon	Z16 Module 4	Z16 Module 4
Force max. de poussée au démarrage	380 N	330 N
Force maximale de poussée	450 N	350 N
Poids maximal du vantail	500 kg	500 kg
Vitesse maximale du vantail	12 m/min	14 m/min
Largeur max. du vantail	15 m	15 m
Espace d'arrêt	25 mm	25 mm
Type d'utilisation	Domestique	Domestique
Fréquence d'utilisation	56 cycles/h	25 cycles/h
pour les vantaux d'une largeur de 5 m et d'un poids maximal		
Indice de protection	IP44	IP44
Température de l'environnement opérationnel	-20 °C - +55 °C	-20 °C - +55 °C
Condensateur de démarrage	10 µF	30 µF
Protection thermique	140 °C autorégénérateur	140 °C autorégénérateur
Pression sonore (LpA)	≤ 70 dB(A)	≤ 70 dB(A)
Poids motoréducteur	11.9 kg	12.3 kg

2 Données techniques 741 C et 741 C 115V
(pour 230 V~ @50 Hz/ 115 V~ @60 Hz)

	741 C	741 C 115 V
Tension d'alimentation de réseau	220 - 240 V~ @50/60 Hz	110 - 120 V~ @50/60 Hz
Puissance max	530 W	790 W
Pignon	Z16 Module 4	Z16 Module 4
Force max. de poussée au démarrage	570 N	520 N
Force maximale de poussée	680 N	800 N
Poids maximal du vantail	900 kg	900 kg
Vitesse maximale du vantail	12 m/min	14 m/min
Largeur maximale du vantail	15 m	15 m
Espace d'arrêt	25 mm	25 mm
Type d'utilisation	Domestique	Domestique
Fréquence d'utilisation	56 cycles/h	33 cycles/h
pour les vantaux d'une largeur de 5 m et d'un poids maximal		
Indice de protection	IP44	IP44
Température de l'environnement opérationnel	-20 °C - +55 °C	-20 °C - +55 °C
Condensateur de démarrage	12.5 µF	50 µF
Protection thermique	140 °C autorégénérateur	140 °C autorégénérateur
Pression sonore (LpA)	≤ 70 dB(A)	≤ 70 dB(A)
Poids motoréducteur	13.1 kg	13.5 kg

2.9 IDENTIFICATION DES COMPOSANTS

COMPOSANTS FOURNIS

Motoréducteur

- 1 Corps du motoréducteur
- 2 Condensateur de démarrage
- 3 Glissière pour la carte
- 4 Carte de lecture du codeur
- 5 Carter
- 6 Carte électronique E781 S LC avec protection
- 7 Bouton de déblocage à clé
- 8 Capteur de fin de course
- 9 Pignon avec protection de la main
- 10 Mise à la terre
- 11 Plaque de fondation avec fixations et visserie

Petites pièces

- 12 Fins de course magnétiques
- 13 Protections pour les fixations du motoréducteur
- 14 Vis pour le carter, borniers, cosse pour câble de mise à la terre, adhésif de mise en garde, clé de déblocage, passe-câbles
- 15 Adhésif de signalisation du sens de rotation du bouton de déblocage

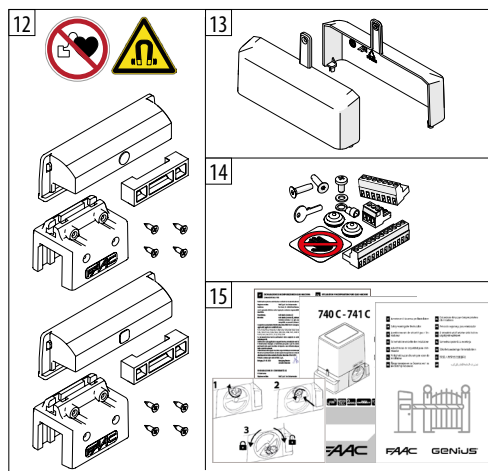
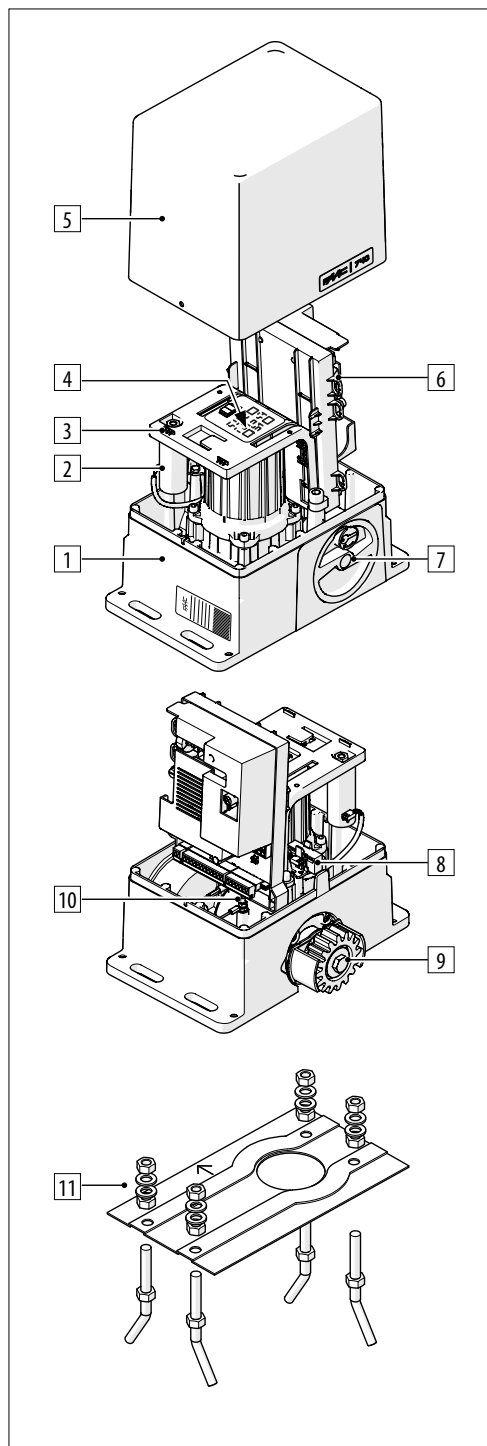

COMPOSANTS FOURNIS SÉPARÉMENT

L'installation exige les composants suivants FAAC.

16 Crémaillère en nylon avec vis (pour vantaux d'un poids maximal de 400 kg) et Kit vis autotaraudeuses

ou

17 Crémaillère en acier avec entretoises (pour vantaux d'un poids supérieur à 400 kg)

Pancarte de « DANGER ACTIONNEMENT AUTOMATIQUE »

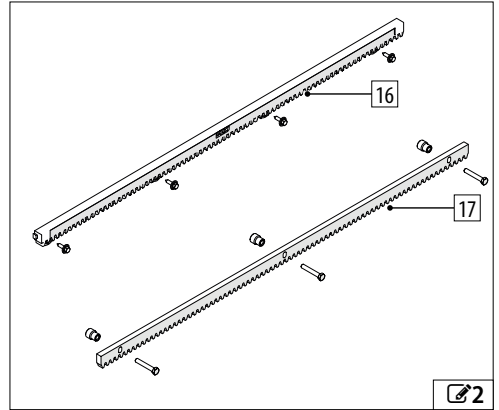

2.10 DIMENSIONS D'ENCOMBREMENT

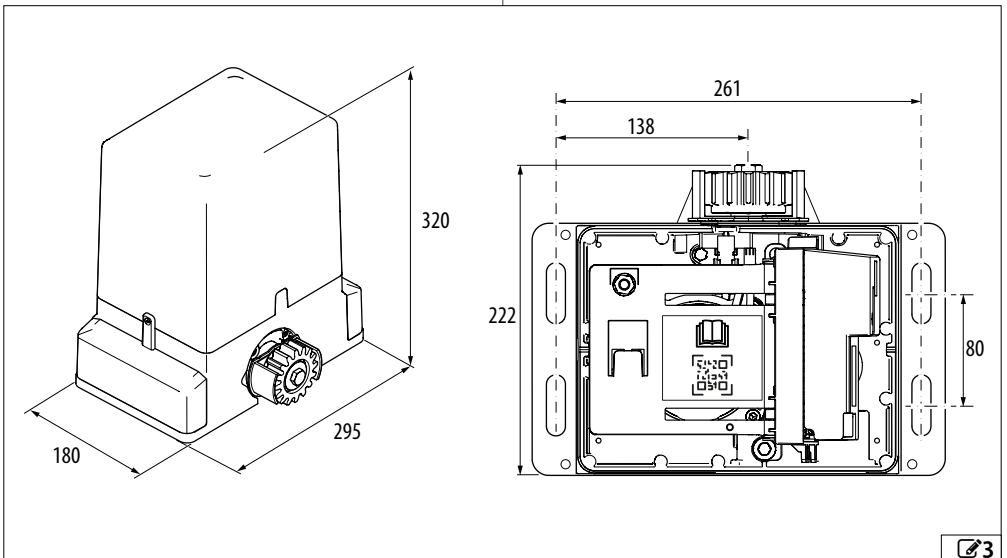

2.11 INSTALLATION TYPE

L'installation type est une représentation purement illustrative et non exhaustive.

- | | | |
|----|---|--|
| 1 | Alimentation de réseau | 3G 1.5 mm ² (max. 2.5 mm ²) |
| 2 | Boîte de dérivation | |
| 3 | Interrupteur magnétothermique et différentiel | |
| 4 | Motoréducteur | |
| 5 | Clignotant | |
| 6 | Photocellule RX | |
| 7 | Bords sensibles | |
| 8 | Photocellule TX | |
| 9 | Bouton-poussoir à clé | |
| 10 | Butée mécanique | |

Si vous installez un bouton d'arrêt de sécurité (conforme à la norme EN 60947-5-1), utilisez des câbles à double isolation.

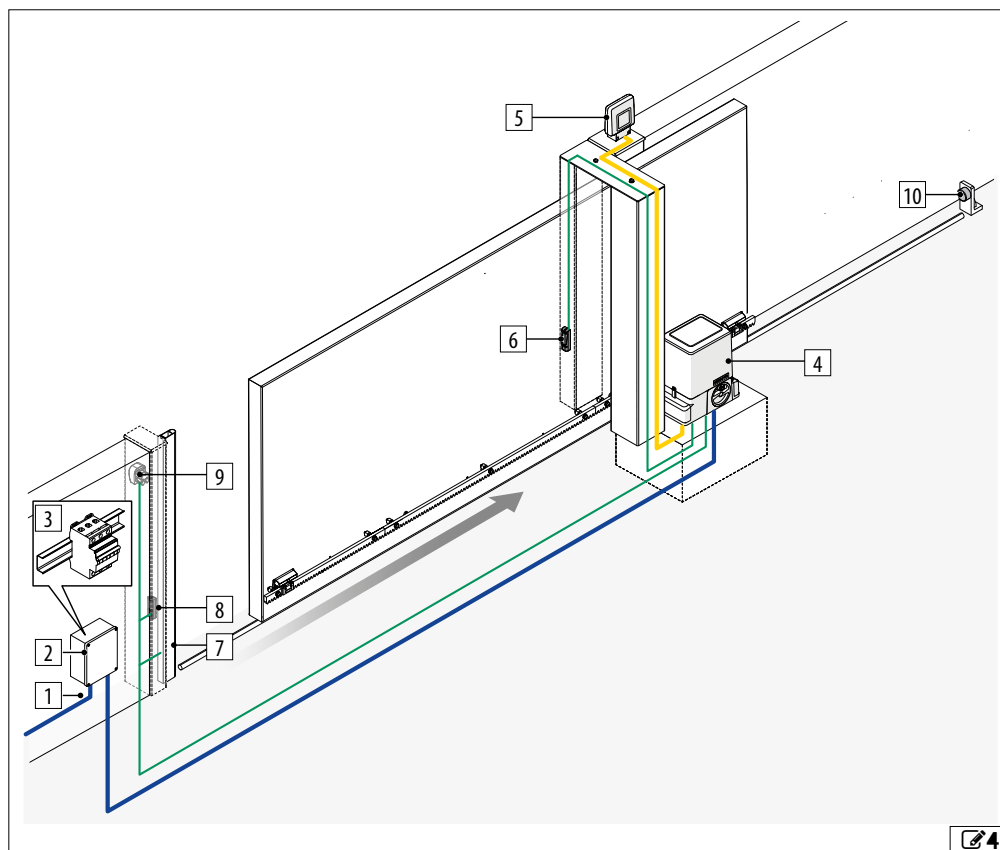

2.12 COTES D'INSTALLATION

■ **PLAQUE DE FONDATION**

Ouverture à gauche

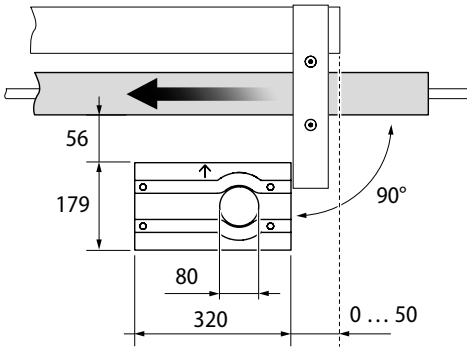

Ouverture à droite

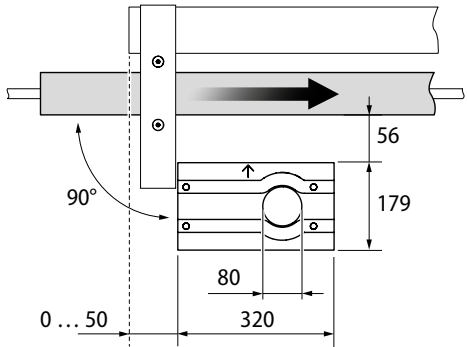

Hauteur au sol du bord supérieur du pignon

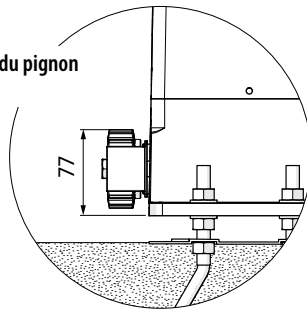

■ **Crémaillère en acier**

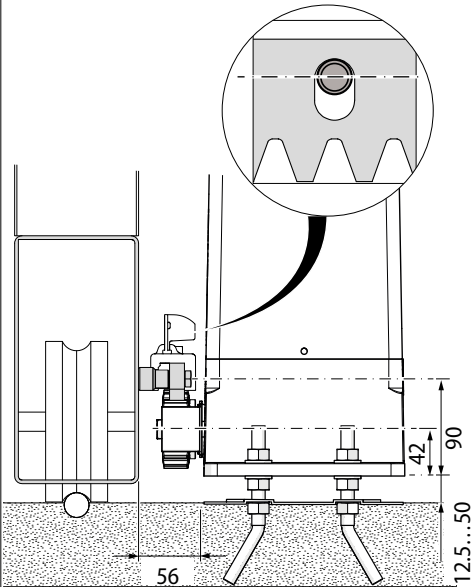



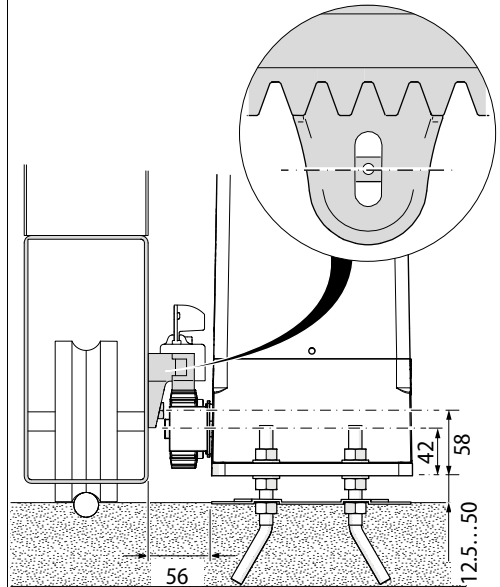







■ **Crémaillère en nylon**



3. INSTALLATION MÉCANIQUE

OUTILS NÉCESSAIRES

Les outils prévus sont indiqués ci-après.

 Clé hexagonale 8, 10, 13, 19	 Tournevis cruciforme 1
 Clé Allen à tête ronde 2,5	 Niveau à bulle
 Mèche de perceuse pour le métal 5, 6,5	 Taraud (pour crémaillère en acier à visser) M8
 Borne à vis	 Soudeuse (pour crémaillère en acier à souder)
 Flexible	RÉGLAGE DE COUPLE - respecter le couple de serrage, si indiqué sur la figure. Ex. : Clé à six pans 7, réglée à 2.5 Nm  2.5 Nm 19

3.1 POSER LA PLAQUE DE FONDATION

Le produit doit être installé avec la plaque de fondation.

 Disposer les tubes passe-câble avant toute opération.

1. Assembler la plaque de fondation.
2. Réaliser le creusement dans le terrain.
 - Faire sortir les tubes pour les câbles électriques sur environ 15 cm, dans la bonne position par rapport au motoréducteur et remplir avec du béton.
3. Immerger la plaque au centre de la fondation, sans en couvrir la surface.
 - Nettoyer la surface et les écrous avec les rondelles en éliminant le béton pour permettre les réglages suivants.
 - Contrôler l'horizontalité de la plaque avec un niveau à bulle.
4. Attendre la consolidation du béton.

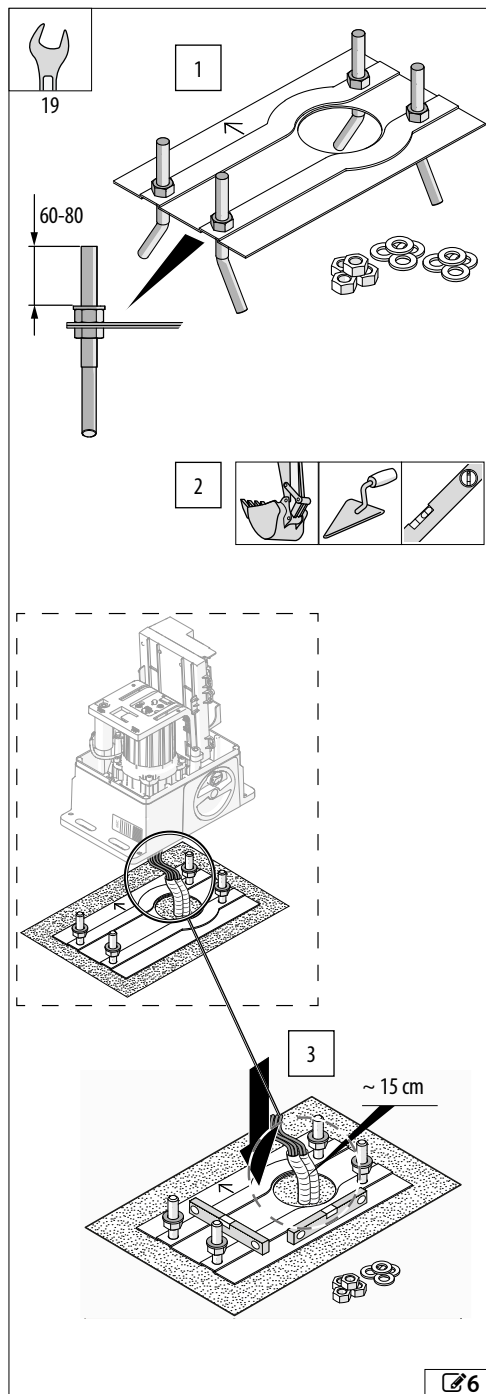

3.2 MONTER LE MOTORÉDUCTEUR

1. Vérifier que le béton de la base est consolidé, puis régler tous les écrous d'appui à la hauteur indiquée à la figure (H).
2. Insérer les rondelles sur les écrous. Poser le motoréducteur au niveau des 4 fixations.
 - Les câbles électriques doivent être introduits à travers le trou présent sur le fond et doivent sortir sur environ 70 cm.

i Veiller à ne pas endommager les tubes des câbles électriques.

3. Vérifier l'horizontalité du motoréducteur. Insérer les rondelles et les écrous.
 - Ne pas serrer les écrous pour permettre le réglage en hauteur en phase de montage de la crémaillère.

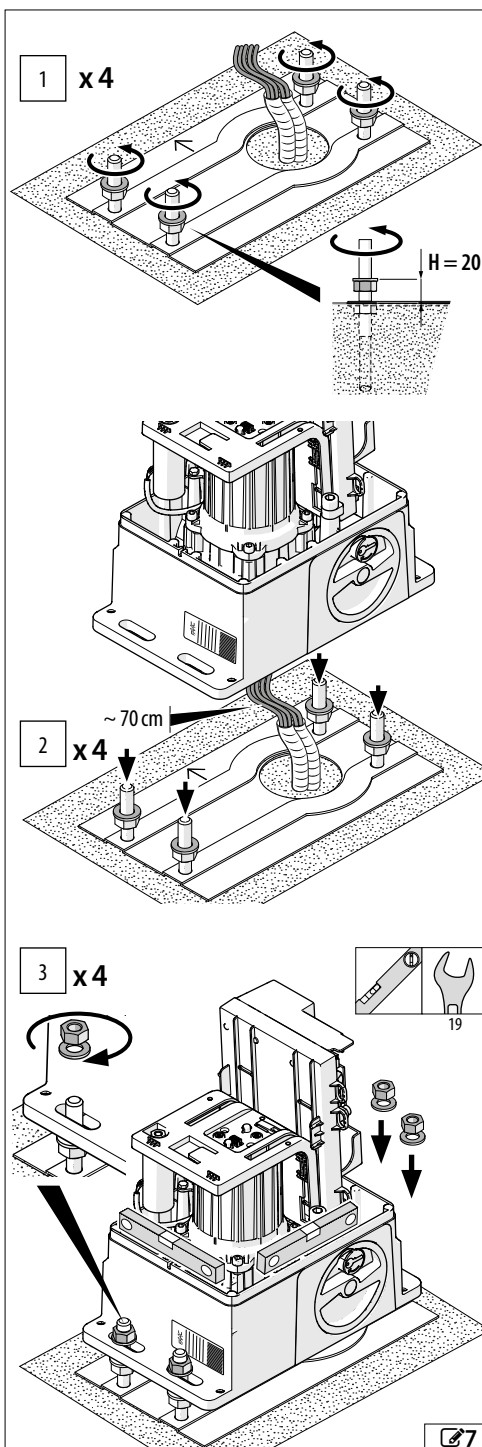

3.3 MONTER LA CRÉMAILLÈRE

- i** - Ne JAMAIS souder les entretoises sur la crémaillère.
- Ne JAMAIS souder les éléments de la crémaillère les uns aux autres.
- Ne JAMAIS utiliser de graisses ou d'autres lubrifiants sur les crémaillères.

CRÉMAILLÈRE EN ACIER - FIXATION À SOUDER

- i** Épaisseur de la crémaillère : 8 mm pour les vantaux d'un poids max. de 400 kg, 12 mm pour les vantaux d'un poids supérieur à 400 kg.

1. Visser 3 entretoises sur chaque élément, positionnées au contact de la partie supérieure des rainures.

Ouvrir le vantail manuellement.

2. Poser un élément sur le pignon. Vérifier l'horizontalité et bloquer sur le vantail avec une borne à vis.
3. Souder la première entretoise sur le vantail, puis actionner ce dernier après avoir posé la crémaillère sur le pignon. Vérifier l'horizontalité et souder les autres entretoises.

- i** Protéger le motoréducteur contre d'éventuelles projections de soudure. NE JAMAIS appliquer la masse de la soudeuse au motoréducteur.

4. Actionner le vantail. Fixer l'élément suivant (utiliser des bornes à vis et un élément d'appui). Appuyer sur le pignon, vérifier l'horizontalité et souder les entretoises. Enlever les bornes à vis et procéder de la même manière pour compléter la crémaillère.

- i** Au besoin, raccourcir un élément de la crémaillère, le couper à la meule au-delà de la rainure afin de garantir deux points de fixation.

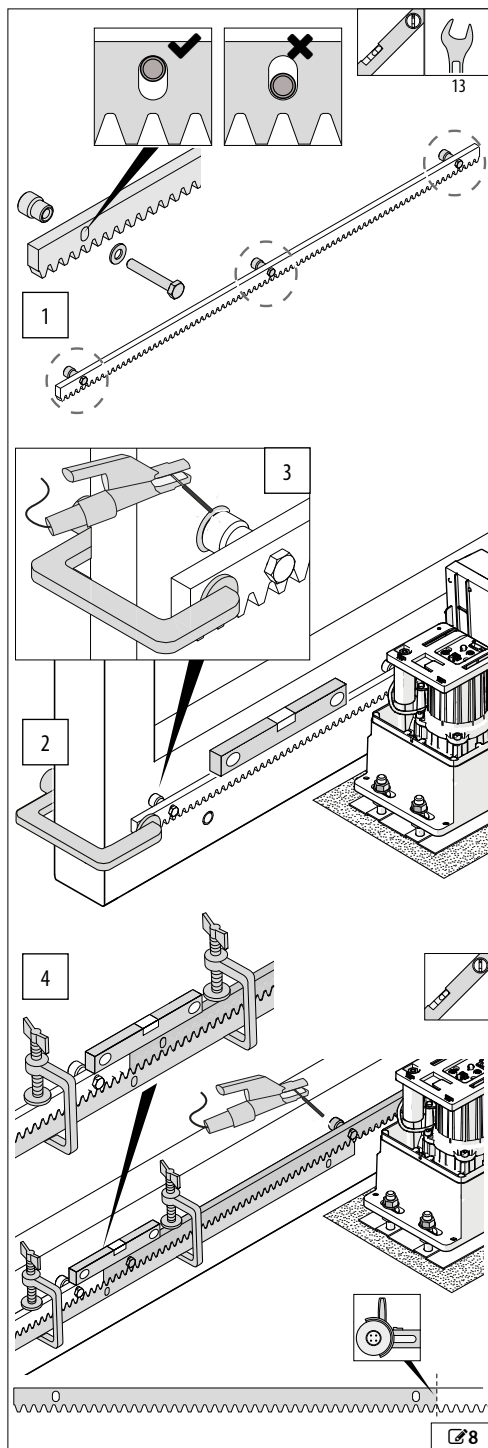

CRÉMAILLÈRE EN ACIER - FIXATION À VIS

i Épaisseur de la crémaillère : 8 mm pour les vantaux d'un poids max. de 400 kg, 12 mm pour les vantaux d'un poids supérieur à 400 kg.

Les accessoires d'installation de la crémaillère contiennent des vis pour les vantaux en aluminium ou en acier. Utiliser des vis spécifiques pour des matériaux différents.

1. Ouvrir le vantail manuellement. Poser un élément sur le pignon. Interposer une entretoise entre la crémaillère et le vantail, en contact avec la partie supérieure de la rainure. Vérifier l'horizontalité. Marquer le point de perçage sur le vantail.
2. Percer et tarauder l'orifice.
3. Fixer avec une vis et une rondelle. Actionner le vantail après avoir posé la crémaillère sur le pignon. Vérifier l'horizontalité et fixer les autres entretoises.
4. Déplacer le vantail manuellement. Fixer l'élément suivant (utiliser des bornes à vis et un élément d'appui).
5. Poser sur le pignon, vérifier l'horizontalité et fixer les entretoises.

Enlever les bornes à vis et procéder de la même manière pour compléter la crémaillère.

i Au besoin, raccourcir un élément de la crémaillère, le couper à la meule au-delà de la rainure afin de garantir deux points de fixation.

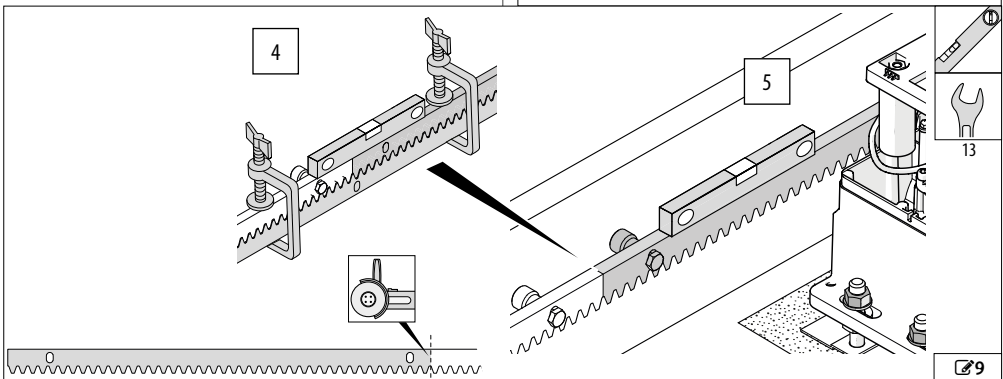
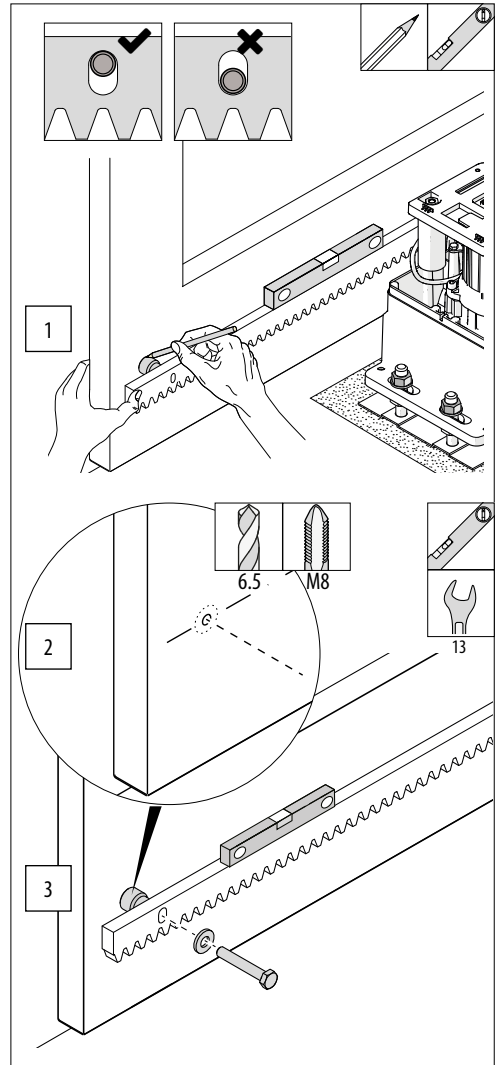

CRÉMAILLÈRE EN NYLON

i Épaisseur de la crémaillère : 20 mm pour les vantaux d'un poids maxi de 400 kg.

1. Fermer le vantail manuellement. Poser un élément de la crémaillère sur le pignon. Vérifier l'horizontalité avec un niveau à bulle.
2. Percer au centre des rainures.
3. Fixer avec des vis et des rondelles.

i Des vis autotaraudeuses pour l'aluminium ou l'acier et des rondelles sont disponibles séparément.

4. Déplacer le vantail manuellement. Assembler l'élément suivant par encastrement à l'extrémité de l'élément précédent et le poser sur le pignon. Vérifier l'horizontalité avec un niveau à bulle.

5. Percer au centre des rainures.

6. Fixer avec des vis et des rondelles.

Procéder de la même manière pour compléter la crémaillère.

i Au besoin, raccourcir un élément, le couper à la meule afin de garantir deux points de fixation.

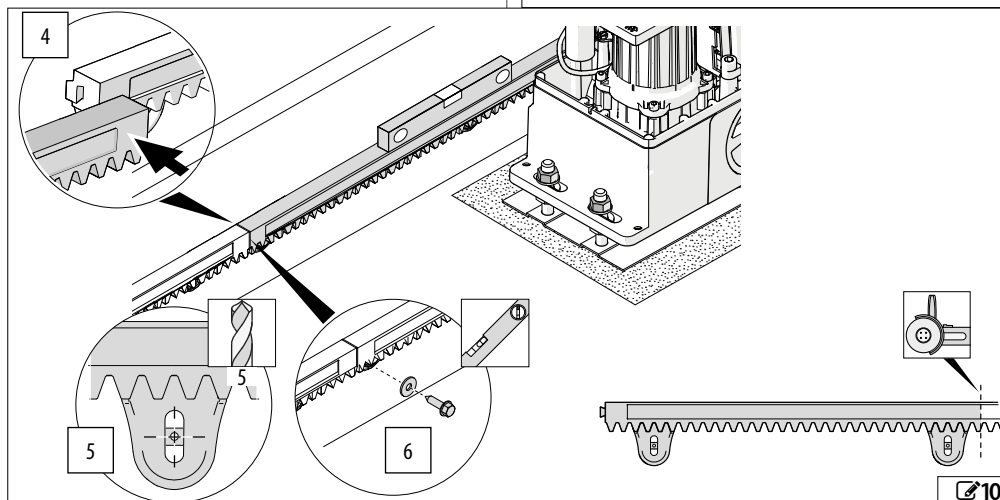
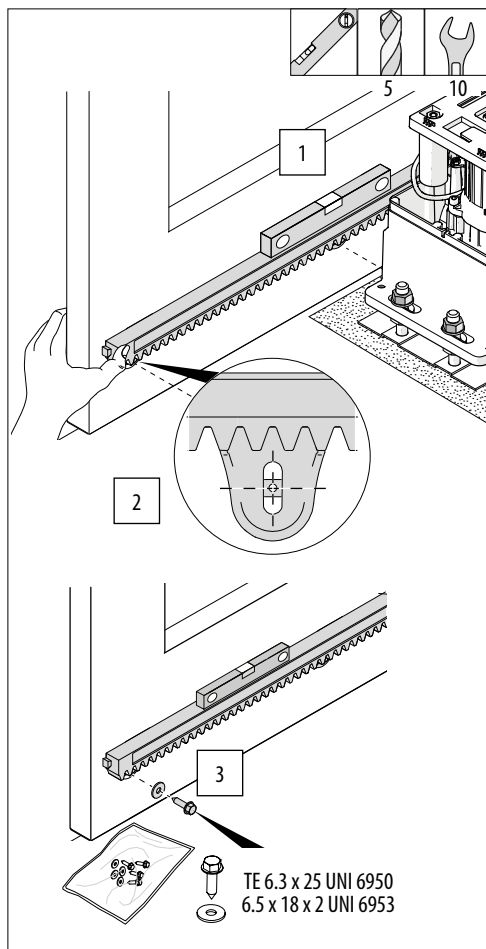

3.4 RÉGLER ET FIXER DÉFINITIVEMENT

Pour le bon fonctionnement, la crémaillère ne doit jamais être posée sur le pignon.

1. Baisser le motoréducteur : tourner les 4 écrous de support d'un demi-tour dans le sens horaire (un décalage constant est obtenu sur toute la course entre le pignon et la crémaillère).
 - Écartement : lorsque le motoréducteur est verrouillé, il doit être possible de faire pivoter manuellement le vantail de quelques millimètres vers la droite et vers la gauche.
 - Horizontalité du motoréducteur : utiliser un niveau.
 - Centrage (A) entre crémaillère et pignon.
3. Serrer les écrous supérieurs en appliquant le couple

de serrage indiqué dans la figure.

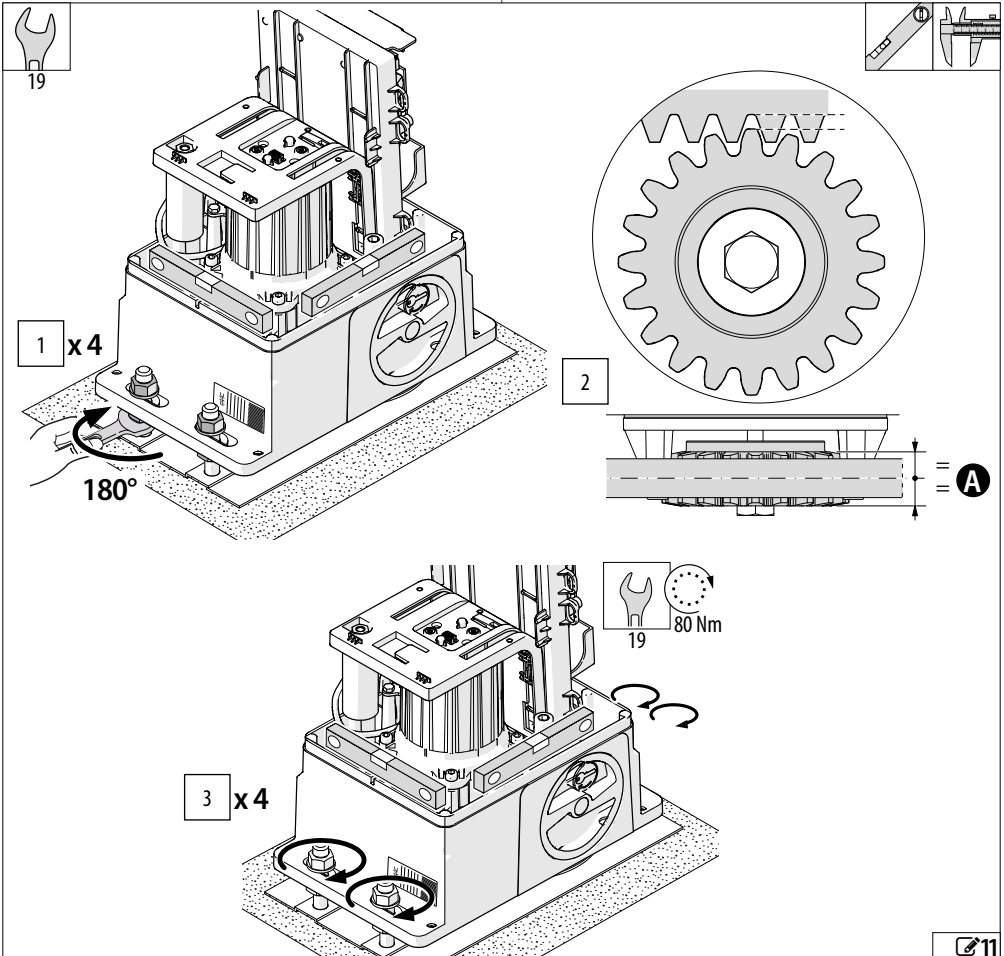

4. INSTALLATION ÉLECTRONIQUE

4.1 POSITIONNER LE GROUPE CARTE HORIZONTALEMENT

1. En l'absence d'alimentation électrique, faire glisser le groupe carte sur le guide en faisant attention aux câbles.
2. Atteindre la position horizontale, contre la glissière de glissement.

4.2 BRANCHER ET DÉMARRER LA CARTE ÉLECTRONIQUE

Se référer au § instructions E781 S LC pour effectuer l'installation électronique et le démarrage de l'automatisation :

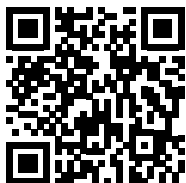

<https://www.faac.help/products/e781/>

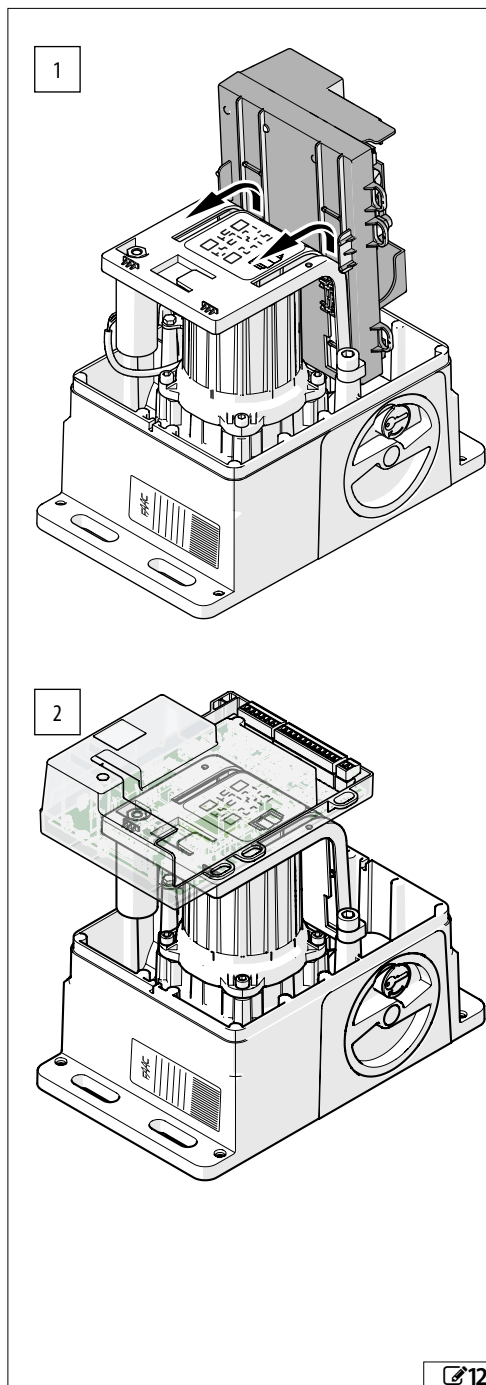

4.3 MONTER LES FINS DE COURSE

i Les deux fins de course sont marqués d'un symbole différent : carré/cercle.

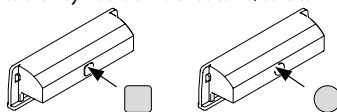

Le fin de course marqué par le **CARRÉ** doit **toujours** être positionné à droite du motoréducteur.
Le fin de course marqué par le **CERCLE** doit **toujours** être positionné à gauche du motoréducteur.

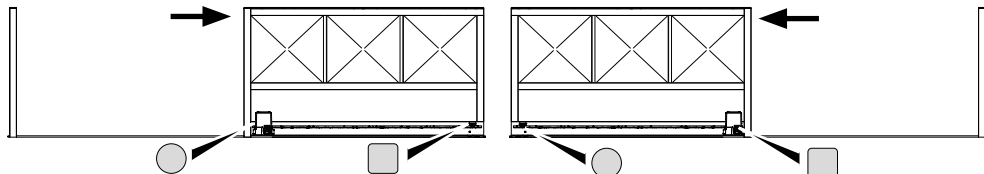

1. Assembler les fins de course. Si la crémaillère en acier est installée, insérer l'entretoise (A), en la positionnant en fonction de l'épaisseur de la crémaillère (8 ou 12 mm*).

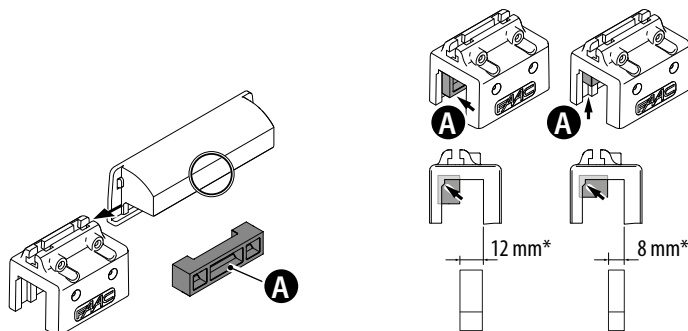

2. Déverrouiller le motoréducteur et ouvrir manuellement le vantail pour monter le fin de course d'OUVERTURE. Mettre la carte électronique sous tension et programmer le sens de la marche (voir les instructions de programmation E781 S LC).

3. Positionner le fin de course d'OUVERTURE (OP) à l'extrémité de la crémaillère en fonction du sens d'ouverture. Faire coulisser le fin de course sur la crémaillère dans le sens d'ouverture jusqu'à ce que la LED correspondante s'éteigne sur la carte. Faire coulisser ultérieurement le fin de course sur environ 4 cm.

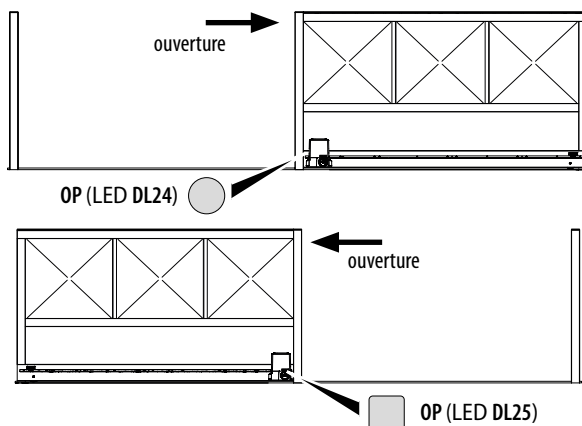

4. Procéder de même pour monter le fin de course de fermeture : fermer manuellement le vantail et positionner le fin de course de **FERMETURE (CL)** à l'extrémité de la crémaillère en fonction du sens de fermeture du vantail. Faire coulisser le fin de course sur la crémaillère dans le sens de fermeture jusqu'à ce que la **LED** correspondante s'éteigne sur la carte. Faire coulisser ultérieurement le fin de course sur environ 4 cm.

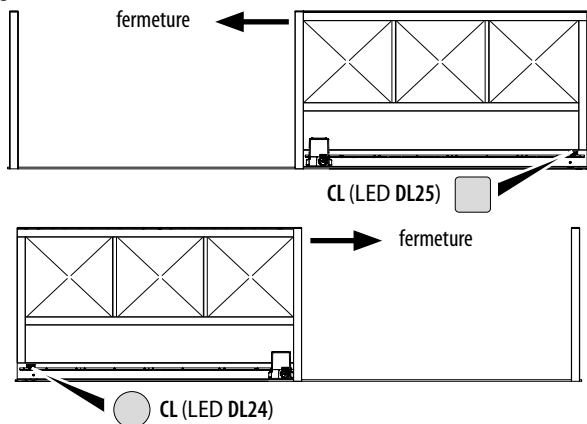

5. Fixer les deux fins de course avec les 4 vis fournies (B, puis C).

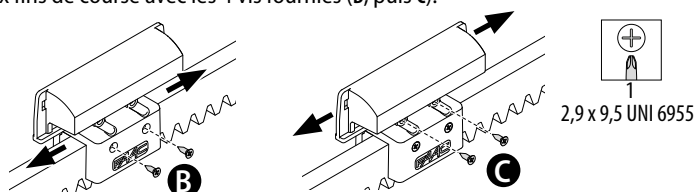

6. À la fin, rétablir le fonctionnement du motoréducteur.

5. MISE EN SERVICE

Effectuer les opérations finales énumérées ci-dessous après avoir terminé l'installation électronique et le démarrage de l'automatisation conformément aux instructions de la carte électronique.



<https://www.faac.help/products/e781/>

5.1 OPÉRATIONS FINALES

1. Effectuer un contrôle fonctionnel complet de l'automatisation et de tous les dispositifs installés.
2. Vérifier que les forces générées par le vantail se situent à l'intérieur des limites admises par la réglementation. Utiliser un mesureur de courbe d'impact conformément à la norme EN 12453. Pour les pays extra-UE, en l'absence d'une réglementation locale spécifique, la force doit être inférieure à 150 N statiques. Au besoin, régler l'anti-écrasement et effectuer les autres réglages appropriés.
3. Vérifier que la force maximale d'actionnement manuel du vantail est inférieure à 225 N dans les zones résidentielles et à 260 N dans les zones industrielles/commerciales
4. Repositionner le groupe carte à la verticale, puis monter le carter et les protections des fixations.
5. Indiquer avec une signalisation adéquate les zones où, bien que toutes les mesures de protection aient été prises, des risques subsistent.
6. Appliquer sur le portail, dans une position visible, une pancarte indiquant « DANGER ACTIONNEMENT AUTOMATIQUE » (non fournie).
7. Appliquer le marquage CE sur le portail.
8. Compléter la Déclaration CE de conformité de la machine ainsi que le Registre de l'installation.
9. Remettre au propriétaire/utilisateur de l'automatisation la Déclaration CE, le Registre de l'installation avec le plan d'entretien, les instructions d'utilisation de l'automatisation et l'étiquette de « Mode d'utilisation manuel » à placer dans une position visible par le responsable de la propriété.

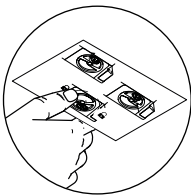

REPOSITIONNER LE GROUPE CARTE À LA VERTICALE

Après avoir terminé le démarrage, repositionner le groupe carte en position verticale.

1. En l'absence d'alimentation électrique, faire glisser l'ensemble de la carte sur le guide, en faisant attention aux câbles présents.

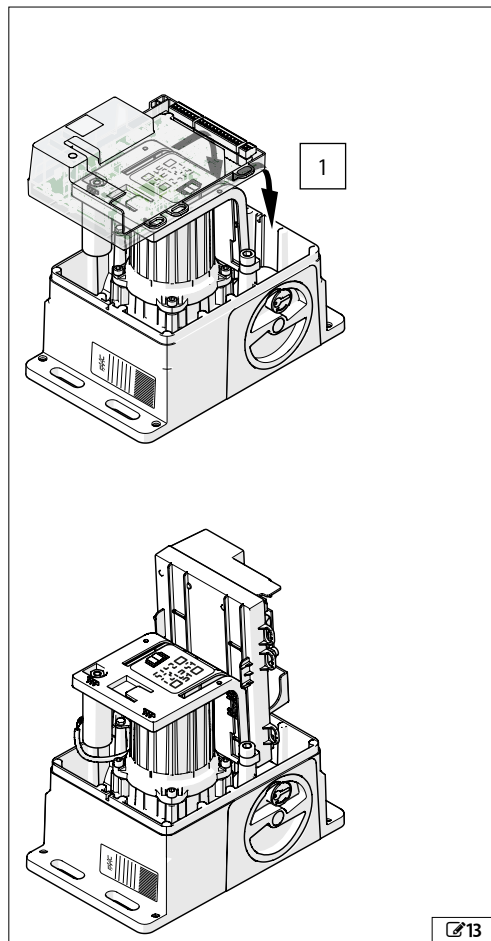

MONTER LE CARTER ET LES PROTECTIONS

2. Placer le carter.
3. Positionner les protections et fixer les parties. Appliquer l'adhésif sur le carter : signalisation du risque d'emprisonnement des doigts/mains en raison de la rotation du pignon et du mouvement de la crémaillère.

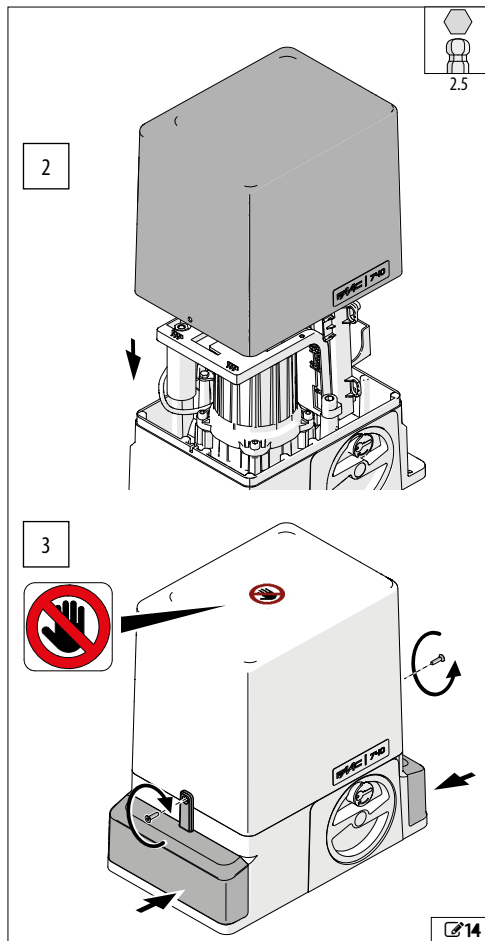

6. ENTRETIEN

6.1 ENTRETIEN ORDINAIRE

Il est obligatoire d'effectuer les opérations indiquées dans  Entretien de 740 C - 741 C, pour maintenir l'opérateur dans des conditions d'efficacité et de sécurité.

L'installateur/fabricant de la machine a la responsabilité de définir le plan d'entretien de la machine, en complétant la liste ou en abrégant les intervalles d'entretien en fonction des caractéristiques de la machine.

3 Entretien ordinaire

Entretien de	740 C - 741 C	Fréquence en mois
Vérifier la fixation et l'intégrité du carter et de toutes les protections amovibles. Au besoin, serrer les vis et les boulons.		12
Vérifier l'intégrité du corps de l'opérateur.		12
Vérifier le couple de serrage des supports et des vis qui fixent le motoréducteur à la plaque de fondation.		12
Vérifier l'état d'usure du pignon (éventuellement le remplacer).		12
Vérifier que le couplage est correct et que la distance entre le pignon et la crémaillère est correcte.		12
Vérifier l'irréversibilité.		12
Vérifier l'intégrité et le fonctionnement correct et le réglage des fins de course.		12
Vérifier l'intégrité et la fonctionnalité des passe-câbles.		12
Vérifier la fonctionnalité du déblocage manuel.		12
Vérifier la présence et l'intégrité de l'adhésif d'avertissement du risque pour les mains.		12
Effectuer un nettoyage externe général du motoréducteur à l'aide d'un chiffon propre imbibé de détergent neutre.		12
Vérifier l'intégrité des connecteurs et des câblages et l'absence de traces de surchauffes, de brûlures, etc. sur les composants électroniques.		12
Vérifier l'intégrité des raccordements de terre et le fonctionnement correct de l'interrupteur magnétothermique et de l'interrupteur différentiel.		12
Vérifier le fonctionnement correct du codeur.		6

Entretien d'autres composants : STRUCTURES Fréquence en mois : respecter les instructions du fabricant

Vérifier la base, les structures et les parties de bâtiment/clôture adjacentes à l'automatisme : absence de dommages, de fissures, de fractures et d'affaissements.

Vérifier la zone d'actionnement du portail : absence d'obstacles, absence d'objets/dépôts réduisant les zones franches de sécurité.

Vérifier l'absence de fentes sur la clôture du périmètre et l'intégrité des éventuelles grilles de protection dans la zone de superposition avec le vantail mobile.

Vérifier l'absence de points d'accrochage ou de saillies dangereuses.

Vérifier le rail de retenue du vantail et la colonne anti-basculement : fixation et intégrité.

Nettoyage général de la zone de manœuvre du portail.

Vérifier l'usure et la forme rectiligne du guide de coulissement.

Vérifier les arrêts mécaniques : fixation et solidité. La vérification doit être effectuée des deux côtés, en simulant d'éventuels coups qu'ils pourraient subir durant l'utilisation.

Entretien d'autres composants : PORTAIL Fréquence en mois : s'il n'est pas indiqué, respecter les instructions du fabricant

Vérifier le châssis : fixation, intégrité, absence de déformations ou d'endommagements. Au besoin, serrer les vis et les boulons.

-

Vérifier le vantail : intégrité, absence de déformations ou d'endommagements.

-

Entretien d'autres composants : PORTAIL	Fréquence en mois :
	s'il n'est pas indiqué, respecter les instructions du fabricant
Vérifier l'intégrité de la porte piétonne intégrée dans le vantail coulissant (si présente).	-
Vérifier le bon état des roulements et l'absence de frottements. Vérifier les roues : intégrité, fixation correcte, absence de déformations, d'usure et de rouille.	-
Vérifier la crémaillère : linéarité, absence d'usure, distance correcte par rapport au pignon sur toute la longueur et fixation correcte au portail.	12
Portail cantilever : vérifier la solidité du système de coulissement du vantail suspendu et du contrepoids.	
Nettoyage général de la zone de manœuvre du portail.	12
Vérifier la présence et l'intégrité des pictogrammes présents. Rétablir les pictogrammes en cas d'absence ou de détérioration de ces derniers.	12
ÉQUIPEMENTS DE PROTECTION ET ACTIVEURS DE COMMANDE	
Vérifier l'intégrité et le fonctionnement correct des dispositifs de protection.	-
Vérifier l'intégrité et le fonctionnement correct des activateurs de commande.	-
Vérifier le fonctionnement correct de chaque paire de photocellules et l'absence d'interférences optiques/lumineuses entre les paires de photocellules.	6
Vérifier l'intégrité, la fixation et le fonctionnement correct des dispositifs de signalisation lumineuse, si présents.	-
PORTAIL COMPLET AVEC MOTORÉDUCTEUR	
Vérifier le fonctionnement correct du portail dans les deux directions avec tous les dispositifs installés.	6
Vérifier le mouvement correct du portail qui doit être fluide, régulier et sans bruit anormal.	6
Vérifier la vitesse correcte d'ouverture et de fermeture, le respect des ralentissements et des positions d'arrêt prévues.	6
Vérifier le fonctionnement correct des dispositifs de sécurité (ex. ; bords sensibles) si présents.	6
Répéter les opérations du paragraphe S Vérifications finales.	6
Vérifier la présence, l'intégrité et la lisibilité du marquage CE du portail et du panneau de signalisation de DANGER ACTIONNEMENT AUTOMATIQUE.	12

7. INSTRUCTIONS D'UTILISATION

Il incombe à l'installateur de fournir à l'opérateur de l'automatisation les instructions d'utilisation, d'entretien et d'élimination, en complétant de manière appropriée les informations données ci-dessous et les instructions d'utilisation de la carte E781 S LC.

7.1 UTILISATION EN MODALITÉ D'URGENCE

Dans toute situation d'anomalie, d'urgence ou de panne, couper l'alimentation électrique de l'automatisme. Utiliser le FONCTIONNEMENT MANUEL uniquement si les conditions pour un actionnement manuel du vantail en toute sécurité le permettent ; dans le cas contraire, l'automatisme doit être maintenu hors service jusqu'au rétablissement / réparation.

En cas de panne, le rétablissement / réparation de l'automatisme doit exclusivement être effectué par l'installateur / agent de maintenance.

7.2 FONCTIONNEMENT MANUEL

Pour actionner le vantail manuellement, le motoréducteur doit être déverrouillé à l'aide du bouton à clé.

DÉVERROUILLER LE MOTORÉDUCTEUR

1. Tourner le couvercle de la serrure.
2. Insérer la clé et la tourner de 90° en sens horaire.
3. Tourner la poignée de déblocage en sens horaire, jusqu'à la butée.

! Durant l'actionnement manuel, accompagner lentement le vantail durant toute sa course. Ne pas lancer le vantail en course libre.

Ne pas laisser le motoréducteur déverrouillé : après avoir exécuté l'actionnement manuel, rétablir le fonctionnement automatique.

RÉTABLIR LE FONCTIONNEMENT

i Avant de rétablir l'alimentation électrique et actionner l'automatisme, vérifier que le portail est fermé, avec la fin de course correspondant engagé.

4. Tourner la poignée de déblocage en sens anti-horaire, jusqu'à la butée.

i Actionner le vantail manuellement pour vérifier l'engagement mécanique.

À la fin, retirer la clé et repositionner le couvercle de la serrure.

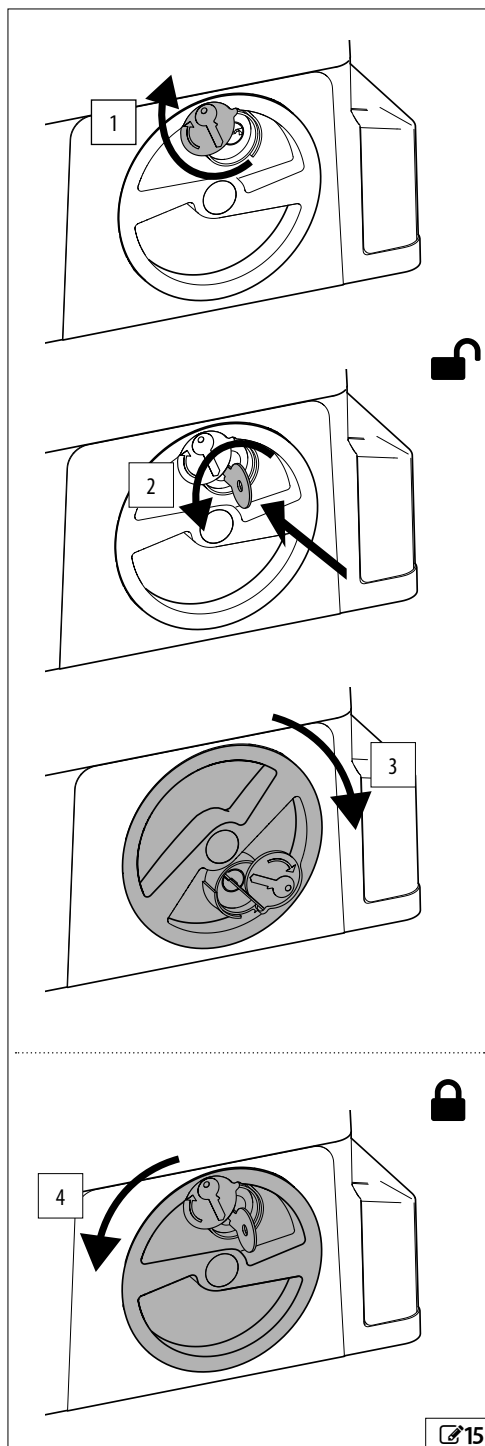

1 Fondation pour vantaux d'un poids et d'une largeur maximum

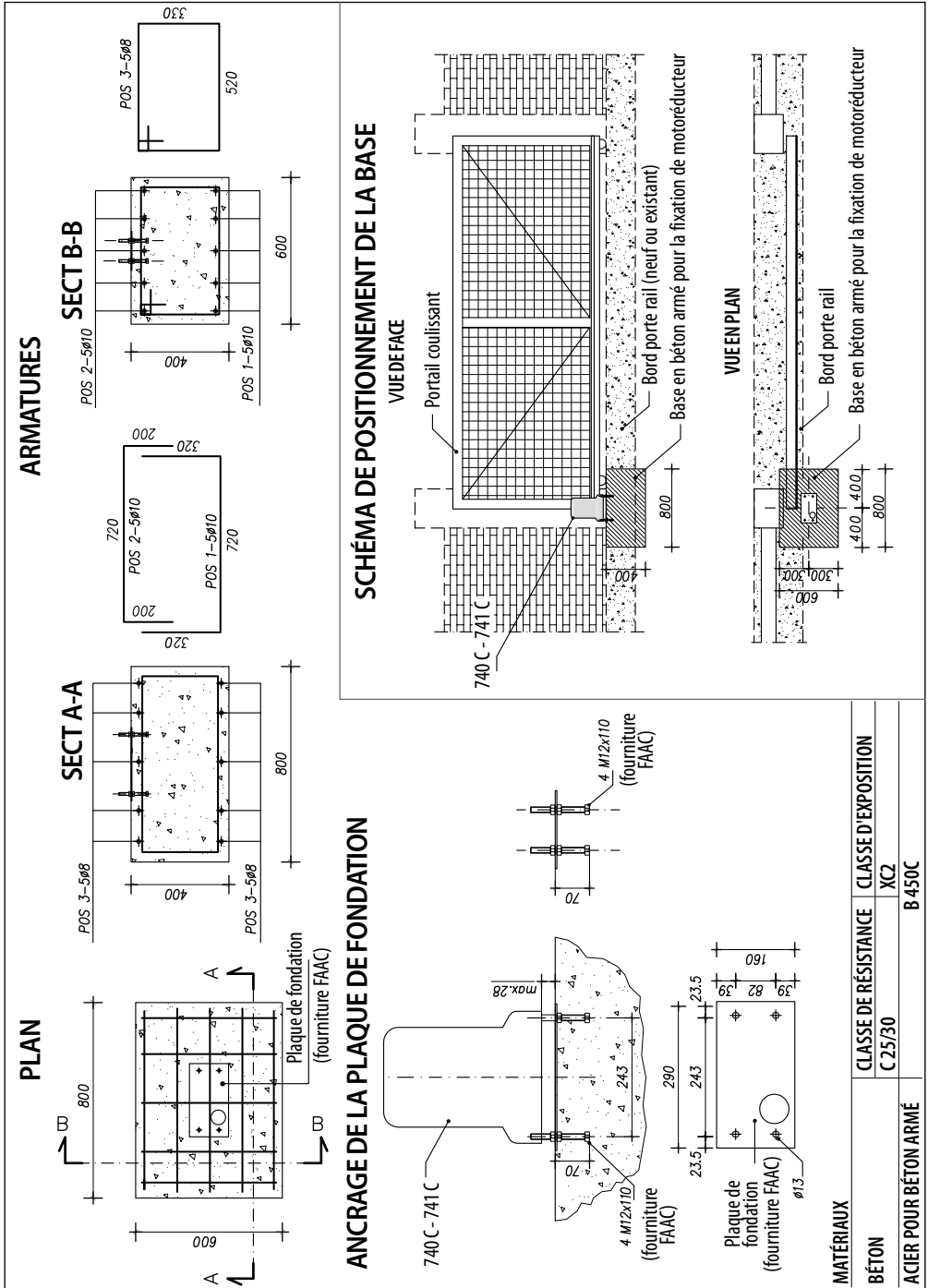

A BRAND OF
FAAC TECHNOLOGIES

FAAC S.p.A. Soc. Unipersonale
Via Calari, 10 - 40069 Zola Predosa BOLOGNA - ITALY
Tel. +39 051 61724
www.faac.it - www.faactechnologies.com



Points de collecte sur www.quefairedesdechets.fr
Privilégiez la réparation ou le don de votre appareil !